

<b>RU</b>   РУССКИЙ.....	3
<b>UA</b>   УКРАЇНСЬКА.....	4
<b>EN</b>   ENGLISH.....	5
<b>RO</b>   ROMÂNĂ.....	7
<b>BG</b>   БЪЛГАРСКИ.....	8
<b>CZ</b>   ČESKÝ.....	10
<b>SK</b>   SLOVENSKÝ.....	11

<b>CE</b> .....	13
-----------------	----

 .....	14
---	----

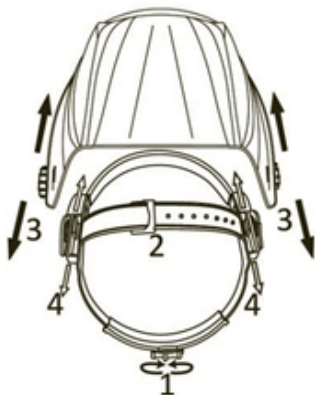

\*Рис. 1/ Мал. / Pic. / Desen  
/ Рисуване / Vŭkres / Kreslenie

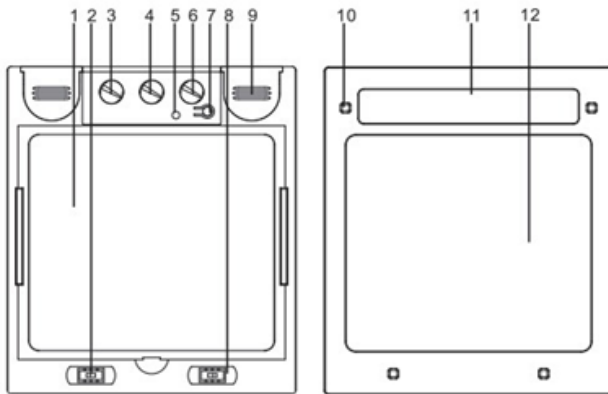

\*Рис. 2/ Мал. / Pic. / Desen  
/ Рисуване / Vŭkres / Kreslenie

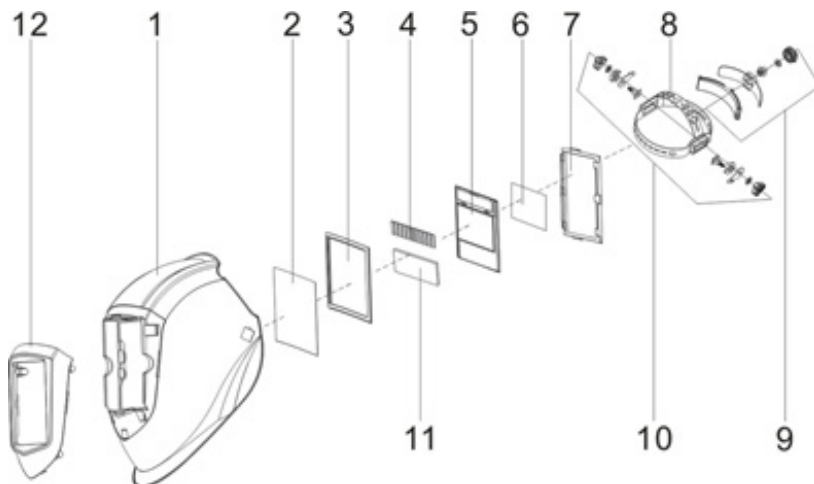

\*Рис. 3/ Мал. / Pic. / Desen / Рисуване / Vŭkres / Kreslenie

Welding Process	Arc Current(Amperes)																					
	1.5	6	10	15	30	40	60	70	100	125	150	175	200	225	250	300	350	400	450	500	600	
⊕ SMAW					8			9		10			11			12			13			14
⊕ MAG							8	9	10				11			12				13		14
⊕ TIG				8			9		10			11			12		13					
⊕ MIG(heavy)									9		10			11		12		13		14		
⊕ MIG(light)											10		11		12		13			14		
⊕ PAC										9	10	11		12		13						
⊕ PAW		4	5	6	7	8			9	10	11		11	12								
Note	★ SMAW-Covered electrodes						★ MIG(light)-MIG with light alloys						★ PAC-Plasma jet cutting									
	★ MAG-Metal arc Welding						★ TIG-Gas Tungsten Arc Welding						★ PAW-Microplasma arc welding									
	★ TIG-Gas Tungsten Arc Welding						★ MIG(Heavy)-MIG with heavy metals															
	★ MIG(Heavy)-MIG with heavy metals																					

\*Рис. 4/ Мал. / Pic. / Desen / Рисуване / Vŭkres / Kreslenie

## RU | РУССКИЙ

### СВАРОЧНАЯ МАСКА SPH1000 ИНСТРУКЦИЯ

#### Технические характеристики

Модель	SPH1000
Размер смотрового окна, мм	98x88
Размер сварочного фильтра, мм	133x115 мм
Кол-во сенсоров	4
УФ/ИК защита	DIN 16
Светлое состояние, DIN	DIN 4
Темное состояние, DIN	9-13
Контроль чувствительности	Низкий (Low) – высокий (High)
Время переключения, с	1/30 000 с
Время запаздывания, с	0,1-1,0 с
Источник питания	Солнечная батарея и сменные литиевые батареи 2xCR2450
Рейтинг TIG AMP	DC≥5, AC≥5
Рабочая Температура	от -5°C до +55°C
Температура хранения	от -20°C до +70°C
Другие функции	Самопроверка фильтра и индикатор низкого заряда

#### НАЗНАЧЕНИЕ ПРИБОРА

Сварочная маска с автоматическим затемнением подходит для большинства сварочных работ. Время переключения этого шлема составляет 1/30 000 секунды, и линза автоматически затемняется в тот момент, когда вы начинаете сварку. Независимо от того, на какой оттенок установлен фильтр, защита от УФ/ИК-излучения всегда присутствует.



Лучи ARC могут повредить глаза и обжечь кожу

- ♦ Перед сваркой всегда проверяйте маску и автоматический затемняющий фильтр (ADF), чтобы убедиться, что они правильно установлены и находятся в хорошем состоянии.
- ♦ Держите датчики, солнечный элемент и фильтрующую линзу в чистоте. Очистите картридж фильтра с помощью мыльного раствора и мягкой ткани. Не используйте растворители или абразивные чистящие средства.
- ♦ Не выполняйте сварку над головой при использовании этой каски.
- ♦ Часто проверяйте линзу фильтра и немедленно заменяйте все подцарапанные или треснувшие линзы фильтра или защитные линзы.
- ♦ Всегда надевайте защитные очки или защитные очки под сварочную маску и защитную одежду для защиты кожи от радиации, ожогов и брызг.

#### ЭКСПЛУАТАЦИЯ (РИС. 1)

1. Отрегулируйте диаметр головного убора поворотной ручкой сзади. Необходимо нажать на ручку, чтобы разблокировать ее. После разблокировки поверните по часовой стрелке, чтобы затянуть, и против часовой стрелки, чтобы ослабить.
2. Отрегулируйте высоту, вставив штифт в отверстие, чтобы надежно зафиксировать его на месте.
3. Чтобы отрегулировать угол обзора, ослабьте ручки на обеих

сторонах шлема и измените угловой фиксатор на желаемое положение наклона (5 вариантов и положение посередине по умолчанию). Достигнув желаемого угла, затяните ручки до упора. Маска все еще должна подниматься вверх, но не должна смещаться вниз, когда находится на месте осуществления сварочных работ

4. Чтобы отрегулировать расстояние между лицом пользователя и ADF, ослабьте ручки с обеих сторон шлема, пока оголовье не сможет свободно перемещаться вперед и назад, переместите оголовье в один из 3 слотов по желанию (оголовье располагается посередине с помощью По умолчанию). Это следует делать с одной стороны за раз, и обе стороны должны быть расположены в одном и том же месте для правильной работы фильтра с автоматическим затемнением.

#### Описание частей - Фильтр (Рис. 2)\*

- |  |                                |
|--|--------------------------------|
| 1. LCD дисплей                         | 6. Ручка управления задержкой  |
| 2. Ручка переключателя GRIND/WELD      | 7. Кнопка самопроверки         |
| 3. Ручка управления номером затемнения | 8. 5-8/9-13 Ручка переключения |
| 4. Ручка управления чувствительностью  | 9. Литий-ионная Батарея        |
| 5. Индикатор низкого напряжения        | 10. ARC датчик                 |
|  | 11. Солнечная панель           |
|  | 12. УФ/ИК фильтр               |

#### Описание частей сварочная маска (Рис. 3)\*

- |                        |   |
|------------------------|---|
| 1. Корпус шлема        | 8. Штифт для регулировки высоты головного убора         |
| 2. Передняя крышка     | 9. Ручка регулировки диаметра головного убора           |
| 3. Резиновая прокладка | 10. Ручки регулировки угла и расстояния головного убора |
| 4. Солнечная панель    | 11. УФ/ИК фильтр  |
| 5. Фильтр              | 12. Защитная панель                                     |
| 6. Защитная прокладка  |   |
| 7. Поддерживающая рама |   |

#### Самопроверка

Нажмите кнопку TEST чтобы увидеть, переключается ли она автоматически в темное состояние, и отпустите ее, чтобы проверить, возвращается ли фильтр в светлое состояние.

#### Контроль затемнения (Рис.4)

Выберите степень от DIN 9 до 13 в зависимости от процесса сварки, который вы будете использовать, изучив таблицу ниже. Ручка регулировки затемнения предназначена для внутренней регулировки. Сварочный шлем также можно использовать для защиты лица при резке - затемнения DIN 5 до 8. Режим шлифовки DIN 4 предотвращает автоматическое затемнение линзы фильтра при шлифовке.

#### Контроль чувствительности

Чувствительность можно установить от НИЗКОЙ (LOW) до ВЫСОКОЙ (HIGH) с помощью круглой ручки. Настройка LOW подходит для избыточного окружающего освещения или при наличии поблизости другого сварочного аппарата. Параметр HIGH подходит для сварки с малой силой тока и сварки в условиях низкой освещенности, особенно для аргодуговой сварки с малой силой тока. Выбор между LOW и HIGH подходит для большинства сварочных работ внутри и вне помещений.

#### Управление задержкой

Когда сварка прекращается, смотровое окно автоматически меняется с темного на светлое, но с предустановленной задержкой для компенсации. Время задержки может быть установлено от MIN (0,1 сек) до MAX (1,0 сек) с помощью круглой ручки. Минимальная задержка подходит для точечной или короткой сварки. Максимальная задержка подходит для сварки сильным током и снижает усталость глаз от дуги. Выбор между MIN и MAX подходит для большинства сварочных работ внутри и вне помещений.



#### ОБСЛУЖИВАНИЕ

##### Замена объектива передней крышки

Замените переднюю защитную линзу, если она повреждена (трещины, царапины, сколы или грязь). Снимите старую переднюю защитную линзу, нажав на два фиксирующих переключателя в нижней части удерживающей рамки, и вытаскивая рамку и ADF. Снимите старую переднюю защитную линзу и снимите защитную пленку перед установкой новой.

**Замена внутренней линзы**

Замените внутреннюю защитную линзу, если она повреждена (трещины, царапины, сколы или грязь). Поместите палец или большой палец в углубление и отогните внутреннюю защитную линзу вверх, пока она не освободится с одного края. Затем снимите защитную пленку перед установкой новой.

**Замена батарей**

Когда индикатор низкого напряжения становится красным, вам необходимо заменить батареи. Замените батареи, сняв фильтр с удерживающей рамы. Сдвиньте крышки вверху слева и справа и замените старые батареи литиевыми батареями CR2450. После этого наденьте крышки аккумуляторов и установите ADF обратно на раму.

**Очистка и хранение**

Держите датчики, солнечный элемент и фильтрующую линзу в чистоте. Очистите картридж фильтра и корпус шлема с помощью мыльного раствора и мягкой ткани. Не используйте растворители или абразивные чистящие средства. Переключите изделие в режим измелчения и поместите его на хранение в чистое сухое место.

ПРОБЛЕМЫ	ВОЗМОЖНЫЕ ПРИЧИНЫ	ПРЕДЛАГАЕМОЕ РЕШЕНИЕ(Я)
Плохая видимость через фильтр	Грязная защитная линза	Очистите или замените защитную линзу
	Грязная линза фильтра	Очистите линзу фильтра
Фильтр не темнеет когда зажигается дуга	Выбран режим «Шлифовка» (GRIND)	Отрегулируйте затемнение на «9-13»
	Датчики или панель солнечных батарей заблокированы	Убедитесь, что датчики или солнечная панель подвергается воздействию сварочной дуги без блокировки
	Установите чувствительность на НИЗКУЮ (LOW)	Отрегулируйте чувствительность до необходимого уровня
	Низкое напряжение литиевых батарей	Замените новыми литиевыми батареями, если индикатор становится красным
Фильтр темнеет без дуги	Установите чувствительность на ВЫСОКУЮ (HIGH)	Отрегулируйте чувствительность до необходимого уровня
Фильтр остается темным после сварки	Установите задержку на МАКС (MAX).	Отрегулируйте задержку до необходимого уровня

Світлий стан, DIN	DIN 4
Темний стан, DIN	9-13
Контроль чутливості	Низький (Low) – високий (High)
Час перемикання, с	1/30 000 с
Час запізнення, с	0,1-1,0 с
Джерело живлення	Сонячна батарея та змінні літєві батареї 2xCR2450
Рейтинг TIG AMP	DC≥5, AC≥5
Робоча температура	від -5°C до +55°C
Температура зберігання	від -20°C до +70°C
Інші функції	Самоперевірка фільтра та індикатор низького заряду

**ПРИЗНАЧЕННЯ ПРИБАДУ**

Зварювальна маска з автоматичним затемненням підходить для більшості зварювальних робіт. Час перемикання цього шолома становить 1/30 000 секунд, і лізна автоматично затемнюється в той момент, коли ви починаєте зварювання. Незалежно від того, на який відтінок встановлено фільтр, захист від УФ/ІЧ-випромінювання завжди присутній.



Промені ARC можуть пошкодити очі та обпалити шкіру

- ♦ Перед зварюванням завжди перевіряйте маску та автоматичний затемняючий фільтр (ADF), щоб переконатися, що вони правильно встановлені та перебувають у хорошому стані.
- ♦ Тримайте датчики, сонячний елемент та лізну, що фільтрує, в чистоті. Очистіть картридж за допомогою мильного розчину та м'якої тканини. Не використовуйте розчинники або абразивні засоби для чищення.
- ♦ Не виконуйте зварювання над головою під час використання цієї каски.
- ♦ Часто перевіряйте лізну фільтра і негайно замінійте всі подрпані лізні фільтра або захисні лізні.
- ♦ Завжди одягайте захисні окуляри або захисні окуляри під зварювальну маску та захисний одяг для захисту шкіри від радіації, опіків та бризок.

**ЕКСПЛУАТАЦІЯ (МАЛ. 1)**

1. Відрегулюйте діаметр головного убору поворотною ручкою ззаду. Потрібно натиснути на ручку, щоб розблокувати її. Після розблокування поверніть за годинниковою стрілкою, щоб затягнути, та проти годинникової стрілки, щоб послабити.
2. Відрегулюйте висоту, вставивши штифт в отвір, щоб зафіксувати його на місці.
3. Щоб відрегулювати кут огляду, послабте ручки на обох сторонах шолома та змініть кутвий фіксатор на бажане положення нахилу (5 варіантів та положення посередині за замовчуванням). Досягнувши бажаного кута, затягніть ручки до упору. Маска все ще повинна підніматися нагору, але не повинна змищуватися вниз, коли знаходиться на місці здійснення зварювальних робіт
4. Щоб відрегулювати відстань між обличчям користувача та ADF, послабте ручки з обох боків шолома, доки оголов'я не зможе вільно пересуватися вперед і назад, перемістіть оголов'я в один із 3 слотів за бажанням (голова розташовується посередині за допомогою За замовчуванням). Це слід робити з одного боку за раз, і обидві сторони повинні бути розташовані в тому самому місці для правильної роботи фільтра з автоматичним затемненням.

**UA | УКРАЇНЬСЬКА**  
**ЗВАРЮВАЛЬНА МАСКА**  
**SPH1000**  
**ІНСТРУКЦІЯ**

**Технічні характеристики**

<b>Модель</b>	<b>SPH1000</b>
Розмір оглядового вікна, мм	98x88
Розмір зварювального фільтра, мм	133x115 мм
Кількість сенсорів	4
УФ/ІК захист	DIN 16

**Опис частин - Фільтр (Мал. 2)\***

- |                                       |                              |
|---------------------------------------|------------------------------|
| 1. LCD дисплей                        | 6. Ручка керування затримкою |
| 2. Ручка перемикача GRIND/WELD        | 7. Кнопка самоперевірки      |
| 3. Ручка керування номером затемнення | 8. 5-8/9-13 Ручка перемикачя |
| 4. Ручка керування чутливістю         | 9. Літій-іонна Батарея       |
| 5. Індикатор низької напруги          | 10. ARC датчик               |
|                                       | 11. Сонячна панель           |
|                                       | 12. УФ/ИК фільтр             |

**Опис частин зварювальна маска (Мал. 3)\***

- |                      |  |
|----------------------|--|
| 1. Корпус шолома     | 8. Штифт для регулювання висоти головного убору        |
| 2. Передня кришка    | 9. Ручка регулювання діаметра головного убору          |
| 3. Гумова прокладка  | 10. Ручки регулювання кута та відстані головного убору |
| 4. Сонячна панель    | 11. УФ/ІЧ фільтр                                       |
| 5. Фільтр            | 12. Захисна панель                                     |
| 6. Захисна прокладка |  |
| 7. Підтримуюча рама  |  |

**Самоперевірка**

Натисніть кнопку TEST, щоб побачити, чи вона автоматично переключиться в темний стан, і відпустіть її, щоб перевірити, чи повертається фільтр у світлий стан.

**Контроль затемнення (Мал. 4)**

Виберіть рівень від DIN 9 до 13 залежно від процесу зварювання, який ви будете використовувати, вивчивши таблицю нижче. Ручка регулювання затемнення призначена для внутрішнього регулювання. Зварювальний шолом також можна використовувати для захисту обличчя під час різання - затемнення DIN 5 до 8. Режим шліфування DIN 4 запобігав автоматичному затемненню лінзи фільтра при шліфуванні.

**Контроль чутливості**

Чутливість можна встановити від низької (LOW) до високої (HIGH) за допомогою круглої ручки. Налаштування LOW підходить для надмірного навколишнього освітлення або за наявності поблизу іншого зварювального апарату. Параметр HIGH підходить для зварювання з малою силою струму та зварювання в умовах низького освітлення, особливо для аргондугового зварювання з малою силою струму. Вибір між LOW та HIGH підходить для більшості зварювальних робіт всередині та поза приміщеннями.

**Управління затримкою**

Коли зварювання припиняється, оглядове вікно автоматично змінюється з темного на світле, але із затримкою для компенсації. Час затримки може бути встановлений від MIN (0,1 с) до MAX (1,0 с) за допомогою круглої ручки. Мінімальна затримка підходить для точкового або короткого зварювання. Максимальна затримка підходить для зварювання сильним струмом та знижує втому очей від дуги. Вибір між MIN і MAX підходить для більшості зварювальних робіт всередині та поза приміщеннями.

**ОБСЛУГОВУВАННЯ****Заміна об'єктива передньої кришки**

Замініть передню захисну лінзу, якщо вона пошкоджена (тріщини, подряпини, сколи або бруд). Зніміть стару передню захисну лінзу, натиснувши на два фіксуючі перемикачі в нижній частині утримуючої рамки, та витягніть рамку та ADF. Зніміть стару передню захисну лінзу та змініть захисну плівку перед встановленням нової.

**Заміна внутрішньої лінзи**

Замініть внутрішню захисну лінзу, якщо вона пошкоджена (тріщини, подряпини, сколи або бруд). Помістіть палець або великий палець у поглиблення та відігніть внутрішню захисну лінзу вгору, доки вона не звільниться з одного краю. Потім змініть захисну плівку перед встановленням нової.

**Заміна батарей**

Коли індикатор низької напруги стає червоним, необхідно замінити батареї. Замініть батареї, знявши фільтр із утримуючої рамки. Посуньте кришки вгору ліворуч і праворуч і замініть старі батареї літійовими батареями CR2450. Після цього надягніть кришки акумуляторів та встановіть ADF назад на раму.

**Очищення та зберігання**

Тримайте датчики, сонячний елемент та лінзу, що фільтрує, в чистоті.

Очистіть картридж фільтра та корпус шолома за допомогою мильного розчину та м'якої тканини. Не використовуйте розчинники або абразивні засоби для чищення. Перемикніть вибір у режим подрібнення та помістіть його на чисте сухе місце.

ПРОБЛЕМИ	МОЖЛИВІ ПРИЧИНИ	ПРОПОНУВАНЕ РІШЕННЯ(Я)
Погана видимість через фільтр	Брудна захисна лінза	Очистіть або замініть захисну лінзу
	Брудна лінза фільтра	Очистіть лінзу фільтра
Фільтр не темніє, коли запалюється дуга	Вибрано режим «Шліфування» (GRIND)	Відрегулюйте затемнення на «9-13»
	Датчики або панель сонячних батарей заблоковані	Переконайтеся, що датчики або сонячна панель знають впливу зварювальної дуги без блокування
	Встановіть чутливість на НИЗКУ (LOW)	Відрегулюйте чутливість до необхідного рівня
	Низька напруга літійових батарей	Замініть новими літійовими батареями, якщо індикатор стає червоним.
Фільтр темніє без дуги	Встановіть чутливість на ВИСОКУ (HIGH)	Відрегулюйте чутливість до необхідного рівня
Фільтр залишається темним після зварювання	Встановіть затримку на MAX (MAX).	Налаштуйте затримку до необхідного рівня

**EN|ENGLISH**  
**WELDING HELMET**  
**SPH1000**  
**MANUAL**

**Technical specifications**

Model	SPH1000
Viewing Area	98x88mm
Cartridge Size	133x115mm
Arc Sensor	4
UV/IR Protection	UP to shade DIN 16 at all times
Light State	DIN 4 (Grind)
Dark State	Internal, Double range shade, Weld (9-13) and Cut (5-8)
Sensitivity Control	Low – High, by infinitely dial knob
Switch Time	1/30,000S, from Light to Dark
Delay Control	0.1-1.0S, by infinitely dial knob, from Dark to Light
Power Supply	Solar cell and replaceable 2xCR2450 lithium batteries
TIG AMP Rating	DC≥5, AC≥5
Operating Temperature	-5°C to +55°C
Storing Temperature	-20°C to +70°C

Other Functions	ADF self-check and Low Voltage Indicator
-----------------	--

## PURPOSE OF THE DEVICE

ARC Rays can injure eyes and burn skin



- ◊ Before welding, always inspect helmet and auto-darkening filter (ADF) to be sure they are fitted properly and in good condition.
- ◊ Keep the sensors, solar cell and filter lens clean. Clean the filter cartridge using a soapy water solution and soft cloth. Do not use solvents or abrasive cleaning detergent.
- ◊ Do not weld in the overhead position while using this helmet.
- ◊ Inspect the filter lens frequently and immediately replace any scratched, cracked, or pitted filter lens or cover lenses.
- ◊ Always wear safety glasses or goggles under the welding helmet, and protective clothing to protect your skin from radiation, burns and spatter.

## OPERATION (PIC. 1)

1. Adjust the headgear diameter with the twist knob on the back. The knob is locked until pushed in. Once unlocked, twist clockwise to tighten and counterclockwise to loosen.
2. Adjust the height by snapping the pin into the hole to lock securely in place.
3. To adjust the viewing angle, loosen the knob on both sides of the helmet and change angle locker to the desired tilt position (5 selection and positioned in the middle by default). Once achieving the desire angle, tighten the knobs until snug. The helmet should still swing up, but it should not drift downward when in place for welding.
4. To adjust the distance between the user's face and ADF, loosen the knob on both sides of the helmet until the headband can move back and forth freely, reposition the headband at one of the 3 slots as desired (The headband is positioned in the middle by default). This should be done one side at a time and both sides should be located at the same position for proper auto-darkening filter operation.

## PARTS BREAKDOWN

### Parts List – ADF (Pic.2)

- |                              |                         |
|------------------------------|-------------------------|
| 1. LCD                       | 7. Self-test Button     |
| 2. GRIND/WELD Switch Knob    | 8. 5-8/9-13 Switch Knob |
| 3. Shade Number Control Knob | 9. Lithium Battery      |
| 4. Sensitivity Control Knob  | 10. Arc Sensor          |
| 5. Low Voltage Indicator     | 11. Solar Panel         |
| 6. Delay Control Knob        | 12. UV/IR Filter        |

### Parts List – whole product (Pic.3)

- |                      |   |
|----------------------|---|
| 1. Helmet Shell      | 8. Headgear Height Adjusting Pin              |
| 2. Front Cover Lens  | 9. Headgear Diameter Adjusting Knob           |
| 3. Rubber Gasket     | 10. Headgear Angle & Distance Adjusting Knobs |
| 4. Solar panel       | 11. UV/IR Filter                              |
| 5. ADF               | 12. Protective Plater                         |
| 6. 6Protection sheet |   |
| 7. Retaining Frame   |   |

### Self-check

Press the TEST Button anywhere to see if it automatically switches to dark state and release it to check that the filter returns to the light state.

### Shade Control (Pic. 4)

Select the shade DIN 9 to 13 based upon the welding process you will use by consulting the "Shade Guide Table". The variable shade control knob is for internal adjustment. The welding helmet can also be used to protect the face when cutting, from shade DIN 5 to 8. Grind mode DIN 4 prevents filter lens from auto-darkening for grinding use.

### Sensitivity Control

The sensitivity can be set from LOW to HIGH by using the infinitely dial knob. The LOW setting suits excess ambient light or with another welding machine close by. The HIGH setting suits low amperage welding and

welding in areas with low light conditions, especially low amperage argon arc welding. Selections between LOW and HIGH are suitable for most of indoor and outdoor welding operations.

### Delay Control

When welding ceases, the viewing window automatically changes from dark back to light but with a pre-set delay to compensate. The delay time can be set from MIN (0.1 sec) to MAX (1.0 sec), by infinitely dial knob. The minimum delay suits spot or short welds. The maximum delay suits heavy current welding and reduces eye fatigue from the arc. Selections between MIN and MAX are suitable for most of indoor and outdoor welding operations.

## MAINTENANCE

### Front Cover Lens Replacement

Replace the front cover lens if it is damaged (cracked, scratched, pitted or dirty). Remove the old front cover lens by pressing two lock switches at the bottom of the retaining frame and pull the frame and ADF out. Take the old front cover lens out, and remove any protective film before installing the new one.

### Inside Cover Lens Replacement

Replace the inside cover lens if it is damaged (cracked, scratched, pitted or dirty). Place your finger or thumb into the recess and flex the inside cover lens upwards until it releases from one edge. Then remove any protective film before installing the new one.

### Batteries Replacement

When low voltage indicator turns red, you have to change batteries. Replace batteries by removing ADF from the retaining frame. Slide cover plates on the top left and right, and replace the old batteries by CR2450 lithium batteries. After that, put on cover plates of batteries and install ADF back to frame.

### Cleaning and Storing

Keep the sensors, solar cell and filter lens clean. Clean filter cartridge and helmet shell by using a soapy water solution and soft cloth. Do not use solvents or abrasive cleaning detergent. Switch the product to Grind Mode and put it in a clean, dry location for storage.

PROBLEM(S)	POSSIBLE CAUSE(S)	SUGGESTED SOLUTION(S)
Difficult to see through filter	Cover lens dirty	Clean or replace cover lens
	Filter lens dirty	Clean filter lens
Filter does not darken when arc is struck	Grind Mode Selected	Adjust Shade from 9 to 13
	Sensors or Solar Panel blocked	Make sure sensors or solar panel are exposed to weld arc without blocking
	Set Sensitivity to LOW	Adjust Sensitivity to required level
	Low voltage of lithium batteries	Replace with new lithium batteries if indicator turns red
Filter darkens without arc	Set Sensitivity to HIGH	Adjust Sensitivity to required level
Filter remains dark after welding	Set Delay to MAX	Adjust Delay to required level

## RO|ROMÂNĂ

### MASCA DE SUDURA SPH1000

#### INSTRUCȚIUNI DE OPERARE

##### Specificații tehnice

<b>Model</b>	<b>SPH1000</b>
Dimensiunea ferestrei de vizualizare, mm	98x88
Dimensiunea filtrului de sudare, mm	133x115 mm
Numărul de senzori	4
Protecție UV/IR	DIN 16
Stare de lumina, DIN	DIN 4
Stare întunecată, DIN	9-13
Controlul sensibilității	scăzut (Low) - ridicat (High)
Timpul de comutare, s	1/30 000 s
Timp de întârziere, s	0.1 – 1.0 s
Sursă de alimentare	Panou solar și baterii cu litiu înclocuibile 2xCR2450
Evaluare TIG AMP	DC ≥ 5, AC ≥ 5
Temperatura de lucru	de la -5°C la +55°C
Temperatura de depozitare	de la -20°C la +70°C
Alte funcții	Autoverificare filtrului și indicator de baterie descărcată

Mască de sudură cu întunecare automată este potrivită pentru majoritatea lucrărilor de sudură. Timpul de comutare a căștii este de 1/30.000 de secundă și lentila se întuneca automat în acel moment când începeți sudare. Indiferent la ce prezant este setat filtrul, protecția împotriva iradierii UV/IR este întotdeauna prezentă.



Razele ARC va poate vătăma ochii și arde pielea

- ♦ Înainte de sudare, verificați întotdeauna masca și filtrul automat de întunecare (ADF) pentru a vă asigura că sunt instalate corect și se află în stare bună.
- ♦ Păstrați senzorii, celula solară și lentila filtrului curați. Curățați cartușul filtrului cu apă cu săpun și o cârpă moale. Sa nu folosiți solvenți sau agenți de curățare abrazivi.
- ♦ Sa nu sudați deasupra capului în timp ce utilizați această cască.
- ♦ Verificați frecvent lentila filtrului și înlocuiți imediat toate lentilele filtrului / lentilele de protecție zgăriate sau crăpate.
- ♦ Purtați întotdeauna ochelari de protecție sau ochelari de protecție sub cască de sudură și îmbrăcăminte de protecție pentru a vă proteja pielea de iradiere, arsuri și stropi.
- ♦ Reglați diametrul căștii cu ajutorul butonului rotativ de pe partea din spate. Trebuie să apăsați mânerul pentru a-l debloca. După deblocare, roțiți în sensul acelor de ceasornic pentru a strânge, și în sens invers acelor de ceasornic pentru a slăbi.

#### EXPLOATARE (DESEN 1)

1. Reglați înălțimea introducând știftul în orificiu pentru a-l fixa pe loc.
2. Pentru a regla unghiul de vizualizare, slăbiți mânerele de pe ambele părți ale căștii și schimbați blocarea unghiului în poziția de înclinare necesară (5 opțiuni și poziția centrală, mod implicit). După ce ați atins unghiul dorit, strângeți mânerele până se strâng. Masca ar trebui să se ridice sus în continuare, dar nu trebuie să se miște în jos când se află pe locul unde sunt efectuate lucrări de sudare.
3. Pentru a regla distanța dintre fața utilizatorului și ADF, slăbiți mânerele de pe ambele părți ale căștii până când căpăstru se poate

mişca liber înainte și înapoi, mutați căpăstru într-una dintre cele 3 slot-uri după cum doriți (căpăstru se află în mijloc la mod implicit). Acest lucru ar trebui făcut pe o parte la un moment dat și ambele părți trebuie să fie în același loc pentru ca filtrul de auto-întunecare să funcționeze corect.

#### ÎMPĂRȚIREA PIESELOR

##### Lista pieselor - Filtru (Deden 2)

- |  |                                      |
|--|--------------------------------------|
| 1. Ecran LCD                                     | 6. Mânerul de control al întârzierii |
| 2. Mânerul comutatorului GRIND/WELD              | 7. Butonul de autoverificare         |
| 3. Mânerul de control al numărului de întunecare | 8. 5-8 / 9-13 Mânerul de comutare    |
| 4. Mânerul de control al sensibilității          | 9. Baterie Li-Ion                    |
| 5. Indicatorul tensiunii scăzute                 | 10. Senzorul ARC                     |
|  | 11. Panoul solar                     |
|  | 12. Filtru UV / IR                   |

##### Lista pieselor – mască de sudare (Deden 3)

- |                           |  |
|---------------------------|--|
| 1. Carcasa căștii         | 8. Știft pentru reglarea înălțimii căștii                  |
| 2. Capacul frontal        | 9. Mânerul de reglare diametrului căștii                   |
| 3. Garnitură de cauciuc   | 10. Mânerul de reglare unghiului și distanței pentru cască |
| 4. Panoul solar           | 11. Filtru UV / IR   |
| 5. Filtru                 | 12. Panoul de protecție                                    |
| 6. Garnitura de protecție |  |
| 7. Cadru suport           |  |

#### Reglare

Reglați diametrul căștii cu ajutorul butonului rotativ de pe partea din spate. Trebuie să apăsați mânerul pentru a-l debloca. După deblocare, roțiți în sensul acelor de ceasornic pentru a strânge, și în sens invers acelor de ceasornic pentru a slăbi.

Reglați înălțimea introducând știftul în orificiu pentru a-l fixa pe loc.

Pentru a regla unghiul de vizualizare, slăbiți mânerele de pe ambele părți ale căștii și schimbați blocarea unghiului în poziția de înclinare necesară (5 opțiuni și poziția centrală, mod implicit). După ce ați atins unghiul dorit, strângeți mânerele până se strâng. Masca ar trebui să se ridice sus în continuare, dar nu trebuie să se miște în jos când se află pe locul unde sunt efectuate lucrări de sudare.

Pentru a regla distanța dintre fața utilizatorului și ADF, slăbiți mânerele de pe ambele părți ale căștii până când căpăstru se poate mișca liber înainte și înapoi, mutați căpăstru într-una dintre cele 3 slot-uri după cum doriți (căpăstru se află în mijloc la mod implicit). Acest lucru ar trebui făcut pe o parte la un moment dat și ambele părți trebuie să fie în același loc pentru ca filtrul de auto-întunecare să funcționeze corect.

#### Autoverificare

Apăsați butonul TEST pentru a vedea dacă trece automat în starea întunecată și eliberați-l pentru a verifica dacă filtrul revine la starea de lumină.

#### Controlul întunecării (Desen 4)

Selectați gradul de la DIN 9 până la 13, în funcție de procesul de sudare pe care îl veți utiliza, analizând tabelul de mai jos. Mânerul de reglare a întunecării este conceput pentru reglarea interioară. Casca de sudură poate fi folosită și pentru protecția feței la tăiere – întunecarea DIN 5 până la 8. Modul de șlefuire DIN 4 împiedică întunecarea automată a lentilei filtrului la șlefuire.

#### Controlul sensibilității

Sensibilitatea poate fi setată de la scăzută (LOW) până la ridicată (HIGH) folosind mânerul rotund. Modul LOW este potrivit pentru lumină ambientală excesivă sau când în apropiere funcționează un alt aparat de sudare. Modul HIGH este potrivit pentru sudarea cu puterea curentului scăzută și sudarea în condiții de lumină scăzută, în special pentru sudarea cu arc cu argon, cu puterea curentului scăzută. Alegerea dintre LOW și HIGH este potrivită pentru majoritatea lucrărilor de sudare în interiorul și în afara încăperilor.

#### Controlul întârzierii

Când sudarea se oprește, fereastra de vizualizare se schimbă automat modul de la întunecare la luminos, dar cu o întârziere prestabilă pentru a compensa. Timpul de întârziere poate fi setat de la MIN (0.1 sec) până la MAX (1.0 sec) folosind mânerul rotund. Întârzierea minimă este potrivită pentru sudarea în puncte sau sudarea scurtă. Întârzierea maximă este potrivită pentru sudarea cu curent ridicat și reduce oboseala ochilor de la arc. Alegerea între MIN și MAX este potrivită pentru majoritatea lucrărilor de sudare în interior și în afara încăperilor.



## ЪТРЕЪНЕРЕ

### Ълоцуере лентилеу капацилу фронтал

Ълоцуи лентилеу де протекцие фронтал дэцэ елесте дегероратэ (дрэпатэ, згэриатэ, циобитэ сау мурдаритэ). Скоатеи векеа лентилэу де протекцие фронталэ, апэсэнде целе доуэ комутоареу де блокаре дин партеа де жоу а кадриллу де фиксуре ши скоатеи кадру ши АДФ. Скоатеи векеа лентилэу де протекцие фронталэ ши ѓлэтурэти фолла де протекцие ѓнаинтеу де а о ѓнстала пелэ цеа ноуэ.

### Ълоцуере лентилеу ѓнтерюаре

Ълоцуи лентилеу де протекцие ѓнтерюарэ дэцэ елесте дегероратэ (дрэпатэ, згэриатэ, апэсэнде целе доуэ комутоареу де блокаре дин партеа де жоу а кадриллу де фиксуре ши ѓндрепэти лентилеу де протекцие ѓнтерюарэ ѓн сус пэна дэцэ се ва елиберау де ла ун капэту. Апои ѓндепэрти лентилеу де протекцие ѓнаинтеу де а ѓнстала ноуэ.

### Ълоцуере батериилу

Кэнд ѓндикаторул тензиунелу де жоу девине рошу, требуеу сэ ѓлоцуи батериелу. Ылоцуи батериелу прин ѓндепэртиареу филтрулу дин кадриллу де рећинере. Муэтиу капэцелеу дин стэнга ши дин дреаптеа сус ши ѓлоцуи батериелу вециу ку батериу ку лити CR2450. Апои пунеиу капэцелеу пелену акумуляториу ши пунеиу АДФ-ул ѓнапои пелэ кадру.

### Кураћаре ши депозитаре

Пэстрэти сензориу, елементул солар ши лентилеу филтрулуу кураћи. Кураћэти картушул филтрулуу ши карсаса чэщииу ку апэу ку сэпун ши о чэрпэ моале. Са ну фолосиуи солвенуи сау агентиу де кураћаре абразиви. Комуэтиу продуслу дин модулу де фэрэмићаре ши депозитэти-л ѓнтр-ун лок курау ши ускау.

PROBLEME	CAUZE POSIBILE	SOLUȚIE(I) SUGERATE
Vizibilitate slabă prin filtru	Lentila de protecție murdară	Curățați sau înlocuiți lentila de protecție
	Lentilă filtrului murdară	Curățați lentila filtrului
Filtrul nu se întunecă atunci când se aprinde arcul	Este ales modul „Slefuire” (GRIND)	Reglați întunecare la „9-13”
	Senzori sau panou solar sunt blocați	Asigurați-vă că senzorii sau panoul solar sunt expuși arcului de sudură fără a fi blocați
	Setați sensibilitatea la nivelul scăzut (LOW)	Reglați sensibilitatea la nivelul necesar
	Baterii cu litiu au tensiune joasă	Înlocuiți cu baterii noi cu litiu dacă indicatorul devine roșu
Filtrul se întunecă fără arc	Setați sensibilitatea la nivelul ridicat (HIGH)	Reglați sensibilitatea la nivelul necesar
Filtrul rămâne întunecat după sudare	Setați întârzierea la MAX	Reglați întârzierea la nivelul necesar

## ВГ|БЪЛГАРСКИЙ ЗАВАРЪЧНАТА КАСКА SPH1000 РЪКОВОДСТВО ЗА ЕКСПЛОАТАЦИЯ

### Технически характеристики

ИМЕ НА МОДЕЛА	SPH1000
Зона за гледане	98×88мм
Размер на патрона	133×115мм
Сензор за дъга	4
UV/IR защита	ДО сянка DIN 16 по всяко време
Светлинно състояние	DIN 4 (Grind)
Тъмно състояние	Втрешно, двоен диапазон, заваряване (9-13) и рязане (5-8)
Контрол на чувствителността	Ниска – Висока, чрез копче за безкрайно набиране
Време за превключване	1/30.000 с, от светло към тъмно
Контрол на закъснението	0.1-1.0S, чрез копче за безкрайно набиране, от тъмно към светло
Захранване	Слънчева клетка и сменяеми 2×CR2450 литиеви батерии
TIG AMP Рейтинг	DC≥5, AC≥5
Работна температура	-5°C до +55°C
Температура на съхранение	-20°C до +70°C
Други функции	Самопроверка на АДФ и ѓндикатору за ниско напрежение

### ПРЕДНАЗНАЧЕНИЕ НА УСТРОЙСТВОТО

Заваръчната каска със слънчево захранване а автоматично затъмняване е подходяща за повечето заваръчни приложения. Времето за превключване на тази каска от 1/30.000 част от секундата автоматично потъмнява обектива в момента, в който започнете да заварявате. Независимо на какъв цвят е настроен филтърът, UV/IR защитата винаги е налице.



Лъчите на ел. дъгата могат да наранят очите и да изгорят кожата

- ♦ Преди заваряване винаги проверявайте каската и филтъра за автоматично затъмняване (ADF), за да сте сигурни, че са монтирани правилно и в добро състояние.
- ♦ Поддържайте сензорите, слънчевите клетки и филтърните лещи чисти. Почистете филтърния патрон с разтвор на сапунена вода и мека кърпа. Не използвайте разтворители или абразивен почистващ препарат.
- ♦ Не заварявайте в горно положение, докато използвате тази каска.
- ♦ Проверявайте често лещата на филтъра и незабавно сменяйте всички надраскани, напукани или издълбани лещи на филтъра или покриващи лещи.
- ♦ Винаги носете предпазни очила или очила под заваръчната каска и защитно облекло, за да предпазите кожата си от радиация, изгаряния и пръски.



### ЕКСПЛОАТАЦИЯ (РИСУВАНЕ 1)

#### Регулиране на каската

1. Регулирайте диаметра на каската с копчето за завъртане на гърба. Копчето е заключено, докато бъде натиснато. След като бъде отключено, завъртете по посока на часовниковата стрелка, за да затегнете и обратно на часовниковата стрелка, за да разхлабите.



2. Регулирайте височината, като шракнете щифта в отвора, за да се фиксира здраво на място.
3. За да регулирате ъгъла на гледане, разхлабете копчето от двете страни на каската и променете фиксатора на ъгъла в желаната позиция на накланяне (5 варианта; позициониран е в средата по подразбиране). След като постигнете желания ъгъл, затегнете копчетата до плътно прилягане. Каската все още трябва да се леее нагоре, но не трябва да се понася надолу, когато е на място за заваряване.
4. За да регулирате разстоянието между лицето на потребителя и ADF, разхлабете копчетата от двете страни на каската, докато лентата за глава може да се движи свободно напред-назад, преместете лентата за глава в един от 3-те слота, както желаете (Лента за глава е позиционирана в средно по подразбиране). Това трябва да се прави една по една и двете страни трябва да бъдат разположени на една и съща позиция за правилна работа на филтъра за автоматично потъмняване.

## ЧАСТИ НА УСТРОЙСТВОТО

### Списък с части – ADF (Рисуване 2)

- |  |                                      |
|--|--------------------------------------|
| 1. LCD                                     | 6. Копче за управление на забавянето |
| 2. Копче за превключване GRIND/WELD        | 7. Бутон за самотестване             |
| 3. Копче за управление на сянката          | 8. 5-8/9-13 Копче за превключване    |
| 4. Копче за управление на чувствителността | 9. Литиева батерия                   |
| 5. Индикатор за ниско напрежение           | 10. Сензор за дъга                   |
|  | 11. Слънчев панел                    |
|  | 12. UV/IR филтър                     |

### Списък с части – ADF (Рисуване 3)

- |                       |  |
|-----------------------|--|
| 13. Корпус на каската | 20. Щифт за регулиране на височината на каската              |
| 14. Предна леща       | 21. Копче за регулиране на диаметъра на каската              |
| 15. Гумено уплътнение | 22. Копчета за регулиране на ъгъла и разстоянието на каската |
| 16. Слънчев панел     | 23. UV/IR филтър   |
| 17. ADF               | 24. Защитно покритие   |
| 18. Защитен лист      |  |
| 19. Задържаща рамка   |  |

## Самопроверка

Натиснете бутона TEST навсякъде, за да видите дали той автоматично преминава в тъмно състояние и го пуснете, за да проверите дали филтърът се връща в светло състояние.

## Контрол на сянката (Рисуване 4)

Изберете цвета DIN 9 до 13 въз основа на процеса на заваряване, който ще използвате, като се консултирате с „Таблица за насочване на нюанси“. Копчето за управление на променливия цвят е за вътрешно регулиране. Заваръчната каска може да се използва и за защита на лицето при рязане, от нюанс DIN 5 до 8. Режимът на шлифване DIN 4 предотвратява автоматичното потъмняване на лещите на филтъра при шлайфане.

## Контрол на чувствителността

Чувствителността може да се настрои от НИСКА (LOW) до ВИСОКА (HIGH) с помощта на копчето за безкрайно набиране. Настройката LOW отговаря на излизната околна светлина или с друга заваръчна машина в близост. Настройката ВИСОКА е подходяща за заваряване с нисък ампераж и заваряване в зони с ниска осветеност, особено за аргонова дъга с нисък ампераж. Изборът между LOW и HIGH е подходящ за повечето заваръчни операции на закрито и на открито.

## Контрол на закъснението

Когато заваряването спре, прозорецът за наблюдение автоматично се променя от тъмно обратно към светло, но с предварително зададено закъснение за компенсиране. Времето за закъснение може да се настрои от MIN (0,1 сек.) до MAX (1,0 сек.) чрез копче за безкрайно набиране. Минималното забавяне е подходящо за точкови или къси заварки. Максималното забавяне е подходящо за заваряване с силен ток и намалява умората на очите от дъгата. Изборът между MIN и MAX е подходящ за повечето заваръчни операции на закрито и на открито.



## ПОДДРЪЖКА

### Смяна на предната защитна леща

Сменете предната защитна леща, ако е повредена (напукана, надрас-

кана, или необратимо замърсена). Отстранете старата леща на предния капак, като натиснете два ключа за заключване в долната част на задържащата рамка и издърпайте рамката и ADF навън. Извадете старата леща на предния капак и отстранете всяко защитно фолио, преди да инсталирате новата.

### Смяна на вътрешната защитна леща

Сменете вътрешната защитна леща, ако е повредена (напукана, надраскана, или необратимо замърсена). Поставете пръста или палеца си във вдлъбнатината и огънете лещата нагоре, докато се освободи от единия ръб. След това премахнете всяко защитно фолио, преди да инсталирате новата.

### Смяна на батериите

Когато индикаторът за ниско напрежение стане червен, трябва да смените батериите. Сменете батериите, като извадите ADF от задържащата рамка. Плъзнете капачицте отгоре вляво и вдясно и сменете старите батерии с литиеви батерии CR2450. След това поставете капачицте на батериите и поставете ADF обратно към рамката.

### Почистване и съхранение

Поддържайте сензорите, слънчевите клетки и филтърните лещи чисти. Почистете филтърния патрон и обвивката на каската с помощта на разтвор на сапунена вода и мека кърпа. Не използвайте разтворители или абразивен почистващ препарат. Превключете продукта в режим на шлайфане и го поставете на чисто и сухо място за съхранение.

ПРОБЛЕМ	ВЪЗМОЖНИ ПРИЧИНИ	РЕШЕНИЯ
Трудно се вижда през филтъра	Предната лещата е замърсена	Почистете или сменете лещата
	Филтър-лещата е замърсена	Почистете или сменете лещата
Филтърът не потъмнява, когато възникне дъга	Избран режим на шлифване	Регулирайте нюанса от 9 до 13
	Сензори или слънчев панел са блокирани	Уверете се, че сензорите или слънчевият панел са изложени на заваръчна дъга без блокиране
	Чувствителността е на LOW	Регулирайте чувствителността на необходимото ниво
	Ниско напрежение на литиеви батерии	Сменете с нови литиеви батерии, ако индикаторът става червен
Филтърът потъмнява без дъга	Чувствителността е на HIGH	Регулирайте чувствителността на необходимото ниво
Филтърът остава тъмен след заваряване	Закъснението е на MAX	Регулирайте закъснението на необходимото ниво

**CZ|ČESKÝ  
SVÁŘECÍ MASKA  
SPH90-800-B, SPH90-800-C, SPH90-800-F  
MANUÁL**

**Technické specifikace**

Model	SPH1000
Velikost zobrazovacího okna, mm	98x88
Velikost svařovacího filtru, mm	133x115 mm
Počet snímačů	4
Ochrana proti UV/IR záření	DIN 16
Lehký stav, DIN	DIN 4
Tmavý stav, DIN	9-13
Ovládání citlivosti	Nízká (Low) - vysoká (High)
Doba přepnutí, s	1/30 000 s
Doba zpoždění, s	0,1-1,0 s
Napájení	Solární panel a vyměnitelné lithiové baterie 2xCR2450
Hodnocení TIG AMP	DC≥5, AC≥5
Provozní teplota	od -5°C do +55°C
Skladovací teplota	od -20°C do +70°C
Další funkce	Samokontrola filtra a indikátora nízkého stavu nabití baterie

**ÚČEL ZAŘÍZENÍ**

Svářecí maska s automatickým stmíváním je vhodná pro většinu svařovacích aplikací. Tato přilba má spínací dobu 1/30 000 sekund a čočka se automaticky ztmaví v okamžiku, kdy začnete svařovat. Nezáleží na tom, na jaký odstín je filtr nastaven, ochrana proti UV/IR záření je vždy přítomna.



**Papíry ARC mohou poškodit oči a spálit kůži**

- ♦ Před svařováním vždy zkontrolujte, zda jsou maska a automatický ztmavovací filtr (ADF) správně nasazeny a v dobrém stavu.
- ♦ Udržujte senzory, solární článek a čočku filtru v čistotě. Filtrační kazetu vyčistěte mýdlovou vodou a měkkým hadříkem. Nepoužívejte rozpouštědla ani abrazivní čisticí prostředky.
- ♦ Při používání této přilby nesvařujte nad hlavou.
- ♦ Často kontrolujte čočku filtru a případně poškozené nebo prasklé čočky filtru nebo bezpečnostní čočky ihned vyměňte.
- ♦ Vždy noste ochranné brýle nebo brýle pod svářecí maskou a ochranný oděv, abyste chránili pokožku před zářením, popáleninami a střikající vodou.

**VYKOŘIŠTĚNÍ (VÝKRES 1)**

1. Nastavte průměr pokrývky hlavy otočným knoflíkem na zadní straně. Chcete-li jej odemknout, musíte stisknout rukojeť. Po odjištění otočte ve směru hodinových ručiček po utažení a proti směru hodinových ručiček pro povolání.
2. Nastavte výšku zasunutím kolíku do otvoru, abyste jej zajistili na místě.
3. Chcete-li upravit úhel pohledu, uvolněte knoflíky na obou stranách přilby a změňte zámek úhlu do požadované polohy naklonění (5 možností a výchozí střední poloha). Jakmile dosáhnete požadovaného úhlu, utáhněte knoflíky. Maska by se měla stále zvedat, ale neměla by se pohybovat dolů, když je v oblasti svařování.

4. Chcete-li upravit vzdálenost mezi obličejem uživatele a ADF, uvolněte knoflíky na obou stranách přilby, dokud se čelenka nebude moci volně pohybovat tam a zpět, posuňte čelenku do jednoho ze 3 otvorů podle potřeby (čelenka je v střední s. Výchozí). To by mělo být provedeno po obě strany a obě strany musí být na stejném místě, aby samostmívací filtr správně fungoval.

**POPIS DÍLŮ**

**Seznam dílů – Filtr (Výkres 2)**

- |                                 |                            |
|---------------------------------|----------------------------|
| 1. LCD displej                  | 7. Knoflík autotestu       |
| 2. Knoflík přepínače GRIND/WELD | 8. 5-8/9-13 Knoflík        |
| 3. Ovládací knoflík stmívání    | 9. Lithium-iontová baterie |
| 4. Ovládací knoflík citlivosti  | 10. Senzor ARC             |
| 5. Indikátor nízkého napětí     | 11. Solární panel          |
| 6. Ovládací knoflík zpoždění    | 12. UV/IR filtr            |

**Seznam dílů - svařovací maska (Výkres 3)**

- |                         |   |
|-------------------------|---|
| 1. Skořepina masky      | 8. Čep pro nastavení výšky pokrývky hlavy                   |
| 2. Přední strana obálky | 9. Knoflík pro nastavení průměru pokrývky hlavy             |
| 3. Gumové těsnění       | 10. Knoflík pro nastavení úhlu a vzdálenosti pokrývky hlavy |
| 4. Solární panel        | 11. UV/IR filtr   |
| 5. Filtr                | 12. Obličejový štít   |
| 6. Ochranné těsnění     |   |
| 7. Nosný rám            |   |

**Samostatná kontrola**

Stiskněte tlačítko TEST, abyste viděli, zda se automaticky přepne do tmavého stavu, a uvolněte jej, abyste zkontrolovali, zda se filtr vrátí do světlého stavu.

**Ovládání stmívání (Výkres 4)**

Podle níže uvedené tabulky zvolte stupeň DIN 9 až 13 v závislosti na svařovacím procesu, který budete používat. Knoflík pro nastavení stínu slouží k vnitřnímu nastavení. Svářecí masku přilbu lze použít i k ochraně obličeje při řezání - stmívání DIN 5 až 8. Režim broušení DIN 4 zabraňuje automatickému ztmavnutí čočky filtru při broušení.

**Ovládání citlivosti**

Citlivost lze nastavit pomocí knoflíku od NÍZKÉ po VYSOKOU. Nastavení LOW je vhodné při nadměrném okolním světle nebo v případě, že se v blízkosti nachází další svářečka. Nastavení HIGH je vhodné pro svařování při nízkém proudu a slabém osvětlení, zejména pro svařování argonovým obloukem při nízkém proudu. Volba mezi LOW a HIGH je vhodná pro většinu vnitřních i venkovních svařovacích aplikací.

**Ovládání zpoždění**

Když se svařování zastaví, zobrazovací okno se automaticky změní z tmavého na tmavé.

světla, ale s přednastaveným zpožděním pro kompenzaci. Doba zpoždění lze nastavit v rozsahu MIN (0,1 s) až MAX (1,0 s) pomocí knoflíku. Minimální prodleva je vhodná pro bodové nebo krátké svary. Maximální zpoždění je vhodné pro svařování vysokým proudem a snižuje únavu očí z oblouku.

Volba mezi hodnotami MIN a MAX je vhodná pro většinu vnitřních i venkovních prostor.

**! OBSLUHOVÁNÍ**

**Výměna čočky předního krytu**

Pokud je přední ochranné sklo poškozené (prasklé, poškozené, naštipnuté nebo znečištěné), vyměňte ho. Vyměňte starý přední ochranný kryt objektivu stisknutím dvou zajišťovacích spínačů ve spodní části upevňovacího rámečku a vytáhněte rámeček a ADF. Před nasazením nového chráněcího předního objektivu odstraňte starý a odstraňte ochrannou fólii.

**Výměna vnitřní čočky**

Pokud je vnitřní ochranné sklo poškozené (prasklé, poškozené, naštipnuté nebo znečištěné), vyměňte ho. Vložte prst nebo palec do prohlubně a ohněte vnitřní ochrannou čočku směrem nahoru, dokud se na jednom okraji neuvolní. Před montáží nové fólie odstraňte ochrannou fólii.

**Výměna baterie**

Když se indikátor nízkého napětí rozsvítí červeně, je třeba vyměnit baterie. Vyměňte baterie vyjmutím filtru z přídržného rámu. Posuňte levý a pravý horní kryt a vyměňte staré baterie za lithiové baterie CR2450. Poté nasadte kryty baterií a vložte ADF zpět na rám.

## Čištění a skladování

Udržujte senzory, solární článek a čočku filtru v čistotě. Filtrační kazetu a kryt přílby vyčistíte mydlovou vodou a měkkým hadříkem. Nepoužívejte rozpouštědla ani abrazivní čisticí prostředky. Přepněte výrobek do režimu skartování a uložte jej na čistém a suchém místě.

PROBLÉMY	MOŽNÉ DŮVODY	NAVRHOVANÉ(A) ŘEŠENÍ
Špatná viditelnost přes filtr	Špinavá ochranná čočka	Vyčistěte nebo vyměňte ochrannou čočku
	Špinavá čočka filtru	Vyčistěte čočku filtru
Filtr se při rozsvícení oblouku neztmaví	Zvolen režim «Broušení» (GRIND)	Nastavte stmívání na "9 -13" .
	Senzory nebo solární panel jsou zablokovány	Dbejte na to, aby byly senzory nebo solární panel vystaveny svařovacímu obloku bez bloko-vání.
	Nastavte citlivost na NÍZKÁ (LOW)	Nastavte citlivost na požado-vanou úroveň
	Nízkonapětové lithiové baterie	Pokud indikátor zčervená, vyměňte jej za nové lithiové baterie.
Filtr ztmavuje bez obloku	Nastavte citlivost na VYSOKÁ (HIGH)	Nastavte citlivost na požado-vanou úroveň.
Filtr zůstává po svařování tmavý	Nastavte zpoždění na MAX-IMUM (MAX).	Nastavte zpoždění na požado-vanou úroveň

## SK|SLOVENSKÝ ZVÁRACIA MASKA SPH1000 POUŽÍVATEĽSKÁ PRÍRUČKA

### Technické špecifikácie

Model	SPH1000
Veľkosť zobrazovacieho okna, mm	98x88
Veľkosť zväracieho filtra, mm	133x115 mm
Počet snímačov	4
Ochrana proti UV/IR žiareniu	DIN 16
Lahký stav, DIN	DIN 4
Tmavý stav, DIN	9-13
Ovládanie citlivosti	Nízka (Low) - vysoká (High)
Doba prepnutia, s	1/30 000 s
Doba oneskorenia, s	0,1-1,0 s
Napájanie	Solárny panel a vymeniteľné lítiové batérie 2xCR2450
Hodnotenie TIG AMP	DC≥5, AC≥5
Prevádzková teplota	od -5°C do +55°C
Skladovacia teplota	od -20°C do +70°C

Ďalšie funkcie	Samokontrola filtra a indikátora nízkeho stavu nabitia batérie
----------------	--

### ÚČEL ZARIADENIA

Zváracia maska s automatickým stmievaním je vhodná pre väčšinu zväracích aplikácií. Táto prilba má spínaču dobu 1/30 000 sekúnd a šošovka sa automaticky stmaví v okamihu, keď začnete zvärať. Nezáleží na tom, na aký odtieň je filter nastavený, ochrana proti UV/IR žiareniu je vždy prítomná.



### Lúče ARC môžu poškodiť oči a spáliť kožu

- ♦ Pred zväraním vždy skontrolujte, či sú maska a automatický stmavovací filter (ADF) správne nasadené av dobrom stave.
- ♦ Udržujte senzory, solárny článok a šošovku filtra v čistote. Filtračnú kazetu vyčistite mydlovou vodou a mäkkou handričkou. Nepoužívajte rozpúšťadlá ani abrazívne čistiace prostriedky.
- ♦ Pri používaní tejto prilby nezvárajte nad hlavou.
- ♦ Často kontrolujte šošovku filtra a prípadne poškriabané alebo prasknuté šošovky filtra alebo bezpečnostné šošovky ihneď vymeňte.
- ♦ Vždy noste ochranné okuliare alebo okuliare pod zväračskou maskou a ochranný odev, aby ste chránili pokožku pred žiarením, popáleniami a striekajúcou vodou.

### POPIS DIELOV

#### Zoznam dielov – Filter (Kreslenie 2)

- LCD displej
- Gombík prepínača GRIND/WELD
- Ovládací gombík stmievania
- Ovládací gombík citlivosti
- Indikátor nízkeho napätia
- Ovládací gombík oneskorenia
- Gombík autotestu
- 5-8/9-13 Gombík
- Lítium-iónová batéria
- Senzor ARC
- Solárny panel
- UV/IR filter

#### Zoznam dielov - zväracia maska (Kreslenie 3)

- Škrupina masky
- Predná strana obálky
- Gumové tesnenie
- Solárny panel
- Filter
- Ochranné tesnenie
- Nosný rám
- Čap na nastavenie výšky pokrývky hlavy
- Gombík na nastavenie priemeru pokrývky hlavy
- Gombík na nastavenie uhla a vzdialenosti pokrývky hlavy
- UV/IR filter
- Tvárový štít



### VYKORISŤOVANIE (KRESLENIE1)

#### Nastavenie

- Nastavte priemer pokrývky hlavy otočným gombíkom na zadnej strane. Ak ho chcete odomknúť, musíte stlačiť rukoväť. Po odistení otočte v smere hodinových ručičiek pre utiahnutie a proti smeru hodinových ručičiek pre povolenie.
- Nastavte výšku zasunutím kolíka do otvoru, aby ste ho zaistili na mieste.
- Ak chcete upraviť uhol pohľadu, uvoľnite gombíky na oboch stranách prilby a zmeňte záмок uhla do požadovanej polohy naklonenia (5 možností a východisková stredná poloha). Akonáhle dosiahnete požadovaný uhol, utiahnite gombíky. Maska by sa mala stále zdvíhať, ale nemala by sa pohybovať dole, keď je v oblasti zvärania.
- Ak chcete upraviť vzdialenosť medzi tvárou užívateľa a ADF, uvoľnite gombíky na oboch stranách prilby, kým sa čelenka nebude môcť voľne pohybovať tam a späť, posuňte čelenku do jedného z 3 otvorov podľa potreby (čelenka je v strednej s Predvolená). To by malo byť vykonané po jednej strane a obe strany musia byť na rovnakom mieste, aby samostmievací filter správne fungoval.

#### Samostatná kontrola

Stlačením tlačidla TEST skontrolujte, či sa automaticky prepne do tmavého stavu, a jeho uvoľnením skontrolujte, či sa filter vráti do svetlého stavu.

#### Ovládanie stmievania (Kreslenie 4)

Podľa nižšie uvedenej tabuľky zvolte stupeň DIN 9 až 13 v závislosti od

zváracieho procesu, ktorý budete používať. Gombík pre nastavenie tieňa slúži na vnútorné nastavenie. Zváračskú príslu je možné použiť aj na ochranu tváre pri rezaní - stmievanie DIN 5 až 8. Režim brúsenia DIN 4 zabraňuje automatickému stmavnutiu šošovky filtra pri brúsení.

#### Ovládanie citlivosti

Citlivosť je možné nastaviť pomocou gombíka od NÍZKEJ po VYSOKÚ. Nastavenie LOW je vhodné pri nadmernom okolitom svetle alebo v prípade, že sa v blízkosti nachádza ďalšia zväračka. Nastavenie HIGH je vhodné na zváranie pri nízkom prúde a slabom osvetlení, najmä na zváranie argónovým oblúkom pri nízkom prúde. Voľba medzi LOW a HIGH je vhodná pre väčšinu vnútorných aj vonkajších zváracích aplikácií.

#### Ovládání citlivosti

Keď sa zváranie zastaví, zobrazovacie okno sa automaticky zmení z tmavého na tmavé.

svetla, ale s prednastaveným oneskorením pre kompenzáciu. Čas oneskorenia je možné nastaviť v rozsahu MIN (0,1 s) až MAX (1,0 s) pomocou gombíka. Minimálne oneskorenie je vhodné pre bodové alebo krátke zvary. Maximálne oneskorenie je vhodné na zváranie vysokým prúdom a znižuje únavu očí z oblúka.

Voľba medzi hodnotami MIN a MAX je vhodná pre väčšinu vnútorných aj vonkajších priestorov.



#### OBSLUHOVANIE

##### Výmena šošovky predného krytu

Ak je predné ochranné sklo poškodené (prasknuté, poškrábané, naštiepené alebo znečistené), vymeňte ho. Vyberte starý predný ochranný kryt objektívu stlačením dvoch zaistovacích spínačov v spodnej časti upevňovacieho rámečka a vytiahnite rámeček a ADF. Pred nasadením nového chrániča predného objektívu odstráňte starý a odstráňte ochrannú fóliu.

##### Výmena vnútornej šošovky

Ak je vnútorné ochranné sklo poškodené (prasknuté, poškrábané, naštiepené alebo znečistené), vymeňte ho. Vložte prst alebo palec do priehlbiny a ohnite vnútornú ochrannú šošovku smerom nahor, kým sa na jednom okraji neuroľnia. Pred montážou novej fólie odstráňte ochrannú fóliu.

#### Výmena batérie

Keď sa indikátor nízkeho napätia rozsvieti na červeno, je potrebné vymeniť batérie. Vymeňte batérie vybrať filter z prídružného rámu. Posuňte ľavý a pravý horný kryt a vymeňte staré batérie za lítiové batérie CR2450. Potom nasadíte kryty batérií a vložte ADF späť na rám.

#### Čistenie a skladovanie

Udržujte senzory, solárny článok a šošovku filtra v čistote. Filtračnú kazetu a kryt príslu vyčistite mydlou vodou a mäkkou handričkou. Nepoužívajte rozpúšťadlá ani abrazívne čistiace prostriedky. Prepnite výrobok do režimu skartovania a uložte ho na čistom a suchom mieste

PROBLÉMY	MOŽNÉ DŮVODY	NAVRHOVANÉ(A) RIEŠENIE
Zlá viditeľnosť cez filter	Špinavá ochranná šošovka	Vyčistite alebo vymeňte ochrannú šošovku
	Špinavá šošovka filtra	Vyčistite šošovku filtra
Filter sa pri rozsvietení oblúka nestmáva	Zvolený režim «Brúsenie» (GRIND)	Nastavte stmievanie na "9 -13".
	Senzory alebo solárny panel sú zablokované	Dbajte na to, aby boli senzory alebo solárny panel vystavené zväraciemu oblúku bez blokovania.
	Nastavte citlivosť na NÍZKA (LOW)	Nastavte citlivosť na požadovaný úroveň
	Nízkonapäťové lítiové batérie	Ak indikátor sčervena, vymeňte ho za nové lítiové batérie.
Filter stmavuje bez oblúka	Nastavte citlivosť na VYSOKÁ (HIGH)	Nastavte citlivosť na požadovaný úroveň.
Filter zostáva po zváraní tmavý	Nastavte oneskorenie na MAXIMUM (MAX).	Nastavte oneskorenie na požadovaný úroveň

**RU CE ДЕКЛАРАЦИЯ СООТВЕТСТВИЯ**

Мы, Vega Trade Company Limited, как ответственный производитель заявляем, что (название инструмента)

**TM Procraft: SPH1000**

Производятся серийно и соответствуют следующим европейским директивам, и изготавливаются в соответствии со следующими стандартами или стандартизированными документами: \*

Техническая документация предоставляется компанией: VEGA TRADE COMPANY LIMITED, адрес.: Room 1009, Distrii Zhangjiang Keyuan Office: 6-11/F, No.5 Bibo Road, Zhangjiang Innopark, Pudong, Shanghai. ПРОИЗВЕДЕНО В КНР.

**UA CE ДЕКЛАРАЦІЯ ВІДПОВІДНОСТІ**

Ми, Vega Trade Company Limited, як відповідальний виробник заявляємо, що (назва інструмента)

**TM Procraft: SPH01000**

Виробляється серійно і відповідає наступним європейським директивам та виробляється відповідно до таких стандартів або стандартизованих документів: \*

Технічна документація надається компанією: VEGA TRADE COMPANY LIMITED, адреса: Room 1009, Distrii Zhangjiang Keyuan Office: 6-11/F, No.5 Bibo Road, Zhangjiang Innopark, Pudong, Shanghai. ВИРОБЛЕНО В КНР.

**EN CE DECLARATION OF CONFORMITY**

We, Vega Trade Company Limited, as the responsible manufacturer declare (название инструмента)

**TM Procraft: SPH1000**

Are of series production and confirm to the following European Directives and are manufactured in accordance with the following standards or standardized documents: \*

Technical documentation has been supported by: VEGA TRADE COMPANY LIMITED, add.: Room 1009, Distrii Zhangjiang Keyuan Office: 6-11/F, No.5 Bibo Road, Zhangjiang Innopark, Pudong, Shanghai. MADE IN PRC.

**RO DECLARAȚIA CE DE CONFORMITATE**

Noi, Vega Trade Company Limited, în calitate de producător, declarăm (название инструмента)

**TM Procraft: SPH1000**

Sunt fabricate în serie și confirmă următoarele directive europene, sunt fabricate în conformitate cu următoarele standarde sau documente standardizate: \*

Documentația tehnică a fost susținută de: VEGA TRADE COMPANY LIMITED, adresa: Room 1009, Distrii Zhangjiang Keyuan Office: 6-11/F, No.5 Bibo Road, Zhangjiang Innopark, Pudong, Shanghai.

FABRICATE ÎN RPC.

**BG ДЕКЛАРАЦИЯ ЗА СЪОТВЕТСТВИЕ**

Декларираме на своя лична отговорност, че (название инструмента)

**TM Procraft: SPH1000**

Съгласно даденото техническо описание отговаря на всички приложими изисквания на следните директиви и хармонизирани стандарти, продукта отговаря на стандартите: \*

Техническа документация: VEGA TRADE COMPANY LIMITED, add.: Room 1009, Distrii Zhangjiang Keyuan Office: 6-11/F, No.5 Bibo Road, Zhangjiang Innopark, Pudong, Shanghai.

03.06.2020 VEGA TRADE COMPANY LIMITED, add.: Room 1009, Distrii Zhangjiang Keyuan Office: 6-11/F, No.5 Bibo Road, Zhangjiang Innopark, Pudong, Shanghai. ПРОИЗВЕДЕНО В КИТАЙ.

ВНОСИТЕЛ: Елефант Тулс ООД. Адрес по регистрация: България, 1799 София, Младост 2, бл. 261А, вх. 2, ет. 4, ап. 12. Адрес на склад и сервис: Гр. Божурище, бул. „Европа“ 10, 2227, склад №15.

**CZ PROHLÁŠENÍ O SHODĚ ES**

My, Vega Trade Company Limited, jakožto zodpovědný výrobce prohlašujeme, že (название инструмента)

**TM Procraft: SPH1000**

Jsou ze sériové výroby a v souladu s těmito evropskými směrnici, a vyrobeny v souladu s následujícími normami nebo standardizovanými dokumenty: \*

Technická dokumentace byla podpořena: VEGA TRADE COMPANY LIMITED, add.: Room 1009, Distrii Zhangjiang Keyuan Office: 6-11 / F, No.5 Bibo Road, Zhangjiang Innopark, Pudong, Shanghai. VYROBENO V PRC.

CZECH REPUBLIC. IMPORTER VEGA TOOLS s.r.o.

Sídlo firmy: Křižovnická 86/6, Staré Město, 110 00 Praha. Sklad a kancelář: Havlíčková 261,80 02 Kolín.

Tel: +420 603 442 442 E-mail: info@vegatools.cz Web: www.procraft.cz

**SK VYHLÁSENIE O ZHODE ES**

My, Vega Trade Company Limited, ako zodpovedný výrobca vyhlasujeme, že (название инструмента)

**TM Procraft: SPH1000**

Sú zo sériovej výroby a v súlade s týmito európskymi smernicami, a vyrobené v súlade s nasledujúcimi normami alebo štandardizovanými dokumentmi: \*

Technická dokumentácia bola podporená: VEGA TRADE COMPANY LIMITED, add.: Room 1009, Distrii Zhangjiang Keyuan Office: 6-11 / F, No.5 Bibo Road, Zhangjiang Innopark, Pudong, Shanghai. VYROBENO V CLR.



David WANG  
Production Line Manager

\* (EU) 2016/425

DIN EN 379:2009-07  
DIN EN 175:1997-08  
GX EN 175 F CE

## ГАРАНТИЙНЫЙ ТАЛОН

Наименование изделия: \_\_\_\_\_  
 Модель: \_\_\_\_\_  
 Серийный номер: \_\_\_\_\_  
 Дата продажи: \_\_\_\_\_  
 Подпись продавца: \_\_\_\_\_  
 Серийный номер талона: \_\_\_\_\_

Товар получен в исправном состоянии, без видимых повреждений, в полной комплектации, проверен в моем присутствии. Претензий по качеству товара не имею, с условиями эксплуатации и гарантийного обслуживания ознакомлен и согласен.

ФИО покупателя \_\_\_\_\_  
 Подпись покупателя \_\_\_\_\_

### ОСНОВНЫЕ ПОЛОЖЕНИЯ

- В течение всего гарантийного срока владелец имеет право на бесплатный ремонт изделия при неисправностях, в следствии производственных дефектов (список неисправностей приведен в Приложении 1).
- Ремонт и сервисное обслуживание электроинструмента в течение гарантийного срока эксплуатации должны проводиться в авторизованных сервисных центрах.
- Без предоставления гарантийного талона, либо в случае, когда гарантийный талон оформлен ненадлежащим образом и отсутствует подпись Покупателя о принятии им гарантийных условий, гарантийный ремонт не делается.
- Гарантия не распространяется на регулировку, чистку и другой уход за инструментом.
- Возврату или замене подлежат товары при сохранении следующих условий: сохранена комплектация товара, целостность упаковки, маркировка и ярлыки производителя, товар новый и не эксплуатировался, что устанавливается экспертизой.

### ГАРАНТИЙНОЕ ОБСЛУЖИВАНИЕ НЕ РАСПРОСТРАНЯЕТСЯ

- на устройство, эксплуатирующееся с нарушением инструкции по эксплуатации, в том числе, если использовались не рекомендованные заводом-изготовителем расходные материалы (масла, свечи, шины, цепи) и на устройство, подвергшееся самостоятельному ремонту или разборке в гарантийный период;
- на устройство, имеющее повреждения, дефекты, вызванные внешними механическими повреждениями, небрежным обращением и стихийными бедствиями;
- на устройство с повреждениями, которые вызваны не зависящими от производителя причинами, такими как: использование топлива, не соответствующего стандартам качества, использование масла и топливной смеси ненадлежащего качества;
- на устройство, имеющее повреждения, вызванные попаданием внутрь посторонних предметов, жидкостей, а также засорением вентиляционных отверстий, топливных и масляных каналов, жиклеров карбюратора;
- на устройство, работавшее с перегрузками (пиление тупой цепью, отсутствие защитного кожуха, длительная работа без перерыва на максимальных оборотах), которые привели к задирам в цилиндропоршневой группе;
- на устройство, использовавшееся с включенным инерционным тормозом цепи;
- на устройство, у которого одновременно вышли из строя обмотки ротора и статора;
- на устройство с оплавленными внутренними деталями или прожогами электронных плат;
- на устройство, имеющее повреждения элементов входных цепей (варистор, конденсатор), что является следствием воздействия импульсной помехи сети питания;
- на устройство, имеющее большое количество пыли на внутренних узлах и деталях;
- на устройство, которое в течение гарантийного срока выработало полностью моторесурс;
- на устройство с повреждениями, возникшими вследствие эксплуатации с не устраненными недостатками, конструктивными изменениями или повреждениями, возникшими вследствие технического обслуживания, ремонта лицами или организациями, не имеющими соответствующих полномочий;
- на устройство, у которого серийный номер неразборчив или удален;
- на детали и узлы: сварочные горелки и их комплектующие, держатели электродов, зажимы массы, сварочные провода, корды, цепи, шины, свечи, фильтры, звездочки, детали сцепления, триммерные головки, ножи, диски, приводные ремни, амортизаторы, ходовые части газонокосилок и снегоуборочных машин, детали стартерной группы, аккумуляторные батареи, угольные щетки, сетевой кабель, лампочки, напорные шланги, насадки и переходники моющих устройств и разбрызгивателей, защитные устройства, в том числе автоматы защиты, пластиковые шестерни, адаптеры, а также детали, срок службы которых зависит от регулярного технического обслуживания устройства.

### ПРИЛОЖЕНИЕ 1

Внешние повреждения корпусных деталей, ручки, накладки, сетевого шнура и штепсельной вилки.	Неправильная эксплуатация, падение, удар.
Погнут шпindel (биеие шпинделя при вращении).	Удар по шпинделю.
Поврежденный фиксатор и корпус редуктора в шлифовальных машинах, следы от фиксатора на коническом колесе.	Неправильная эксплуатация.
Вентиляционные отверстия закрыты пылью, стружкой и тому подобное. Есть сильное внешнее и внутреннее загрязнение, попадание внутрь изделия жидкости, инородных тел.	Небрежная эксплуатация и отсутствие ухода за изделием.
Коррозия металлических поверхностей изделия.	Неправильное хранение.
Повреждения от огня, агрессивных веществ (наружное).	Контакт с открытым огнем, агрессивными веществами.
Электроинструмент принят в разобранном состоянии.	У потребителя нет права разбирать инструмент в течение гарантийного срока.
Электроинструмент был ранее разобран вне сервисного центра (неправильная сборка, применение несоответствующего масла, неоригинальных запасных частей, нестандартных подшипников и т.п.)	Ремонт электроинструмента в течение гарантийного срока должен проводиться в авторизованных сервисных центрах.

Использование инструмента не по назначению.	Нарушение условий эксплуатации.
Использование комплектующих, расходных материалов и частей, не предусмотренных руководством по эксплуатации инструмента (цепи, шины, пилы, фрезы, пильные диски, шлифовальные круги), механические повреждения инструмента.	Нарушение условий эксплуатации, приводящие к перегрузке инструмента через мощности или к его поломке.
Повреждение или износ сменных деталей инструмента (патроны, сверла, пилы, ножи, цепи, переменные венцы цепных пил, шлифовальные круги, затягивающие гайки в КШМ, защитные кожухи, шлифовальные платформы, опоры рубанков, цанги, аккумуляторы).	Естественный износ при длительном или интенсивном использовании изделия.
Выход из строя быстроизнашивающихся деталей (угольные щетки, зубчатые ремни, шкивы, резиновые уплотнения, сальники, направляющие ролики).	Естественный износ при длительном или интенсивном использовании изделия.
Износ деталей при отсутствии на них заводских дефектов.	Интенсивная эксплуатация изделия.
Спекания обмоток якоря и статора, оплавление, обгорания ламелей коллектора. Одновременный выход из строя якоря и статора, равномерное изменение цвета обмоток якоря или коллектора (при этом возможен выход из строя выключателя).	Несвоевременная замена угольных щеток (нарушение условий эксплуатации и надзора).
Выход из строя обмоток якоря. Механических повреждений и признаков перегрузки нет. Катужки статора не повреждены и имеют одинаковое сопротивление.	Падение инструмента или удары (небрежная эксплуатация).
Механическое нарушение изоляции якоря или статора вследствие загрязнения или попадания инородных веществ.	Естественный износ при длительном или интенсивном использовании изделия.
Износ зубьев вала якоря и ведомого зубчатого колеса (смазка нерабочая ** или отсутствует, вал якоря с синевой).	Неправильное закрепление, выбор инструмента или режима работы инструмента.
Равномерный и незначительный износ зубьев на якоря и ведомом зубчатом колесе при интенсивной эксплуатации.	Нарушение условий эксплуатации (перегрузки).
Повреждение якоря, статора, корпуса связано с выходом из строя подшипников якоря.	Небрежная эксплуатация и отсутствие ухода за изделием.
Механический износ коллектора (более 0,2 мм на диаметр).	Небрежная эксплуатация изделия.
Искрение на коллекторе из-за износа щеток (длина щетки меньше указанной в инструкции по эксплуатации).	Нарушение условий эксплуатации.
Механическое повреждение щеток (может привести к выходу из строя якоря и статора).	Переключение скоростей в рабочем режиме.
Износ угольных щеток.	Нарушение условий эксплуатации.
Выход из строя якоря или статора вследствие заклинивания режущего инструмента.	Нарушение условий эксплуатации.
Выход из строя выключателя совместно со статором, якорем из-за перегрузки.	Чрезмерная нагрузка или природный износ.
Выход из строя выключателя (отсутствие возможности регулирования плавности) из-за загрязнения регулирующего колеса чужеродными веществами.	Нарушение условий эксплуатации.
Механическое повреждение выключателя, электронного блока.	Нарушение условий эксплуатации.
Износ угольных щеток.	Работа без смазки или марка масла не соответствует инструкции.
Выход из строя якоря или статора вследствие заклинивания режущего инструмента.	Работа без смазки или марка масла не соответствует инструкции.
Выход из строя выключателя совместно со статором, якорем из-за перегрузки.	Нарушение условий эксплуатации.
Выход из строя выключателя (отсутствие возможности регулирования плавности) из-за загрязнения регулирующего колеса чужеродными веществами.	Нарушение условий эксплуатации.
Механическое повреждение выключателя, электронного блока.	Небрежная эксплуатация изделия.
Износ зубьев шестеренок (масло нерабочее **).	Нарушение условий эксплуатации.
Сломанный зуб колеса, или элементов корпуса редуктора двухскоростной дрели и двухскоростного шуруповерта.	Переключение скоростей в рабочем режиме.
Выход из строя подшипников редуктора (масло нерабочее **).	Нарушение условий эксплуатации.
Износ подшипников скольжения.	Нарушение условий эксплуатации.
Повреждения редуктора из-за нарушения срока периодичности технического обслуживания, указанного в инструкции по эксплуатации (не произведена замена смазки редуктора).	Чрезмерная нагрузка или природный износ.
Разрыв или износ зубчатого ремня.	Нарушение условий эксплуатации.
Изгиб или износ штока в лобике.	Нарушение условий эксплуатации.
Срезанные зубья штока насоса, заклинило привод масляного насоса.	Работа без смазки или марка масла не соответствует инструкции.
Неисправности вызваны независимыми от производителя причинами (перепады напряжения, стихийные бедствия).	Работа без смазки или марка масла не соответствует инструкции.



Неисправности, возникшие если эксплуатация инструмента продолжалась после возникновения неисправности, которые и вызвали другие неисправности.	Нарушение условий эксплуатации.
Повреждения шнура питания или вилки.	Нарушение условий эксплуатации.
Погнут вал якоря (биение вала якоря при вращении).	Перегрузка или заклинивание патрона во время работы.

\*\* Масло нерабочее - масло, которое является непригодным к эксплуатации, изменило свой цвет, загрязнено металлическими частицами и другими посторонними включениями.

ИСПОЛНИТЕЛЬ (название и адрес сервисного центра, его штамп)	МАСТЕР	ДАТА ИЗЪЯТИЯ	ПОДПИСЬ

## ГАРАНТІЙНИЙ ТАЛОН

Найменування виробу: \_\_\_\_\_  
 Модель: \_\_\_\_\_  
 Серійний номер: \_\_\_\_\_  
 Дата продажу: \_\_\_\_\_  
 Підпис продавця: \_\_\_\_\_  
 Серійний номер талону: \_\_\_\_\_

Товар отриманий в справному стані, без видимих ушкоджень, в повній комплектації, перевірений у моєї присутності. Претензій за якість товару не маю, з умовами експлуатації і гарантійного обслуговування ознайомлений і згоден.

ПІБ покупця: \_\_\_\_\_  
 Підпис покупця: \_\_\_\_\_

### ОСНОВНІ ПОЛОЖЕННЯ

- Впродовж усього гарантійного терміну власник має право на безкоштовний ремонт виробу при несправностях, в наслідку виробничих дефектів (список невиробничих дефектів приведений в Додатку 1).
  - Ремонт і сервісне обслуговування електроінструменту впродовж гарантійного терміну експлуатації повинні проводитися в авторизованих сервісних центрах.
  - Гарантія на виріб подовжується на час знаходження цього виробу на гарантійному обслуговуванні або ремонті.
  - Без надання гарантійного талона, або у разі, коли гарантійний талон оформлений неналежно і відсутній підпис Покупця про прийняття їм гарантійних умов, гарантійний ремонт не робиться.
  - Гарантія не поширюється на регулювання, чищення і інші ший догляд за інструментом.
  - Поверненню або заміні в 14-денний термін з моменту купівлі підлягають усі товари в наступних умовах: збережена комплектність товару, цілісність упаковки, маркерівка і ярлики виробника, товар новий і не експлуатувався, що встановлюється експертизою.
- ### ГАРАНТІЙНЕ ОБСЛУГОВУВАННЯ НЕ ПОШИРЮЄТЬСЯ
- на пристрій, що експлуатувався з порушенням інструкції з експлуатації, у тому числі, якщо використовувалися не рекомендовані заводом-виготівником витратні матеріали (олії, свічки, шини, ланцюги) і на пристрій, що піддався самостійному ремонту або розбиранню в гарантійний період;
  - на пристрій, що має ушкодження, дефекти, викликані зовнішніми механічними ушкодженнями, недбалим зверненням і стихійними лихами;
  - на пристрій з ушкодженнями, які викликані не залежними від виробника причинами, такими як: використання палива, що не відповідає стандартам якості, використання олії і паливної суміші неналежної якості;
  - на пристрій, що має ушкодження, викликані попаданням всередину сторонніх предметів, рідин, а також засміченням вентиляційних отворів, паливних і масляних каналів, жиклерів карбюратора;
  - на пристрій, що працював з перевантаженнями
  - на пристрій, що використовувався з включенням інерційним гальмом ланцюга;
  - на пристрій з деформаціями в циліндро-поршневі групі, що виникли внаслідок його тривалої експлуатації на холостому ходу;
  - на пристрій, в якому одночасно вийшли з ладу обмотки ротора і статора;
  - на пристрій з оплавленими внутрішніми деталями або пропаленими електронних плат;
  - на пристрій, що має пошкодження елементів вхідних ланцюгів (варистор, конденсатор), що є наслідком впливу імпульсної перешкоди мережі живлення;
  - на пристрій, що має велику кількість пилу на внутрішніх вузлах і деталях;
  - на пристрій, який протягом гарантійного терміну виробив повністю моторесурс;
  - на пристрій з ушкодженнями, що виникли внаслідок експлуатації з не усуненими недоліками, конструктивними змінами або ушкодженнями, що виникли внаслідок технічного обслуговування, ремонту особами або організаціями, які не мають відповідних повноважень;
  - на пристрій, в якому серійний номер нерозбірливий або видалений;



- на деталі і вузли: зварювальні пальники та їх комплектуючі, тримачі електродів, затискачі маси, зварювальні дроти, корди, ланцюги, шини, свічки, фільтри, зірочки, деталі зчеплення, тримерні голівки, ножі, диски, приводні ремені, амортизатори, ходові частини газонокосарок і снігоприбиральних машин, деталі стартерної групи,

аккумуляторні батареї, вугільні щітки, мережевий кабель, лампочки, напірні шланги, насадки і перетвінники миючих пристроїв і розпилювачів, захисні пристрої, в тому числі автомати захисту, пластикові шестерні, адаптери, а також деталі, термін служби яких залежить від регулярного технічного обслуговування пристрою.

## ДОДАТОК 1

Зовнішні пошкодження корпусних деталей, ручки, накладки, мережевого шнура і штепсельної вилки.	Неправильна експлуатація, падіння, удар.
Погнутий шпindel (биття шпindelа при обертанні).	Удар по шпindelю.
Пошкоджений фіксатор і корпус редуктора в шліфувальних машинах, є сліди від фіксатора на конічному колесі.	Неправильна експлуатація.
Вентиляційні отвори закриті пилом, стружкою тощо. Є сильне зовнішнє і внутрішнє забруднення, попадання всередину виробу рідини, сторонніх тіл.	Недбала експлуатація і брак догляду за виробом.
Корозія металевих поверхонь виробу.	Неправильне зберігання.
Пошкодження від вогню, агресивних речовин (зовнішнє).	Контакт з відкритим вогнем, агресивними речовинами.
Електроінструмент прийнятий у розібраному стані.	Відсутність у споживача права розбирати інструмент на протязі гарантійного терміну.
Електроінструмент був раніше розкритий поза сервісного центру (неправильна збірка, застосування невідповідного мастила, неоригінальних запасних частин, нестандартних підшипників і т.п.).	Ремонт електроінструменту протягом гарантійного терміну має проводитися в авторизованих сервісних центрах.
Використання інструменту не за призначенням.	Порушення умов експлуатації.
Використання комплектуючих прилад, витратних матеріалів та частин, не передбачених керівництвом з експлуатації інструменту (ланцюги, шини, пилки, фрези, пильні диски, шліфувальні круги), механічні пошкодження інструменту.	Порушення умов експлуатації, що призводять до перевантаження інструменту через потужності або до його поломки.
Пошкодження або знос змінних деталей інструменту (патрони, свердла, пилки, ножі, ланцюги, змінні вінці ланцюгових пил, шліфувальні круги, гайки затягування до КШМ, захисні кожухи, шліфувальні платформи, опори рубанків, цанги, аккумулятори).	Природний знос при довготривалому або інтенсивному використанні виробу.
Вихід з ладу швидкозношуваних деталей (вугільні щітки, зубчасті ремені, шків, гумові ущільнення, сальники, направляючі ролики).	Природний знос при довготривалому або інтенсивному використанні виробу.
Знос деталей при відсутності на них заводських дефектів.	Нормальний знос деталей при тривалому використанні інструменту.
Спикання обмоток якоря і статора, оплавлення, обгорання лемелей колектора. Одночасний вихід з ладу якоря і статора, рівномірна зміна кольору обмоток якоря або колектора (при цьому можливий вихід з ладу вимикача).	Відсутність у споживача права розбирати інструмент на протязі гарантійного терміну.
Вихід з ладу обмоток якоря. Механічних пошкоджень і ознак перевантаження немає. Котушки статора не пошкоджені і мають однаковий опір.	Тривала робота з перевантаженням, невідповідність параметрів мережі, недостатнє охолодження через забруднення виробу.
Механічне порушення ізоляції якоря або статора внаслідок забруднення або попадання чужорідних речовин.	Недбала експлуатація і брак догляду за виробом.
Знос зубів вала якоря та веденого зубчастого колеса (мастило неробоче** або відсутнє, вал якоря з синявою).	Порушення умов експлуатації.
Рівномірний та незначний знос зубів на якорі та веденому зубчастому колесі при інтенсивній експлуатації.	Природний знос при довготривалому або інтенсивному використанні виробу.
Пошкодження якоря, статора, корпусу, пов'язане з виходом з ладу підшипників якоря.	Природний знос при довготривалому або інтенсивному використанні виробу.
Механічний знос колектора (більш ніж 0,2 мм на діаметр).	Інтенсивна експлуатація виробу.
Іскріння на колекторі через знос щіток (довжина щітки менше вказаної в інструкції з експлуатації).	Несвоєчасна заміна вугільних щіток (порушення умов експлуатації та нагляду).
Механічне пошкодження щіток (може призвести до виходу з ладу якоря та статора).	Падіння інструменту або удари (недбала експлуатація).
Знос вугільних щіток.	Природний знос при довготривалому або інтенсивному використанні виробу.
Вихід з ладу якоря або статора внаслідок заклинювання ріжучого інструменту.	Неправильне закріплення, вибір інструменту або режиму роботи інструменту.
Вихід з ладу вимикача спільно зі статором, якорем через перевантаження.	Порушення умов експлуатації (перевантаження).
Вихід з ладу вимикача (відсутність можливості регулювання плавності) через забруднення регульовального колеса чужорідними речовинами.	Недбала експлуатація та брак догляду за виробом.
Механічне пошкодження вимикача, електронного блоку.	Недбала експлуатація.
Знос зубів шестерень (мастило неробоче**).	Порушення умов експлуатації.

Зламаний зуб колеса, або елементів корпусу редуктора двошвидкісного дрилу та двошвидкісного шурупокрута.	Перемикання швидкостей у робочому режимі.
Вихід з ладу підшипників редуктора (мастило неробоче**).	Порушення умов експлуатації.
Вигин або знос штока в лобзиках.	Порушення умов експлуатації.
Пошкодження редуктора через порушення терміну періодичності технічного обслуговування, вказаного в інструкції з експлуатації (не проведена заміна змазки редуктора).	Надмірне навантаження або природній знос.
Зрізані зуби штока насоса, заклинило привід масляного насоса.	Перевантаження.
Несправності викликані незалежними від виробника причинами (перепади напруги, стихійні лиха).	Порушення умов експлуатації.

\*\* Мастило неробоче – мастило, що є непридатним до експлуатації, що змінило свій колір, забруднене металевими частками та іншими сторонніми включеннями.

ВИКОНАВЕЦЬ (назва і адреса сервісного центру, його штамп)	МАЙСТЕР	ДАТА ВИЛУЧЕННЯ	ПІДПИС

### WARRANTY CERTIFICATE

**Name of the product:** \_\_\_\_\_

**Model:** \_\_\_\_\_

**Serial number:** \_\_\_\_\_

**Date of sale:** \_\_\_\_\_

**Seller's signature:** \_\_\_\_\_

The product was received in good condition, without visible damage, in full completeness, checked in my presence; I have no complaints about the quality of the goods.

**Full name of buyer** \_\_\_\_\_

**Buyer's signature** \_\_\_\_\_

The warranty period of the product is 12 months from the date of sale by the retail network.

During the warranty period, the owner has the right to have the said product repaired for free due to malfunctions resulting from manufacturing defects.

**Warranty conditions do not apply to:**

- non-compliance of the product usage with the provided instructions or manuals;
- mechanical damage caused by external or any other impact and foreign objects getting inside of the product, or clogging of its ventilation openings;
- misuse of the product;
- malfunctions that are caused by the overload of the product, resulting in failure of the engine or other components;
- on parts with small service life (rubber seals, protective covers, etc.), replaceable accessories (knives, coils, belts);
- the items, that were subjected to stripping, repair, or modification by unauthorized persons;
- usage of low-quality oil and gasoline;
- in the absence of documentation confirming the sale of the product (receipt, etc.).
- The duration of the warranty period is extended when product is under warranty repair.
- The product was received in good condition, without visible damage, in full completeness, checked in my presence; I have no complaints about the quality of the goods. I have read and agree with the terms of warranty service.

PRODUCT	SERIAL NUMBER	DATE OF WITHDRAWAL	EXECUTIVE (of the service center; technician)

## ГАРАНЦИОНЕН ТАЛОН

Наименование на изделието: \_\_\_\_\_  
 Модел: \_\_\_\_\_  
 № Серия \_\_\_\_\_  
 Дата на продажба: \_\_\_\_\_  
 Магазин/Дистрибутор: \_\_\_\_\_  
 Продавач: \_\_\_\_\_  
 Име на купувач (Фирма): \_\_\_\_\_

Гаранционен срок на инструмента е 24 месеца за физически лица и 12 месеца за юридически лица, от датата на продажба от търговската мрежа.

Срокът на експлоатация на инструмента е 3 години от датата на продажбата. По време на гаранционния период, собственикът има право на безплатен ремонт на продукта при възникнали неизправности в резултат на производствени дефекти.

Гаранцията не важи за следните случаи:

- неспазване от страна на потребителя на инструкциите за експлоатация и неправилна употреба на уреда;
- наличие на механични повреди, пукнатини, стружки и повреди, причинени от излагане;
- на агресивна среда и високи температури, както и при попадане на чужди тела във вентилационните отвори на инструмента;
- неизправности в резултат на нормално износване на продукта;
- неизправности, възникващи в резултат на претоварване, което води до повреда на двигателя или други компоненти и части;

Гаранционният срок се удължава за периода на престой на уреда в гаранционен сервиз за ремонт.

Стоката е получена в добро състояние, без видими повреди, в пълна окомплектовка, проверена

В мое присъствие, нямам претенции по отношение качеството на стоките. Прочетах и съм съгласен с условията за гаранционно обслужване.

Чл. 112. (1) При несъответствие на потреб и тел с ката стока с договора за продажба потребителят има право да предяви рекламация, като поиска от продавача да приведе стоката в съответствие с договора за продажба.

В този случай потребителят може да избира между извършване на ремонт на стоката или замяната ѝ с нова, освен ако това е невъзможно или избраният от него начин за обезщетение е непропорционален в сравнение с другия.

(2) Смята се, че даден начин за обезщетяване на потребителя е непропорционален, ако неговото използване налага разходи на продавача, които в сравнение с другия начин на обезщетяване са неразумни, като се вземат пред вид:

1. стойността на потребителската стока, ако нямаше л и пса на несъответствие;
2. значимостта на несъответствието;
3. възможността да се предложи на потребителя друг начин на обезщетяване, който не е свързан със значителни неудобства за него. Чл. 113. (1) Когато потребителската стока не съответства на договора за продажба, продавачът е длъжен да я приведе в съответствие с договора за продажба.
- (2) Привеждането на потребителската стока в съответствие с договора за продажба трябва да се извърши в рамките на един месец, считано от предявяването на рекламацията от потребителя.
- (3) След изтичането на срока по ал. 2 потребителят има право да развали договора и да му бъде възстановена заплатената сума или да иска намаляване на цената на потребителската стока согласно чл. 114.
- (4) Привеждането на потребителската стока в съответствие с договора за продажба е безплатно за потребителя. Той не дължи разходи за експедиране на потребителската стока или за материал и труд, свързани с ремонта ѝ, и не трябва да понеса значителни неудобства.
- (5) Потребителят може да иска и обезщетение за претърпените вследствие на несъответствието вреди.

Чл. 114. (1) При несъответствие на потребителската стока с договора за продажба и когато потребителят не е удовлетворен от решаването на рекламацията по чл. 113, той има право на избор между една от следните възможности:

1. разваление на договора и възстановяване на заплатената от него сума;
2. намаляване на цената.
- (2) Потребителят не може да претендира за възстановяване на заплатената сума или за намаляване на цената на стоката, когато търговецът се съгласи да бъде извършена замяна на потребителската стока с нова или да сепоправи стоката в рамките на един месец от предявяване на рекламацията от потребителя.
- (3) Търговецът е длъжен да удовлетвори искане за разваля-

- върху износващи се части (гумени уплътнения, защитни капаци и др.), сменяеми аксесоари (ножове, бобини, колани);
- при опит за самостоятелен ремонт и смазване на инструмента по време на гаранционния период, познаващо се например поодрасквания или вдлъбнатини по основите или частите на крепежните елементи;
- при използване на нискокачествено масло и бензин;
- при липса на документ, потвърждаващ покупката на даденото изделие (касова бележка, фактура и т.н.).

не на договора и да възстанови заплатената от потребителя сума, когато след като е удовлетворил три рекламации на потребителя чрез извършване на ремонт на една и съща стока, в рамките на срока на гаранцията по чл. 115, е налице следваща поява на несъответствие на стоката с договора за продажба.

(4) Потребителят не може да претендира за разваляне на договора, ако несъответствието на потребителската стока с договора е незначително. Чл. 115. (1) Потребителят може да упражни правото си по този раздел в срок до две години на, считано от доставянето на потребител с ката стока.

(2) Срокът по ал. 1 спира да тече през времето, необходимо за поправката или замяната на потребителската стока или за постигане на споразумение между продавача и потребителя за решаване на спора.

(3) Упражняването на правото на потребителя по ал. 1 не е обвързано с никакъв друг срок за предявяване на иск, различен от срока по ал. 1.

С подписа си под тези гаранционни условия във Вашата Гаранционна карта сте потвърдили, че сте запознат с правилата за експлоатация и условията на гаранцията. При покупката, изделието е било проверено и се намира в пълна техническа изправност, има безупречен външен вид и отговаря на описаната комплектация.

Гаранционен срок на инструмента е 24 месеца за физически лица и 12 месеца за юридически лица, от датата на продажба от търговската мрежа.

Срокът на експлоатация на инструмента е 3 години от датата на продажбата.

По време на гаранционния период, собственикът има право на безплатен ремонт на продукта при възникнали неизправности в резултат на производствени дефекти.

Гаранцията не важи за следните случаи:

- неспазване от страна на потребителя на инструкциите за експлоатация и неправилна употреба на уреда;
- наличие на механични повреди, пукнатини, стружки и повреди, причинени от излагане на агресивна среда и високи температури, както и при попадане на чужди тела във вентилационните отвори на инструмента;
- неизправности в резултат на нормално износване на продукта;
- неизправности, възникващи в резултат на претоварване, което води до повреда на двигателя или други компоненти и части;
- върху износващи се части (гумени уплътнения, защитни капаци и др.), сменяеми аксесоари (ножове, бобини, колани);
- при опит за самостоятелен ремонт и смазване на инструмента по време на гаранционния период, познаващо се например поодрасквания или вдлъбнатини по основите или частите на крепежните елементи;
- при използване на нискокачествено масло и бензин;
- при липса на документ, потвърждаващ покупката на даденото изделие (касова бележка, фактура и т.н.).

\*при използване на нискокачествено масло и бензин;  
 \*при л и пса на документ, потвърждаващ покупката на даденото изделие (касова бележка, фактура и т.н.).  
 Гаранционният срок се удължава за периода на престой на уреда в гаранционен сервиз за ремонт.  
 Стоката е получена в добро състояние, без видим и повреди, в пълна окомплектовка, проверена  
 В мое присъствие, нямам претенции по отношение качеството на сто ките. Прочетох и съм съгласен с условията за гаранционното обслужване.

Чл. 112. (1) При несъответствие на потребителската стока с договора за продажба потребителят има право да предаде рекламация, като поиска от продавача да приведе стоката в съответствие с договора за продажба. В този случай потребителят може да избира между извършване на ремонт на стоката или замяната ѝ с нова, освен ако това е невъзможно или избраният от него начин за обезщетение е непропорционален в сравнение с другия.

(2) Смята се, че даден начин за обезщетяване на потребителя е непропорционален, ако неговото използване налага разходи на продавача, които в сравнение с другия начин на обезщетяване са неразумни, като се вземат пред вид:

1. стойността на потребителската стока, ако нямаше липса на несъответствие;
2. значимостта на несъответствието;
3. възможността да се предложи на потребителя друг начин на обезщетяване, който не е свързан със значителни неудобства за него. Чл. 113. (1) Когато потребителската стока не съответства на договора за продажба, продавачът е длъжен да я приведе в съответствие с договора за продажба. (2) Привеждането на потребителската стока в съответствие с договора за продажба трябва да се извърши в рамките на един месец, считано от предавяването на рекламацията от потребителя.
- (3) След изтичането на срока по ал. 2 потребителят има право да развали договора и да му бъде възстановена заплатената сума или да иска намаляване на цената на потребителската стока съгласно чл. 114.
- (4) Привеждането на потребителската стока в съответствие с договора за продажба е без плат но за потребителя. Той не дължи разходи за експедиране на потребителската стока или за материал и труд, свързани с ремонта ѝ, и не трябва

да понася значителни неудобства.

(5) Потреб и телят може да иска и обезщетение за претърпените вследствие на несъответствието вреди.

Чл. 114. (1) При несъответствие на потребителската стока с договора за продажба и когато потребителят не е удовлетворен от решаването на рекламацията по чл. 113, той има право на избор между една от следните възможности:

1. разваляне на договора и възстановяване на заплатената от него сума;
  2. намаляване на цената.
  - (2) Потреб и телят не може да претендира за възстановяване на заплатената сума или за намаляване на цената на стоката, когато търговецът се съгласи да бъде извършена замяна на потребителската стока с нова или да сепоправи стоката в рамките на един месец от предавяване на рекламацията от потребителя.
  - (3) Търговецът е длъжен да удовлетвори искане за разваляне на договора и да възстанови заплатената от потребителя сума, когато след като е удовлетворил три рекламации на потребителя чрез извършване на ремонт на една и съща стока, в рамките на срока на гаранцията по чл. 115, е налице следваща поява на несъответствие на стоката с договора за продажба.
  - (4) Потребителят не може да претендира за разваляне на договора, ако несъответствието на потребителската стока с договора е незначително. Чл. 115. (1) Потребителят може да упражни правото си по този раздел в срок до две години, считано от доставянето на потребителската стока.
  - (2) Срокът по ал. 1 спира да тече през времето, необходимо за поправката или замяната на потребителската стока или за постигане на споразумение между продавача и потребителя за решаване на спора.
  - (3) Упражняването на правото на потребителя по ал. 1 не е обвързано с никакъв друг срок за предявяване на иск, различен от срока по ал. 1.
- С подписа си под тези гаранционни условия във Вашата гаранционна карта сте потвърдили, че сте запознат с правилата за експлоатация и условията на гаранцията. При покупката, изделието е било проверено и се намира в пълна техническа изправност, има безупречен външен вид и отговаря на описаната комплектация.

ДАТА НА ПРИЕМАНЕ	ДАТА НА ЗАВЪРШВАНЕ	ОПИСАНИЕ НА РЕМОТА	ПОДПИС

Продавачът отговаря независимо от представената търговска гаранция за липсата на съответствие на потребителската стока с договора за продажба съгласно чл. 112-115 отЗЗП.

### ZÁRUČNÍ LIST

Model: \_\_\_\_\_  
 № Série: \_\_\_\_\_  
 Datum prodeje: \_\_\_\_\_  
 Skladování/Distributor: \_\_\_\_\_  
 Prodejce: \_\_\_\_\_  
 Název kupujícího(Společnost): \_\_\_\_\_

Nástroje Procraft jsou v souladu s bezpečnostními předpisy a předpisy o elektromagnetické kompatibilitě platnými v Bulharsku. Záruka je platná po dobu uvedenou v záručním listu a začíná běžet ode dne zakoupení. Během stanovené záruční doby mohou být servis prováděn bezplatně, pokud jsou závady způsobené výrobními vadami elektrického nářadí zjištěny v určených certifikovaných opravnách po celé zemi, pokud je původní záruční karta předložena v pokladně. Záruka se neuznává, pokud produkt nelze identifikovat, tzn. pokud štítek nelze přečíst nebo chybí. Kupující si musí podrobně přečíst provozní pokyny, které jsou součástí elektrického nářadí.

#### DŮLEŽITÉ!

Při nákupu nástroje Procraft požádejte prodejce, aby zkontroloval jeho stav a sestavení. Také se ujistěte, že je záruční list vyplněn správně a že obchodní / prodejní organizace je označena razítkem. Uložte pokladní doklad.

#### OPRAVU HRADÍ KUPUJÍCÍHO PŘI:

1. Kupující nepředložil originální záruční list s pečeti a pokladní doklad potvrzující nákup elektrického nářadí.

materiálu, nástrojů a příslušenství.

2. Pokud se informace na záručním listu neshodují s informacemi na elektrickém nástroji.

3. Pokud se zjistí porušení vnějšího stavu elektrického nářadí, včetně: otevření elektrického nářadí klientem nebo jakoukoli neoprávněnou osobou.

4. Zlomený nebo prasklý případ způsobený šokem, přetlakem, abrazivním nebo chemicky agresivním prostředím nebo vysokou teplotou.

5. Zlomené nebo zdeformované vřeteno způsobené nárazem nebo ostrým zatížením.

6. Spínač je rozbitý nebo zaseknutý v důsledku nárazu nebo vysokého tlaku.

7. Mechanické poškození nebo výměna kabelu nebo zástrčky.

8. Poškození vodou nebo ohněm způsobené přímým kontaktem s vodou, ohněm nebo hořícím předmětem.

9. Silné znečištění, včetně znečištění větracích otvorů, které narušuje normální větrání způsobené nedbalostí a nedostatečnou péčí o elektrické nářadí popsané v provozním návodu.

10. Poškození vnitřních pohyblivých prvků způsobené vrstveným prachem.

11. Poškození z přetížení v důsledku používání opotřebovaného, nevhodného nebo nevhodného příslušenství nebo spotřebního

Při nákupu byl elektrický nástroj zkontrolován a byl přijat v perfektním technickém stavu, v perfektním vzhledu bez viditelného poškození, plně vybaven podle jeho popisu.

Jsem obeznán s podmínkami používání a záručními podmínkami a souhlasím s nimi.

DATUM PŘIJETÍ	DTUM VYDÁNÍ	POPIS OPRAVY	PODPIS

12. Poškození vodícího válce nože způsobené špatnou údržbou nebo mazáním.

13. Pokud jsou v elektrickém nástroji zjištěny vnitřní závady: poškození rotoru a statoru způsobené přetížením nebo narušením ventilace, které vede k rovnoměrnému zabarvení kolektorů.

14. Poškození rotoru a statoru, které vede k přilnavosti rotoru a statoru v důsledku kontaminace izolace nebo kontaminace držáků kartáčů způsobené nadměrným a dlouhodobým přetížením.

15. Zkrat.

16. Mezivrstva zkrat.

17. Pokud není elektrické nářadí skladováno nebo provozováno v souladu s návodem k použití.

18. Při detekci jakýchkoli vnějších předmětů a předmětů v elektrickém nástroji, například oblázky, písek, hmyz atd.

19. Při výměně náhradních dílů, jako jsou grafitové kartáče, ložiska, během záruční doby.

20. Záruka se nevztahuje na: baterie a nabíječky s záruční dobou šesti měsíců.

21. Záruka se nevztahuje na preventivní údržbu v servisních střediscích (čištění, mytí, výměna kartáčů, páslů, mazání).

## ZÁRUČNÝ LIST

**Model:** \_\_\_\_\_  
**№ Série:** \_\_\_\_\_  
**Dátum predaja:** \_\_\_\_\_  
**Skladovanie/Distribútor:** \_\_\_\_\_  
**Predajca:** \_\_\_\_\_  
**Názov kupujúceho(Spoločnosť):** \_\_\_\_\_

Nástroje Procraft sú v súlade s bezpečnostnými predpismi a predpismi o elektromagnetickej kompatibilite platnými v Bulharsku. Záruka je platná po dobu uvedenú v záručnom liste a začína plynúť odo dňa zakúpenia. Počas stanovenej záručnej doby musí byť servis vykonávaný bezplatne, ak sú závady spôsobené výrobnými chybami elektrického náradia zistené v určených certifikovaných opravovniach po celej krajine, ak je pôvodná záručná karta predložená v pokladni.

Záruka sa neuznáva, ak sa výrobok nedá identifikovať, t.j. ak štítok nie je možné prečítať alebo chýba.

Kupujúci si musí podrobne prečítať prevádzkové pokyny, ktoré sú súčasťou elektrického náradia.

### DÔLEŽITÉ!

Pri kúpe nástroja Procraft požiadajte predajcu, aby skontroloval jeho stav a zostavenie. Takisto sa uistite, že záruční list je vyplnený správne a že obchodná / predajná organizácia je označená pečiatkou. Uložte si pokladničný doklad.

### OPRAVU HRADÍ KUPUJÚCI PRI:

1. Ak kupujúci nepredložil originál záručného listu s pečiatkou a pokladničným dokladom potvrdzujúcim nákup elektrického náradia.

2. Ak sa informácie uvedené na záručnom liste nezhodujú s informáciami na elektrickom nástroji.

pretlakom, abrazivným alebo chemicky agresivným prostredím alebo vysokou teplotou.

3. Zlomený alebo prasknutý prípad spôsobený šokom,

4. Zlomené alebo zdeformované vřeteno spôsobené nárazom alebo ostrým zatížením.

5. Spínač je rozbitý alebo zaseknutý v dôsledku nárazu alebo vysokého tlaku.

6. Spínač je rozbitý alebo zaseknutý v dôsledku nárazu alebo vysokého tlaku.

6. Mecanicke poškodzenie alebo výmena kábla alebo zástrčky.

7. Poškodzenie vodou alebo ohňom spôsobené priamym kontaktom s vodou, ohňom alebo horiacim predmetom.

8. Silné znečistenie, vrátane kontaminácie vetracích otvorov, ktoré zasahuje do normálneho vetrania spôsobeného nedbanlivosťou a nedostatočnou starostlivosťou o elektrické náradie opísané v prevádzkovej príručke.

9. Poškodzenie vnútorných pohyblivých prvkov spôsobené vrstveným prachom.

10. Poškodzenie z preťaženia v dôsledku používania opotrebovaného, alebo nevhodného príslušenstva alebo spotrebného materiálu, nástrojov a príslušenstva.

11. Poškodzenie vodiaceho valca noža spôsobené nesprávnou údržbou alebo mazaním.

12. Ak sa v elektrickom nástroji zistia vnútorné chyby: poškodzenie rotora a statora v dôsledku preťaženia alebo poruchy vetrania, ktoré vedú k rovnomernému zafarbeniu kolektora.

Pri nákupe bol elektrický nástroj skontrolovaný a bol prijatý v perfektnom technickom stave, v perfektnom vzhľade bez viditeľného poškodenia, plne vybavený podľa jeho popisu.

Som oboznámený s podmienkami používania a záručnými podmienkami a súhlasím s nimi.

13. Poškodzenie rotora a statora, ktoré vedie k priľnavosti rotora a statora v dôsledku kontaminácie izolácie alebo kontaminácie držiakov kief spôsobených nadmerným a dlhodobým preťažením.

14. Skrat.

15. Medzivrstva skrat.

16. Ak nie je elektrické náradie skladované alebo prevádzkované v súlade s návodom na použitie.

17. Pri detekcii akýchkoľvek vonkajších predmetov a predmetov v elektrickom nástroji, napríklad oblázky, piesok, hmyz atď.

18. Pri výmene náhradných dielov, ako sú grafitové kefky, ložiská, počas záručnej doby.

19. Záruka sa nevzťahuje na: batérie a nabíjačky s trvaním záruky šesť mesiacov.

20. Záruka sa nevzťahuje na preventívnu údržbu v servisných strediskách (čistenie, umývanie, výmena kief, pasov, mazanie).

DÁTUM PRIJATIA	DÁTUM VYDANIA	OPIS OPRAVY	PODPIS

**BEM RETAIL GROUP SRL  
CERTIFICAT DE GARANTIE SI CALITATE**

Produs \_\_\_\_\_ Model \_\_\_\_\_

Seria de fabricatie \_\_\_\_\_

Facturanr. / Data \_\_\_\_\_

Semnătura si stampila vânzătorului

Semnătura cumpărătorului

Vândut prin societatea \_\_\_\_\_ din localitatea \_\_\_\_\_

str \_\_\_\_\_ nr \_\_\_\_\_

Termenul de garanție comercial este de 24 luni de la vânzarea din magazin.

Tel. cumpărător \_\_\_\_\_

Data cumpărării produsului \_\_\_\_\_

**Departamentul de service:**

com. Tunari, jud. Ilfov  
Sos. de Centura nr. 2-4  
tel.: 0741 236 663  
www.elefant-tools.ro

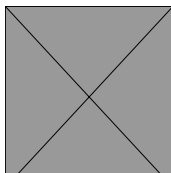

Nr.				
Data înregistrării reclamației consumatorului				
Data soluționării reclamației				
Reparație executată / piese înlocuite				
Prelungirea termenului de garanție a produsului				
Garanția acordată pentru lucrări de service				
Numele și semnătura depanatorului				
Semnătura consumatorului				

ATENȚIE! ACEST PRODUS A FOST FABRICAT NUMAI PENTRU UZUL  
CASNIC, NU PENTRU OPERAȚII INDUSTRIALE

ATENȚIE! RESPECTAȚI ÎNTOCMAI INSTRUCȚIUNILE DIN MANUALUL DE  
UTILIZARE AL PRODUSULUI!

**FABRICAT IN R.P.C.  
IMPORTATOR**

**S.C. BEM RETAIL GROUP S.R.L.**  
Romania, com. Afumati, jud. Ilfov,  
sos. Bucuresti-Urziceni nr. 16,  
pav. P6, st. 95

**Departamentul de service:**  
(+40) 741 236 663

**Departamentul de vanzari:**  
(+40) 741 114 191

**e-mail:** bem\_retail\_group@yahoo.com  
www.elefant-tools.ro

**FABRICAT IN R.P.C.  
IMPORTATOR**

**S.C. "BEM INNA" S.R.L.**  
MD-2023, Republica Moldova  
Mun Chisinau, str. Uzinelor 1

**Departamentul de vânzări:**  
(+373) 22 921 180  
(+373) 68 411 711

**Centru de deservire tehnica:**  
(+373) 68 512 266  
(+373) 79 912 266

**e-mail:** masterbem@mail.ru  
**Web:** www.instrumentmarket.md

6. Mecanicke poškodzenie alebo výmena kábla alebo zástrčky.

7. Poškodzenie vodou alebo ohňom spôsobené priamym kontaktom s vodou, ohňom alebo horiacim predmetom.

8. Silné znečistenie, vrátane kontaminácie vetracích otvorov, ktoré zasahuje do normálneho vetrania spôsobeného nedbanlivosťou a nedostatočnou starostlivosťou o elektrické náradie opísané v prevádzkovej príručke.

9. Poškodzenie vnútorných pohyblivých prvkov spôsobené vrstveným prachom.

10. Poškodzenie z preťaženia v dôsledku používania opotrebovaného, alebo nevhodného príslušenstva alebo spotrebného materiálu, nástrojov a príslušenstva.

11. Poškodzenie vodiaceho valca noža spôsobené nesprávnou údržbou alebo mazaním.

12. Ak sa v elektrickom nástroji zistia vnútorné chyby: poškodzenie rotora a statora v dôsledku preťaženia alebo poruchy vetrania, ktoré vedú k rovnomernému zafarbeniu kolektora.

Pri nákupe bol elektrický nástroj skontrolovaný a bol prijatý v perfektnom technickom stave, v perfektnom vzhľade bez viditeľného poškodenia, plne vybavený podľa jeho popisu.

Som oboznámený s podmienkami používania a záručnými podmienkami a súhlasím s nimi.

13. Poškodzenie rotora a statora, ktoré vedie k priľnavosti rotora a statora v dôsledku kontaminácie izolácie alebo kontaminácie držiakov kief spôsobených nadmerným a dlhodobým preťažením.

14. Skrat.

15. Medzivrstva skrat.

16. Ak nie je elektrické náradie skladované alebo prevádzkované v súlade s návodom na použitie.

17. Pri detekcii akýchkoľvek vonkajších predmetov a predmetov v elektrickom nástroji, napríklad oblázky, piesok, hmyz atď.

18. Pri výmene náhradných dielov, ako sú grafitové kefky, ložiská, počas záručnej doby.

19. Záruka sa nevzťahuje na: batérie a nabíjačky s trvaním záruky šesť mesiacov.

20. Záruka sa nevzťahuje na preventívnu údržbu v servisných strediskách (čistenie, umývanie, výmena kief, pasov, mazanie).

DÁTUM PRIJATIA	DÁTUM VYDANIA	OPIS OPRAVY	PODPIS

**BEM RETAIL GROUP SRL  
CERTIFICAT DE GARANTIE SI CALITATE**

Produs \_\_\_\_\_ Model \_\_\_\_\_

Seria de fabricatie \_\_\_\_\_

Facturanr. / Data \_\_\_\_\_

Semnătura si stampila vânzătorului

Semnătura cumpărătorului

Vândut prin societatea \_\_\_\_\_ din localitatea \_\_\_\_\_

str \_\_\_\_\_ nr \_\_\_\_\_

Termenul de garanție comercial este de 24 luni de la vânzarea din magazin.

Tel. cumpărător \_\_\_\_\_

Data cumpărării produsului \_\_\_\_\_

**Departamentul de service:**

com. Tunari, jud. Ilfov  
Sos. de Centura nr. 2-4  
tel.: 0741 236 663  
www.elefant-tools.ro

