

EN ENGLISH.....	4
CZ ČESKÝ.....	7
SK SLOVENSKÝ.....	11
PL POLSKI.....	15
BG БЪЛГАРСКИ.....	19
RO ROMÂNĂ.....	23
HU MAGYAR.....	27
RU РУССКИЙ.....	31
UA УКРАЇНСЬКА.....	35

CE	40
-----------------	----

EN	Translation of the original operating manual
CZ	Překlad původního návodu k použití
SK	Preklad pôvodného návodu na použitie
PL	Tłumaczenie oryginalnej instrukcji obsługi
BG	Превод на оригиналните инструкции за употреба
RO	Traducere manual de utilizare
HU	Az eredeti használati utasítás fordítása
RU	Перевод оригинальной инструкции по эксплуатации
UA	Переклад оригінальної інструкції з експлуатації

EN | Caution!

It is essential that you read the instructions in this manual before assembling, operating, and maintaining the product.

CZ | Upozornění!

Neinstalujte, neprovádějte údržbu ani nepoužívejte tento výrobek dříve, než si přečtete pokyny uvedené v tomto návodu.

SK | Upozornenie!

Je dôležité, aby ste si pred montážou, údržbou a obsluhou produktu prečítali pokyny v tomto návode.

PL | Uwaga!

Należy koniecznie przeczytać instrukcje oraz wskazówki zawarte w niniejszym podręczniku przed montażem, obsługą oraz konserwacją produktu.

BG | Важно!

Изключително важно е да прочетете инструкциите в настоящото ръководство, преди да преминете към сглобяване, поддръжка или работа с продукта.

RO | Atenție!

Este esențial să citiți instrucțiunile din acest manual înainte de asamblare, efectuarea întreținerii și operarea produsului.

HU | Figyelem!

Fontos, hogy a termék összeszerelése, karbantartása és használatá előtt elolvassa a kézikönyvben található utasításokat.

RU | Внимание!

Необходимо прочитать инструкции в данном руководстве перед сборкой, обслуживанием и эксплуатацией данного изделия.

UA | Увага!

Дуже важливо, щоб ви прочитали інструкції в цьому керівництві перед складанням, обслуговуванням та експлуатацією цієї машини.

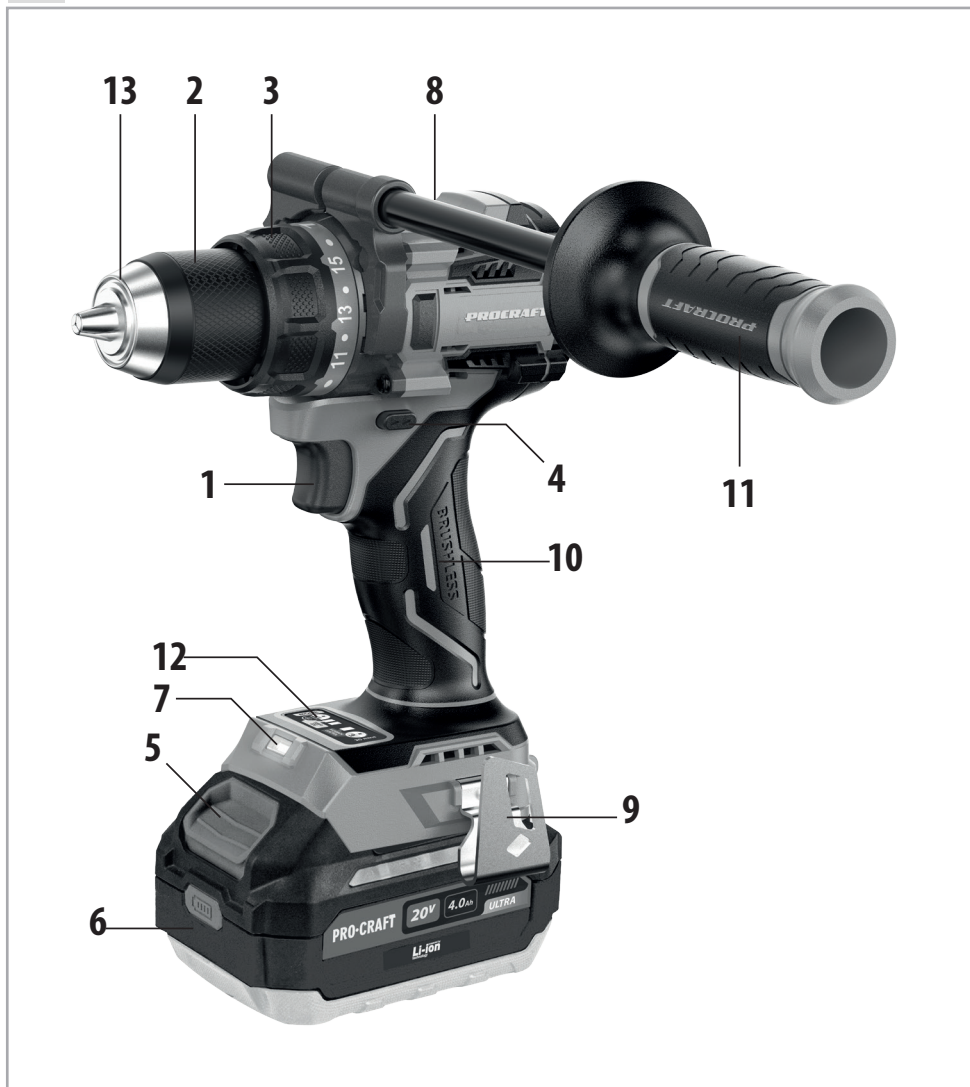

* Pic. 1/ Výkres / Kreslenie / Obrazek / Рисуване / Desen / Кép / Рис. / Мал.

EN | ENGLISH
CORDLESS IMPACT DRILL
CD20C
MANUAL

Technical specifications

Model	CD20C
Motor type	Brushless
Rated voltage (V DC)	20
No-load speed (min ⁻¹)	
Turbo	0-370 / 0-1750
Eco	0-300 / 0-1400
Chuck capacity (mm)	0.8-13
Torque (Nm)	120
Torque levels	19+2
Maximum Drilling Diameter (mm)	
Wood	45
Metal	13
Concrete	13
Impact mode	+
Kick back control	+
Pulse mode	+
Noise emission values determined according to EN 62841-2-1:	
Sound pressure level (dB(A))	L _{PA} =80
Measured sound power level (dB(A))	L _{WA} =88
Uncertainty K (dB(A))	K=5
Noise emission values determined according to EN 62841-2-1:	
Vibration level for drilling (m/s ²)	1.213
Vibration level for impact drilling (m/s ²)	11.621
Uncertainty K (m/s ²)	1.5
Protection level	IP20
Protection class	III
Weight EPTA (with 4 Ah battery) (kg)	1.4
Bare tool weight (kg)	2.08
Weight (incl. accessories) (kg)	2.485
Battery	
Rated voltage (V DC)	20
Battery type	Li-ion
Capacity (Ah)	2.0 / 4.0 / 8.0
Charger	
Input voltage (V AC) / Frequency (Hz)	220-240 / 50
Rated power (W)	42
Output voltage (V DC)	20
Output current (A)	2.0
Protection class	II

⚠ WARNING: The declared vibration and noise emission levels represent the main applications of the tool. However, if the tool is used for different applications, with different accessories, or is poorly maintained, the emission levels may differ. This may significantly increase the exposure level over the total working period. The emission levels will vary depending on how the power tool is used and may exceed the levels given in this information sheet. These emission levels may be used to compare one tool with another and for a preliminary assessment of exposure. An accurate estimate of the load should also take into account times when the tool is shut down or running without use, which can significantly reduce the total load over the working period. Identify additional safety measures to protect the operator, such as maintaining the tool and accessories, keeping hands warm, using hearing protection, and organizing work patterns.

Description (*Pic. 1)

- | | |
|-----------------------------|-------------------------|
| 1. Trigger switch | 8. Speed range selector |
| 2. Chuck | 9. Belt clip |
| 3. Torque Adjustment Collar | 10. Handle |
| 4. Reverse switch | 11. Auxiliary handle |
| 5. Battery lock button | 12. Control panel |
| 6. Battery | 13. Guide ring |
| 7. Work light | |

PACKAGE CONTENTS***CD20C-BB**

1. Manual
2. Cordless drill
3. Belt clip with screw for mounting
4. Auxiliary handle

* Please note that the contents of the package may vary depending on the country of purchase. For specific details regarding your package, please refer to the list provided with your product or contact your local distributor.

The Procraft Industrial CD20C is designed for precise and efficient work with wood, metal, and concrete. Its brushless motor ensures long-lasting performance and high efficiency, while the ergonomic handle provides comfort during extended use.

With 120 Nm of torque, an impact mode for concrete, and kickback control for added safety, this tool is built to handle demanding tasks. Adjustable speed modes, including Eco and Turbo, allow you to customize the tool's performance to suit specific needs, ensuring the perfect balance between power and efficiency.

SAFETY WARNINGS

⚠ WARNING! Read all safety warnings, instructions, illustrations and specifications provided with this power tool. Failure to follow all instructions listed below may result in electric shock, fire and/or serious injury.

Save all warnings and instructions for future reference.

The term "power tool" in the warnings refers to your mains operated (corded) power tool or battery-operated (cordless) power tool.

CONVENTIONAL SIGNS AND SYMBOLS

Always wear protective goggles - Protects your eyes from debris.



Wear a dust mask - Prevents inhalation of harmful particles.



Read instruction manual.



General hazard safety alert.



In accordance with essential applicable safety standards of European directives



Eurasian Conformity mark.



Ukraine Conformity Mark

SPECIFIC SAFETY RULES FOR CORDLESS CORDLESS IMPACT DRILL

1. Always hold the tool with both hands, using the main handle and the auxiliary handle (11). This ensures stable control over the tool and reduces the risk of losing grip, especially under heavy load. Failure to follow this rule may result in sudden tool kickback, loss of control,

- and potential injury.
- When drilling in impact mode, it is recommended to use hearing protection, as prolonged exposure to noise may cause hearing damage.
 - Avoid Contact with Hidden Wiring: When drilling into walls, floors, or ceilings, always hold the drill by its insulated gripping surfaces. Drill bits may contact live wiring, which could electrify the metal parts of the tool, leading to electric shock.
 - Beware of Overheating: During extended use, the drill bit and fasteners can become extremely hot. Avoid touching these components immediately after use to prevent burns. Allow them to cool down before handling or replacing.
 - Understand the Tool and Guidelines: Ensure you have thoroughly read and understood all safety instructions specific to the cordless impact drill. Familiarity with its operations and proper usage is critical for safe and effective work.

SAFETY RULES WHEN USING LONG DRILL BITS

- Do not exceed the maximum allowable rotational speed for the drill bit being used. At high idle speeds, a long drill bit that is not in contact with the material may bend, which can result in injury.
- Always start drilling at a low speed, pressing the tip of the drill bit against the surface of the material. At high idle speeds, a long drill bit that is not in contact with the material may bend, which can result in injury.
- When drilling, apply pressure only along the axis of the drill bit. Do not apply excessive force. Excessive pressure may cause the drill bit to bend, break, or lead to a loss of control over the tool, potentially causing injury.

SAFETY INSTRUCTIONS FOR ALL OPERATIONS

- Use Proper Attachments: Always use drill bits and accessories designed specifically for impact drills. Using incorrect or incompatible attachments may result in tool slippage, damage to the material, or injury.
- Monitor the Torque Settings: Avoid applying excessive torque while driving screws or bolts. Over-tightening can damage the fasteners, the material, or the tool. Use the appropriate torque setting as per the manufacturer's recommendations.
- Securely Hold the Tool: Maintain control of the drill by using both hands, particularly when working with high-speed or high-torque settings. Loss of control can result in injury.
- Handle Batteries Properly: For cordless models, ensure the battery is fully charged before use. Do not remove or insert the battery while the drill is operating. Protect the battery from extreme heat, moisture, and direct sunlight.
- Inspect Fasteners and Materials: Check the condition of screws, bolts, and the material being drilled before beginning work. Using damaged fasteners or drilling into unstable materials can lead to tool failure or injury.
- Use the Tool Only as Intended: Cordless impact drills are designed for drilling and driving screws. Do not use the drill for grinding, cutting, or other tasks it is not designed for.
- Take Regular Breaks: Avoid prolonged continuous operation to prevent overheating of the tool and battery. Regular breaks will extend the life of the drill and maintain optimal performance.
- Wait for the tool to stop completely before setting it down. A jammed or spinning bit may cause a loss of control.
- Secure the workpiece properly. Clamping a workpiece in a vise or other clamping device is safer than holding it by hand.
- If the drill bit gets jammed, immediately turn off the tool.
- Store and handle drill bits and accessories carefully, following the manufacturer's instructions.

POWER SUPPLY

Ensure the instrument is powered by Procraft 20V (2 Ah, 4 Ah or 8 Ah) batteries as specified on the marking label. Using any other battery can damage the tool and affect its performance. The tool is designed to operate with Procraft 20V rechargeable lithium-ion batteries, providing consistent and reliable power.

USING THE TOOL

⚠ ATTENTION!

Before installing or removing accessories, ensure the tool is turned OFF, and remove the battery to avoid accidental activation.

Removing the Battery

To remove the battery, press the battery lock button (5) and pull the battery (6) away from the tool.

Battery Charging Instructions

The charger has two indicators: red and green. The red indicator shows that charging is in progress, while the green indicator indicates that charging is complete. The battery itself may have a charge indicator with LEDs to show the charge level. To check the charge level, press the charge check button on the battery.

- 1 LED: 25% charged
- 2 LEDs: 50% charged
- 3 LEDs: 75% charged
- 4 LEDs: Fully charged

Step-by-Step Instructions:

- Plug the charger into a power outlet.
- For plug-in chargers, insert the charging plug into the battery port. For slider chargers, align the battery with the charging slots and slide it in.
- The red indicator will light up, showing the battery is charging.
- Once fully charged, the green indicator will light up.
- Unplug the charger from the battery and the outlet, or slide the battery out of the charger.
- Optional: Press the charge check button on the battery to view the charge level using the battery's LEDs.

Installing the Battery

Align the battery pack with the groove on the tool, and then slide it into place until it locks and clicks.

Attaching the Auxiliary Handle

⚠ Warning! The auxiliary handle (11) is essential for safe tool operation. Using the cordless drill without it may result in loss of control and potential injury.

- Loosen the handle clamp (11) by rotating it counterclockwise. This will expand the clamping jaws, allowing the handle to be installed.
- Position the handle in one of the preferred positions: on the left, as shown in the main diagram, or on the right for left-handed use.
- Secure the handle by rotating it clockwise until it fits tightly.
- Ensure that the handle is firmly fixed before use.
- To remove the handle, rotate it counterclockwise to loosen the clamp, then detach it.

Installing the Belt Clip

- Position the Belt Clip: Align the belt clip with the designated mounting point 9 on the impact drill body.
- Insert the Screw: Place the provided screw through the hole in the belt clip and align it with the threaded hole on the tool.
- Tighten the Screw: Using a screwdriver, carefully tighten the screw until the belt clip is securely attached to the tool. Do not overtighten to avoid damaging the threads.
- Check Stability: Once the screw is fully tightened, gently pull on the belt clip to ensure it is firmly attached and stable.

The belt clip is now installed and ready for use.

Installing Bits in the Keyless Chuck

The Procraft Industrial CD20C cordless impact drill is equipped with a keyless chuck (2), allowing for quick and easy bit changes without the need for additional tools. Follow these steps to securely install a bit:

- Turn Off the Drill: Ensure the drill is switched off and the battery (6) is removed to avoid accidental activation during the process.
- Open the Chuck: Rotate the outer sleeve of the chuck counterclockwise (toward the left) to open the jaws wide enough to insert the desired bit.
- Insert the Bit: Insert the bit into the center of the chuck as far as it will go, ensuring it is straight and firmly seated.
- Tighten the Chuck: Rotate the outer sleeve of the chuck clockwise (toward the right) to securely tighten the jaws around the bit. Make sure the bit is firmly held and does not wobble.
- Test the Installation: After installing the bit, gently pull on it to ensure it is securely held in the chuck. If the bit moves or feels loose, repeat the tightening process.

Removing a Bit:

1. Ensure the drill is off and the battery is removed.
2. Rotate the chuck's outer sleeve counterclockwise to loosen the jaws.
3. Remove the bit and store it safely.

This keyless chuck system simplifies the process of changing bits, enhancing the tool's convenience and versatility.

Control Panel

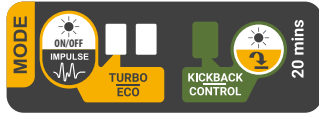

The control panel of the cordless impact drill is designed for easy operation and clear indication of the selected functions. From right to left, the panel consists of the following elements:

Kickback Control Button:

- ◊ Located on the far left, this button allows you to toggle the kickback control function on or off.
- ◊ When the kickback indicator (next to the button) is lit, the function is active. Short pressing the button will turn the indicator off and deactivate the function, and vice versa.

Kickback Indicator:

Positioned next to the Kickback Control Button, this light indicates whether the kickback control feature is active (lit) or deactivated (unlit).

Mode Indicators:

Two light indicators are spaced slightly apart to represent the current operating mode:

- ◊ Eco Mode (○ ○): Neither indicator is lit, signifying low power consumption and standard speed for light-duty tasks.
- ◊ Turbo Mode (● ○): The right indicator is lit, signaling maximum speed and power for demanding applications.
- ◊ Pulse Mode (○ ●): The left indicator is lit, activating a pulsing action at low speeds for precise tightening or loosening with small impulses when the trigger is lightly pressed.

Mode Selection Button:

Located on the far right of the panel, this button allows you to switch between operating modes. Each short press cycles through the modes: Eco, Turbo, and Pulse, with the corresponding indicator(s) lighting up to reflect the selection.

This intuitive control panel ensures easy access to critical features, allowing you to adapt the tool's performance to various tasks with minimal effort.

Kickback Control

The Kickback Control function in the Procraft Industrial CD20C cordless impact drill enhances safety during use. This feature monitors sudden rotational movements that can occur if the drill bit becomes stuck.

When the function is activated, the tool will automatically stop to prevent potential injury or loss of control.

Use the Kickback Control Button on the control panel to toggle this function on or off. The indicator light next to the button shows whether the function is active.

Note: Always hold the tool firmly with both hands, even when Kickback Control is active, for maximum safety.

Work Light

The Procraft Industrial CD20C cordless impact drill is equipped with a powerful LED work light (7) to ensure visibility in low-light conditions.

Turning the Work Light On or Off

1. To enable or disable the work light feature, press and hold the Mode Selection Button for 3 seconds.
2. When the work light feature is enabled, the light will automatically turn on when the trigger (1) is pressed and will remain illuminated for 10 seconds after the trigger is released.

Activating Continuous Work Light Mode

1. To activate continuous work light mode, press and hold the Kickback Control Button until the work light (7) blinks.
2. Once activated, the work light will remain on continuously for 20 minutes, providing extended illumination without requiring the trigger (1) to be pressed.

This versatile lighting feature ensures convenience and safety during tasks in poorly lit environments.

Speed Range Selector

The Speed Range Selector (8) on the Procraft Industrial CD20C cordless impact drill allows you to adjust the speed range for different tasks:

- ◊ Position 1: Low speed, high torque – ideal for demanding tasks like driving large screws or working with hard materials.
- ◊ Position 2: High speed, lower torque – suitable for faster drilling and lighter fastening tasks.

To change the speed range, slide the selector to the desired position while the tool is turned off. Ensure it clicks into place before operation.

Reverse Switch Operation

The Procraft Industrial CD20C cordless impact drill features a reverse switch (4) with clearly marked directional arrows to indicate the rotation mode. This switch allows you to toggle between tightening, loosening, and locking the drill.

Switching Between Modes:

Tightening Mode (Forward Rotation):

1. Locate the side of the reverse switch with arrows pointing toward the chuck (>).
2. Press the switch on this side to set the drill for clockwise rotation, which is used for tightening screws or drilling.

Loosening Mode (Reverse Rotation):

1. Locate the side of the reverse switch with arrows pointing away from the chuck (<).
2. Press the switch on this side to set the drill for counterclockwise rotation, which is ideal for loosening screws or removing fasteners.

Lock Mode (Center Position):

1. Set the reverse switch to the middle position to lock the trigger (1).
2. This mode prevents accidental activation of the drill, making it safe for maintenance or transport.

Note: Always wait for the drill to stop completely before switching between modes to avoid damage to the mechanism.

Mode Selector

The Mode Selector on the Procraft Industrial CD20C cordless impact drill allows you to switch between three modes:

1. Driving Mode (Screw Icon): For fastening screws with adjustable torque using the Torque Adjustment Collar.
2. Drilling Mode (Drill Bit Icon): For standard drilling tasks with full torque.
3. Impact Drilling Mode (Hammer Icon): For drilling into harder materials like concrete or masonry.

To change modes, turn the selector to align with the desired icon while the drill is off. Ensure the selector clicks into place before operation.

Torque Adjustment Collar

The Torque Adjustment Collar (3) on the Procraft Industrial CD20C cordless impact drill allows you to control the torque for fastening tasks.

- ◊ Adjusting Torque: Rotate the collar to select one of 20 torque levels. Lower numbers are ideal for delicate tasks, such as fastening small screws, while higher numbers provide more torque for harder materials or larger fasteners.

Switch Operation

⚠ ATTENTION!

Before operating the tool, always check the efficiency of the switch (1). After releasing it, the switch should easily return to the "Off" position.

Starting the Cordless Impact Drill

1. Press the Trigger Switch: To start the drill, press and hold the trigger

switch (1). The tool will begin operating, and its speed will vary depending on the pressure applied to the trigger.

- For precise control, gently press the trigger for low-speed operation or fully press it for maximum speed.

Stopping the Cordless Impact Drill

- Release the Trigger Switch: To stop the drill, simply release the trigger switch. The tool will stop rotating immediately and return to the "Off" position.

Using the Guide Ring

Hold the guide ring 13 during operation for better control of the tool and precise bit alignment. The ring rotates freely and is not designed to transfer force.

Proper Use of the Cordless Impact Drill

To use the Procraft Industrial CD20C cordless impact drill correctly, follow these basic steps:

- Prepare the Tool and Workspace. Ensure the battery is charged, the correct bit is installed securely in the chuck, and the workspace is clear and safe.
- Select the Appropriate Settings. Choose the desired operating mode (Eco, Turbo, or Pulse) using the Mode Selection Button and set the torque level using the Torque Adjustment Collar.
- Set the Rotation Direction. Adjust the Reverse Switch for tightening or loosening fasteners, following the instructions in the Reverse Switch Operation section.
- Position the Drill. Hold the drill firmly with both hands and align the bit with the fastener or drilling point, keeping the tool steady and perpendicular to the surface.
- Press the Trigger Switch gradually to start the tool, applying consistent pressure. Avoid forcing the drill to prevent damage to the material or tool.
- Stop and Secure. Release the Trigger Switch to stop the drill, ensuring the bit has fully stopped before removing it from the material. Power off the tool when making adjustments or switching bits.

MAINTENANCE

Always before performing preventive maintenance work and ensure that the tool is switched off and battery is removed

To clean your cordless impact drill, first disconnect it from the power source by removing the battery. Wipe the tool down with a clean, dry cloth to remove dust and debris. If needed, you can use a slightly damp cloth for tougher grime, but be sure not to let any moisture enter the tool. The air vents should be cleaned gently using compressed air or a soft brush to prevent dust buildup. Additionally, wipe the chuck and bit area to remove any grease or dirt, ensuring it's completely dry afterward.

When storing your cordless impact drill, choose a cool, dry location, away from moisture and extreme temperatures. Avoid exposing the tool to direct sunlight or high humidity. If you have a protective case, store the impact drill in it to shield it from dust and accidental damage. Remove the battery before storing to prevent unnecessary battery drain. Keep any accessories like bits and batteries organized and stored separately to avoid any damage. Proper cleaning and storage will help maintain the performance and longevity of your cordless impact drill.

For safe and reliable operation of the instrument, keep in mind that the repair, maintenance and adjustment of the instrument should be in service centers using only original spare parts and consumables.

ENVIRONMENTAL PROTECTION

 Out of concern for the environment, power tools, batteries, accessories and packaging should be recycled in accordance with applicable environmental protection regulations. Power tools and batteries must not be disposed into household waste!

For proper disposal, fully discharge the battery while using the instrument, remove it, and then wrap the contacts with insulating tape to avoid short circuits.

Do not open the battery and do not dispose of it in parts. Dispose in designated places.



EU countries only:

In accordance with the European Directive 2012/19/EU on waste electrical and electronic equipment and its implementation in national legislation, as well as in accordance with the European Directive 2006/66/EC, damaged or used batteries and electrical equipment must be separated and recycled in accordance with environmental regulations.

If disposed incorrectly, waste electrical and electronic equipment may have harmful effects on the environment and human health due to the potential presence of hazardous substances.

TRANSPORT

The lithium-ion batteries are subject to legislation on the transport of dangerous goods. The user can transport the batteries by road without further requirements. When shipping by third parties (e.g.: by air transport or forwarding agency), special requirements on packaging and labelling must be observed. For preparation of the item being shipped, consulting an expert for hazardous material is required. Dispatch battery packs only when the housing is undamaged. Tape or mask off open contacts and pack up the battery in such a manner that it cannot move around in the packaging. Please also observe the possibility of more detailed national regulations.

CZ | ČESKÝ

AKUMULÁTOROVÝ VRTAČÍ ŠROUBOVÁK CD20C MANUAL

Technické specifikace

Model	CD20C
Typ motoru	Bezkartáčový
Napětí (V, trvalé)	20
Volnoběžné otáčky (min ⁻¹)	
Turbo	0-370 /0-1750
Eco	0-300 /0-1400
Průměr sklíčovla (mm)	0.8-13
Točivý moment (Nm)	120
Úrovně točivého momentu	19+2
Maximální průměr vrtání (mm)	
Wood	45
Metal	13
Concrete	13
Úderný režim	+
Kontrola zpětného rázu	+
Pulzní režim	+
Hodnoty hladiny hluku jsou stanoveny v souladu s EN 62841-2-1:	
Hladina akustického tlaku (dB(A))	L _{pa} =80
Naměřená hladina akustického výkonu (dB(A))	L _{wa} =88
Nejistota K (dB(A))	K=5
Celkové hodnoty vibrací a nejistota K jsou určeny podle EN 62841-2-1:	
Úroveň vibrací (m/s ²)	1.213
Vrtání	11.621
Přiklepové vrtání	1.5
Chyba K (m/s ²)	
Úroveň ochrany	IP20
Třída ochrany	III
Hmotnost EPTA (s baterií 4 Ah) (kg)	1.4
Hmotnost nářadí bez akumulátoru (kg)	2.08

Hmotnost (včetně celé dodávky) (kg)	2.485
Baterie	
Napětí (V, trvalé)	20
Typ baterie	Li-ion
Kapacita (Ah)	2.0 / 4.0 / 8.0
Nabíječka	
Vstupní napětí (V, AC) / Frekvence (Hz)	220-240 / 50
Výkon (W)	42
Výstupní napětí (V, trvalé)	20
Výstupní proud (A)	2.0
Třída ochrany	II

VAROVÁNÍ: Deklarované hladiny vibrací a hluku odpovídají hlavním oblastem použití nářadí. Pokud je však nářadí používáno pro jiné účely, s jiným příslušenstvím nebo ve špatném technickém stavu, může se hladina hluku a vibrací lišit. To může výrazně zvýšit úroveň expozice po celou pracovní dobu. Hladina hluku a vibrací se bude lišit v závislosti na způsobu používání elektrického nářadí a může překročit hodnoty uvedené v tomto informačním listu. Tyto hladiny hluku a vibrací lze použít k porovnání jednoho nástroje s druhým ak provedení předběžného posouzení dopadu. Přesný odhad zatížení musí také zohlednit dobu, kdy je nástroj vypnutý nebo běží, ale nepoužívá se. To může výrazně snížit celkovou zátěž během pracovní doby. Identifikujte další bezpečnostní opatření na ochranu obsluhy, jako jsou: údržba nářadí a příslušenství, zahřívání rukou, používání ochrany sluchu a organizace pracovního postupu

Popis (*Výkres 1)

- | | |
|----------------------------------|---------------------------|
| 1. Spoušť přepínač | 8. Rozsah rychlosti volič |
| 2. Chucku | 9. Pás klip |
| 3. Točivý moment Nastavení Límec | 10. Zacházet s |
| 4. Zvrátit přepínač | 11. Pomocný zacházet s |
| 5. Baterie zámek tlačítko | 12. Ovládací panel |
| 6. Baterie | 13. Vodicí kroužek |
| 7. Pracovní světlo | |

OBSAH DODÁVKY*

CD20C-BB

1. Manuál
2. Bezdrátový vrták
3. Spona na opasek se šroubem pro montáž
4. Věc pomocný zacházet s

* Upozorňujeme, že obsah balení se může lišit v závislosti na zemi nákupu. Konkrétní podrobnosti týkající se vašeho balení naleznete v seznamu dodaném s vaším produktem nebo se obraťte na místního distributora.

Procraft Industrial CD20C je určen pro přesnou a efektivní práci se dřevem, kovem a betonem. Jeho bezkomutátorový motor zajišťuje dlouhotrvající výkon a vysokou účinnost, zatímco ergonomická rukojeť poskytuje pohodlí při delším používání.

S točivým momentem 120 Nm, režimem nárazu na beton a kontrolou zpětného rázu pro větší bezpečnost je toto nářadí zkonstruováno tak, aby zvládlo náročné úkoly. Nastavitelné režimy rychlosti, včetně Eco a Turbo, vám umožní přizpůsobit výkon nástroje tak, aby vyhovoval konkrétním potřebám, a zajišťit tak dokonalou rovnováhu mezi výkonem a účinností.

BEZPEČNOSTNÍ PRAVIDLA

⚠ OPATRNĚ! Přečtěte si prosím všechna bezpečnostní varování, pokyny, ilustrace a specifikace dodávané s tímto elektrickým strojem. Nedodržení všech níže uvedených pokynů může mít za následek úraz elektrickým proudem a/nebo vážné zranění.

Uchovejte všechna varování a pokyny pro budoucí použití.

Pojem „elektrické nářadí“ ve varováních se vztahuje na vaše nářadí napájené ze sítě (s napájecím kabelem) nebo nářadí napájené bateriemi (bez napájecího kabelu).

SYMBOLY A SYMBOLY



Vždy používejte ochranné brýle - chrání oči před částicemi a pilinami.



Noste protiprachovou masku - zabraňuje vdechnutí částic dřeva.



Přečtěte si návod k použití



Obecné upozornění na nebezpečí



Dodržování základních bezpečnostních norem platných evropských směrnic.



Euroasijská značka shody.



Ukrajinská značka shody

SPECIFIC SAFETY RULES FOR CORDLESS CORDLESS IMPACT DRILL

1. Nářadí držte vždy oběma rukama za hlavní rukojeť a pomocnou rukojeť (11). To zajišťuje stabilní kontrolu nad nářadím a snižuje riziko ztráty přilnavosti, zejména při velkém zatížení. Nedodržení tohoto pravidla může mít za následek náhlý zpětný ráz nástroje, ztrátu kontroly a potenciální zranění.
2. Při vrtání v režimu s příklepem se doporučuje používat ochranu sluchu, protože dlouhodobé vystavení hluku může způsobit poškození sluchu.
3. Vyvarujte se kontaktu se skrytým vedením: Při vrtání do stěn, podlah nebo stropů vždy držte vrtáčku za její izolované rukojeti. Vrtáky se mohou dostat do kontaktu s vodiči pod napětím, které by mohly elektrizovat kovové části nástroje, což by mohlo vést k úrazu elektrickým proudem.
4. Pozor na přehřátí: Při dlouhodobém používání se vrták a spojovací prvky mohou extrémně zahřát. Nedotýkejte se těchto součástí bezprostředně po použití, aby nedošlo k popálení. Povolit jim na ochladit dolů před zacházením nebo nahrazováním.
5. Pochopte nástroj a pokyny: Ujistěte se, že jste si důkladně přečetli a porozuměli všem bezpečnostním pokynům specifickým pro akumulátorovou příklepovou vrtáčku. Pro bezpečnou a efektivní práci je důležitá znalost jeho provozu a správného používání.

BEZPEČNOSTNÍ PRAVIDLA PŘI POUŽITÍ DLOUHÝCH VRTÁKŮ

1. Nepřekračujte maximální povolenou rychlost otáčení použitého vrtáku. Při vysokých volnoběžných otáčkách se může dlouhý vrták, který není v kontaktu s materiálem, ohnout, což může mít za následek zranění.
2. Vždy začněte vrtat při nízkých otáčkách a přitlačte špičku vrtáku k povrchu materiálu. Při vysokých volnoběžných otáčkách se může dlouhý vrták, který není v kontaktu s materiálem, ohnout, což může mít za následek zranění.
3. Při vrtání vyvíjejte tlak pouze podél osy vrtáku. Nevývíjejte nadměrnou sílu. Nadměrný tlak může způsobit ohnutí, zlomení vrtáku nebo ztrátu kontroly nad nástrojem, což může způsobit zranění.

BEZPEČNOSTNÍ POKYNY PRO VŠECHNY OPERACE

1. Používejte správné nástavce: Vždy používejte vrtáky a příslušenství navržené speciálně pro příklepové vrtáčky. Použití nesprávných nebo nekompatibilních nástavců může způsobit sklouznutí nástroje, poškození materiálu nebo zranění.
2. Sledujte nastavení kroučícího momentu: Při šroubování šroubů se vyvarujte nadměrného kroučícího momentu. Přílišné utažení může poškodit upevňovací prvky, materiál nebo nástroj. Použijte vhodné nastavení točivého momentu podle doporučení výrobce.
3. Bezpečné držení nástroje: Udržujte kontrolu nad vrtáčkou oběma rukama, zejména při práci s nastavením vysoké rychlosti nebo

vysokého točivého momentu. Ztráta z řízení může vést ke zranění.

4. S bateriemi zacházejte správně: U bezdrátových modelů se před použitím ujistěte, že je baterie plně nabitá. Nevymějte ani nevádejte baterii, pokud je vrtačka v provozu. Chrňte baterii před extrémním teplem, vlhkostí a přímým slunečním zářením.
5. Kontrola upevňovacích prvků a materiálů: Před zahájením práce zkontrolujte stav šroubů, šroubů a vrtaného materiálu. Použití poškozených upevňovacích prvků nebo vrtání do nestabilních materiálů může vést k selhání nástroje nebo ke zranění.
6. Používejte nářadí pouze k určenému účelu: Akumulátorové příklepové vrtačky jsou určeny pro vrtání a šroubování šroubů. Vrtáčku nepoužívejte k broušení, řezání nebo jiným činnostem, pro které není určena.
7. Dělejte si pravidelné přestávky: Vyhněte se dlouhodobému nepřetržitému provozu, aby nedošlo k přehřátí nářadí a akumulátoru. Pravidelné přestávky prodlouží životnost vrtačky a udrží optimální výkon.
8. Než nástroj odložíte, počkejte, až se úplně zastaví. Zaseknutí nebo rotující bit může způsobit ztrátu kontroly.
9. Obrobek rádně zajistěte. Upínání obrobku do svéráku nebo jiného upínacího zařízení je bezpečnější než držení v ruce.
10. Pokud se vrták zablokuje, okamžitě nářadí vypněte.
11. Vrtáky a příslušenství skladujte a manipulujte s nimi opatrně, dodržujte pokyny výrobce.

NAPÁJENÍ

Ujistěte se, že je přístroj napájen bateriemi Procraft 20V (2 Ah, 4 Ah nebo 8 Ah), jak je uvedeno na štítku s označením. Použití jakékoli jiné baterie může poškodit nářadí a ovlivnit jeho výkon. Nářadí je navrženo tak, aby fungovalo s 20V dobíjecími lithiium-iontovými bateriemi Procraft, které poskytují stále a spolehlivé napájení.

POUŽITÍ NÁSTROJE

⚠ POZOR!

Před instalací nebo vyjmutím příslušenství se ujistěte, že je nářadí VYPNUTÉ, a vyjměte baterii, aby nedošlo k náhodné aktivaci.

Vyjmutí baterie

Chcete-li baterii vyjmout, stiskněte tlačítko zámku baterie (5) a vytáhněte baterii (6) z nářadí.

Pokyny pro nabíjení baterie

Nabíječka má dva indikátory: červený a zelený. Červený indikátor ukazuje, že nabíjení probíhá, zatímco zelený indikátor ukazuje, že nabíjení je dokončeno. Samotná baterie může mít indikátor nabití s LED diodami pro zobrazení úrovně nabití. Chcete-li zkontrolovat úroveň nabití, stiskněte tlačítko kontroly nabití na baterii.

- 1 LED: nabití na 25 %.
- 2 LED diody: 50% nabití
- 3 LED diody: 75% nabití
- 4 LED diody: Plně nabité

Pokyny krok za krokem:

1. Zapojte nabíječku do elektrické zásuvky.
2. U zásuvných nabíječek zasuňte nabíječ zástřčku do bateriového portu. U posuvných nabíječek vyrovnejte baterii s nabíjecími otvory a zasuňte ji dovnitř.
3. Červená kontrolka se rozsvítí, což znamená, že se baterie nabíjí.
4. Po úplném nabití se rozsvítí zelený indikátor.
5. Odpojte nabíječku od baterie a zásuvky nebo vysuňte baterii z nabíječky.
6. Volitelně: Stisknutím tlačítka kontroly nabití na baterii zobrazíte úroveň nabití pomocí diod LED baterie.

Instalace baterie

Zarovnejte baterii s drážkou na nástroji a poté ji zasuňte na místo, dokud nezapadne a nezacvakne.

Přípevnění přidavné rukojeti

⚠ **Varování!** Přidavná rukojeť (11) je nezbytná pro bezpečný provoz nářadí. Používání akumulátorové vrtačky bez ní může vést ke ztrátě kontroly a možnému zranění.

1. Uvolněte svorku rukojeti (11) otáčením proti směru hodinových ručiček. Tím se rozšíří upínací čelisti, což umožní instalaci rukojeti.

2. Umístěte rukojeť do jedné z preferovaných poloh: vlevo, jak je znázorněno na hlavním obrázku, nebo vpravo pro leváky.
3. Zajistěte rukojeť otáčením ve směru hodinových ručiček, dokud pevně nezapadne.
4. Před použitím se ujistěte, že je rukojeť pevně upevněna.
5. Chcete-li rukojeť sejmout, otočte ji proti směru hodinových ručiček, abyste uvolnili svorku, a poté ji sejměte.

Instalace a Pás Klip

1. Umístěte sponu na opasek: Vyrovnejte sponu na opasek s určeným montážním bodem 9 na těle příklepové vrtačky.
2. Vložte šroub: Protáhněte dodaný šroub otvorem ve sponě na opasek a zarovnejte jej s otvorem se závitem na nástroji.
3. Utažení šroubu: Pomocí šroubováku opatrně utáhněte šroub, dokud nebude spona na opasek bezpečně připravená k nástroji. Dělat ne příliš utáhnout na vyhnout se škodlivý a vlákna.
4. Kontrola stability: Jakmile je šroub zcela utažen, jemně zatáhněte za sponu na opasek, abyste se ujistili, že je pevně připravená a stabilní.

Spona na opasek je nyní nainstalována a připravena k použití.

Instalace bitů do bezklíčového sklíďidla

Aku příklepová vrtačka Procraft Industrial CD20C je vybavena rychloupínacím sklíďidlem (2), které umožňuje rychlou a snadnou výměnu bitů bez potřeby dalších nástrojů. Následovat tyto kroky na bezpečně trochu nainstalovat:

1. Vypněte vrtačku: Ujistěte se, že je vrtačka vypnutá a baterie (6) je vyjmutá, aby se zabránilo náhodné aktivaci během procesu.
2. Otevření sklíďidla: Otáčejte vnější objímku sklíďidla proti směru hodinových ručiček (směrem doleva), abyste otevřeli čelisti dostatečně široce pro vložení požadovaného bitu.
3. Vložte bit: Vložte bit do středu sklíďidla co nejdále a ujistěte se, že je rovný a pevně usazen.
4. Utažení sklíďidla: Otáčejte vnější objímku sklíďidla ve směru hodinových ručiček (směrem doprava), abyste pevně utáhli čelisti kolem bitu. Ujistěte se, že bit pevně drží a nevíká.
5. Vyzkoušejte instalaci: Po instalaci bitu za něj jemně zatáhněte, abyste se ujistili, že je bezpečně držen ve sklíďidle. Pokud se bit pohne nebo cítíte uvolnění, opakujte proces utahování.

Odstranění bitu:

1. Ujistěte se, že je vrtačka vypnutá a baterie je vyjmuta.
2. Otočte vnější objímku sklíďidla proti směru hodinových ručiček, abyste uvolnili čelisti.
3. Vytáhněte bit a bezpečně jej uložte.

Tento systém bezklíčového sklíďidla zjednodušuje proces výměny bitů a zvyšuje pohodlí a všestrannost nástroje.

Ovládací panel

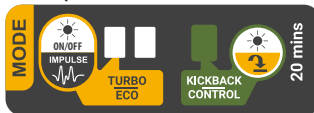

Ovládací panel akumulátorové příklepové vrtačky je navržen pro snadné ovládání a přehlednou indikaci zvolených funkcí. Zprava doleva se panel skládá z následujících prvků:

Ovládací tlačítko zpětného rázu:

- ♦ Toto tlačítko se nachází zcela vlevo a umožňuje zapnout nebo vypnout funkci ovládání zpětného rázu.
- ♦ Když svítí indikátor zpětného rázu (vedle tlačítka), je funkce aktivní. Krátkým stisknutím tlačítka se indikátor vypne a funkce se deaktivuje a naopak.

Indikátor zpětného rázu:

Tato kontrolka umístěná vedle ovládacího tlačítka zpětného rázu indikuje, zda je funkce ovládání zpětného rázu aktivní (svítí) nebo deaktivována (nesvítí).

Indikátory režimu:

Dva světelné indikátory jsou mírně od sebe vzdáleny, aby představovaly aktuální provozní režim:

- ◊ Eco Mode (○ ○): Neither indicator is lit, signifying low power consumption and standard speed for light-duty tasks.
- ◊ Turbo režim (● ○): The right indicator is lit, signaling maximum speed and power for demanding applications.
- ◊ Pulse Mode (○ ●): Levý indikátor svítí a aktivuje pulzní akci při nízkých rychlostech pro přesné utahování nebo povolování s malými impulsy při lehkém stisknutí spouště.

Tlačítko pro výběr režimu:

Toto tlačítko se nachází zcela vpravo na panelu a umožňuje přepínat mezi provozními režimy. Každé krátké stisknutí cyklicky projde režimy: Eco, Turbo a Pulse, přičemž se rozsvítí odpovídající indikátor(y) podle výběru. Tento intuitivní ovládací panel zajišťuje snadný přístup k důležitým funkcím a umožňuje vám přizpůsobit výkon nástroje různým úkolům s minimálním úsilím.

Kontrola zpětného rázu

Funkce Kickback Control u akumulátorové příklepové vrtačky Procraft Industrial CD20C zvyšuje bezpečnost při používání. Tato funkce monitoruje náhlé rotační pohyby, ke kterým může dojít, pokud se vrták zasekne. Když je funkce aktivována, náradí se automaticky zastaví, aby se zabránilo možnému zranění nebo ztrátě kontroly.

Tuto funkci zapněte nebo vypněte pomocí ovládacího tlačítka zpětného rázu na ovládacím panelu. Kontrolka vedle tlačítka ukazuje, zda je funkce aktivní.

Poznámka: Pro maximální bezpečnost držte náradí vždy pevně oběma rukama, i když je aktivní funkce Kickback Control.

Pracovní světlo

Procraft Industrial CD20C je vybavena výkonným LED pracovním světlem (7) pro zajištění viditelnosti za zhoršených světelných podmínek.

Zapnutí nebo vypnutí pracovního světla

1. Chcete-li povolit nebo zakázat funkci pracovního světla, stiskněte a podržte tlačítko pro výběr režimu po dobu 3 sekund.
2. Když je aktivována funkce pracovního světla, světlo se automaticky rozsvítí po stisknutí spouště (1) a zůstane svítit po dobu 10 sekund po uvolnění spouště.

Aktivace Režim nepřetržitého pracovního světla

1. Chcete-li aktivovat nepřetržitý režim pracovního světla, stiskněte a podržte ovládací tlačítko zpětného rázu, dokud nezačne blikat pracovní světlo (7).
2. Po aktivaci zůstane pracovní světlo nepřetržitě svítit po dobu 20 minut a poskytuje prodloužené osvětlení bez nutnosti stisknutí spouště (1).

Tato všestranná funkce osvětlení zajišťuje pohodlí a bezpečnost během úkolů ve špatně osvětlených prostředích.

Volič rozsahu rychlosti

Volič rozsahu otáček (8) na akumulátorové příklepové vrtačce Procraft Industrial CD20C umožňuje nastavit rozsah otáček pro různé úkoly:

- ◊ Pozice 1: Nízká rychlost, vysoký točivý moment – ideální pro náročné úkoly, jako je šroubování velkých šroubů nebo práce s tvrdými materiály.
- ◊ Pozice 2: Vysoká rychlost, nižší krouticí moment – vhodné pro rychlejší vrtání a lehké šroubovací práce.

Chcete-li změnit rozsah otáček, posuňte volič do požadované polohy, když je náradí vypnuté. Před použitím se ujistěte, že zapadla na místo.

Funkce zpětného spínače

Procraft Industrial CD20C je vybavena zpětným spínačem (4) s jasně vyznačenými směrovými šipkami, které indikují režim otáčení. Tento spínač umožňuje přepínat mezi utahováním, povolováním a zablokováním vrtačky. Přepínání mezi režimy:

Režim utahování (rotace vpřed):

1. Najděte stranu spínače zpětného chodu se šipkami směřujícími ke skřídli (➡).
2. Stisknutím spínače na této straně nastavíte vrtačku na pravotočivý chod, který slouží k utahování šroubů nebo vrtání.

Uvolňování (Reverse Rotace):

1. Najděte stranu spínače zpětného chodu se šipkami směřujícími pryč od skřídli (←).

2. Stisknutím spínače na této straně nastavíte vrtačku na otáčení proti směru hodinových ručiček, což je ideální pro povolení šroubů nebo demontáž upevňovacích prvků.

Režim uzamčení (středová poloha):

1. Nastavte spínač zpětného chodu do střední polohy, abyste zablokovali spoušť (1).
2. Tento režim zabránuje náhodné aktivaci vrtačky, takže je bezpečná pro údržbu nebo přepravu.

Poznámka: Před přepínáním mezi režimy vždy počkejte, až se vrtačka úplně zastaví, aby nedošlo k poškození mechanismu.

Volič režimu

Volič režimu na akumulátorové příklepové vrtačce Procraft Industrial CD20C umožňuje přepínat mezi třemi režimy:

1. Jízdní režim (ikona šroubu): Pro upevnění šroubů s nastavitelným kroutícím momentem pomocí objímky pro nastavení krouticího momentu.
2. Režim vrtání (ikona vrtáku): Pro standardní vrtací úlohy s plným kroutícím momentem.
3. Režim příklepového vrtání (ikona klavíra): Pro vrtání do tvrdších materiálů, jako je beton nebo dřevo.

Chcete-li změnit režim, otočte volič tak, aby byl zarovnan s požadovanou ikonou, když je vrtačka vypnutá. Před použitím se ujistěte, že volič zapadl na místo.

Objímka pro nastavení točivého momentu

Objímka pro nastavení krouticího momentu (3) na akumulátorové příklepové vrtačce Procraft Industrial CD20C vám umožňuje ovládat krouticí moment pro upevňovací úkoly.

- ◊ Nastavení točivého momentu: Otáčením objímky vyberte jednu z 20 úrovní točivého momentu. Nižší čísla jsou ideální pro choulostivé úkoly, jako je utahování malých šroubů, zatímco vyšší čísla poskytují větší krouticí moment pro tvrdší materiály nebo větší spojovací prvky.

Provoz spínače

POZOR!

Před použitím náradí vždy zkontrolujte účinnost spínače (1). Po jeho uvolnění by se měl spínač snadno vrátit do polohy "Vypnuto".

Spuštění a Akumulátorová příklepová vrtačka

1. Stiskněte spouštěcí spínač: Chcete-li spustit vrtačku, stiskněte a podržte spouštěcí spínač (1). Nástroj začne pracovat a jeho rychlost se bude měnit v závislosti na tlaku aplikovaném na spoušť.
2. Chcete-li přesně ovládat, jemně stiskněte spoušť pro provoz při nízké rychlosti nebo ji plně stiskněte pro maximální rychlost.

Zastavení a Akumulátorová příklepová vrtačka

1. Uvolnění spouštěcího spínače: Chcete-li vrtačku zastavit, jednoduše uvolněte spouštěcí spínač. Nástroj se okamžitě zastaví a vrátí se do polohy "Vypnuto".

Pomocí vodičů kroužků

Držte vodičí kroužek 13 během provozu pro lepší kontrolu nad nástrojem a přesné ustavení bitu. Kroužek se volně otáčí a není určen k přenosu síly.

Správné používání akumulátorové příklepové vrtačky

Pro správné použití akumulátorové příklepové vrtačky Procraft Industrial CD20C postupujte podle těchto základních kroků:

1. Příprave nástroj a pracovní prostor. Ujistěte se, že je baterie nabitá, správný bit je bezpečně nainstalován ve skřídli a pracovní prostor je čistý a bezpečný.
2. Vyberte Vhodná nastavení. Vyberte požadovaný provozní režim (Eco, Turbo nebo Pulse) pomocí tlačítka pro výběr režimu a nastavte úroveň točivého momentu pomocí objímky pro nastavení točivého momentu.
3. Nastavte Směr otáčení. Seřídte zpětný spínač pro utahování nebo povolování upevňovacích prvků podle pokynů v části Obsluha zpětného spínače.
4. Umístěte vrtačku. Držte vrták pevně oběma rukama a vyrovnajte vrták s upevňovacím prvkem nebo vrtacím hrotem, udržit nástroj stabilní a kolmo k povrchu.
5. Postupným stisknutím spouštěcího spínače spusťte nástroj a vyvíjejte stálý tlak. Netlačte na vrtačku násilím, aby nedošlo k poškození materiálu nebo nástroje.

6. Zastavte sa a zabezpečte. Uvoľnením spouštěcího spínače se vrátka zastaví a ujistěte se, že se vrátka úplně zastavily, než je vyjmete z materiálu. Při seřizování nebo přepínání bitů nástroj vypněte.

ÚDRŽBA A SKLADOVÁNÍ

Před prováděním preventivní údržby se vždy ujistěte, že je nářadí vypnuté a baterie vyjmutá

Chcete-li aku vrtačku vyčistit, nejprve ji odpojte od zdroje napájení vyjmutím baterie. Otřete nářadí čistým a suchým hadříkem, abyste odstranili prach a nečistoty. V případě potřeby můžete použít mírně navlhčený hadřík na odolnější nečistoty, ale dbejte na to, aby se do nástroje nedostala žádná vlhkost. Větrací otvory by měly být čistěny jemně stlačeným vzduchem nebo měkkým kartáčem, aby se zabránilo usazování prachu. Kromě toho otřete skříňdicí a oblast bitu, abyste odstranili masť nebo nečistoty, a poté se ujistěte, že jsou zcela suché.

Při skladování akumulátorové přilepové vrtačky zvolte chladné a suché místo, mimo dosah vlhkosti a extrémních teplot. Nevystavujte nářadí přímému slunečnímu záření nebo vysoké vlhkosti. Pokud máte ochranné pouzdro, uložte do něj přilepovou vrtačku, abyste ji chránili před prachem a náhodným poškozením. Před uložením vyjměte baterii, abyste předešli zbytečnému vybíjení baterie. Veškeré příslušenství, jako jsou bity a prachem a náhodným poškozením. Před uložením vyjměte baterii, abyste předešli zbytečnému vybíjení baterie. Správné čištění a skladování pomůže zachovat výkon a dlouhou životnost vaší akumulátorové přilepové vrtačky.

Pro bezpečný a spolehlivý provoz přístroje mějte na paměti, že opravy, údržba a seřizování přístroje by měly být prováděny v servisních střediscích s použitím pouze originálních náhradních dílů a spotřebního materiálu.

OCHRANA ŽIVOTNÍHO PROSTŘEDÍ



Elektrické nářadí, baterie, příslušenství a obaly by měly být recyklovány způsobem šetrným k životnímu prostředí. Nevyhazujte elektrické nářadí a baterie do domovního odpadu!

V zájmu ochrany životního prostředí je nutné použítou baterii, zejména lithiovou, správně zlikvidovat. Pro správnou likvidaci baterii při používání spotřebiče definitivně vybijte, vyjměte ji a poté zakryjte kontakty elektrickou páskou, abyste zabránili zkratům. Baterii neotvírejte a nelikvidujte ji po částech. Likvidujte na místě k tomu určeném.



Pouze pro země EU:

V souladu s evropskou směrnicí 2012/19/EU o odpadních elektrických a elektronických zařízeních a příslušnými vnitrostátními právními předpisy a v souladu s evropskou směrnicí 2006/66/EC musí být vadné nebo vyřazené baterie a elektronická zařízení shromažďovány za účelem ekologicky bezpečné recyklace.

Při nesprávné likvidaci mohou mít použité elektrická a elektronická zařízení škodlivé účinky na životní prostředí a lidské zdraví v důsledku možné přítomnosti nebezpečných látek.

PŘEPRAVA

Na lithium-iontové baterie se vztahují požadavky týkající se přepravy nebezpečných věcí. Baterie mohou být přepravovány samotným uživatelem po silnici bez nutnosti dodržovat další předpisy. Při přepravě pomocí třetích stran (např. letadlem nebo spedič) je třeba dodržovat zvláštní požadavky na balení a označování. V takovém případě musí být do přípravy zásilky k přepravě zapojen odborník na nebezpečné zboží.

Akumulátor balte pouze s nepoškozeným krytem. Uzavřete otevřené kontakty a zabalte baterii tak, aby se nemohla uvnitř obalu pohybovat. Dodržujte také případné další národní předpisy.

SK | SLOVENSKÝ AKUMULÁTOROVÉ VRŤAČKY CD20C POUŽÍVATEĽSKÁ PRÍRUČKA

Technické špecifikácie

Model	CD20C
Typ motora	Bezkefkový
Napätie (V, trvalé)	20
Voľnobežné otáčky (min ⁻¹)	
Turbo	0-370 /0-1750
Eco	0-300 /0-1400
Priemer svorky skľučovadla (mm)	0.8-13
Krútiaci moment (Nm)	120
Úroveň krútiaceho momentu	19+2
Maximálny priemer vrtania (mm)	
Wood	45
Metal	13
Concrete	13
Strike režim	+
Kontrola spätného rázu	+
Pulzný režim	+
Hodnoty hladiny hluku sú stanovené v súlade s EN 62841-2-1:	
Hladina akustického tlaku (dB(A))	L _{PA} =80
Nameraná hladina akustického výkonu (dB(A))	L _{WA} =88
Neistota K (dB(A))	K=5
Celkové hodnoty vibrácií a neistota K sú určené podľa EN 62841-2-1:	
Úroveň vibrácií (m/s ²)	1.213
Vítanie	11.621
Přilepové vrtanie	1.5
Chyba K (m/s ²)	
Úroveň ochrany	IP20
Trieda ochrany	III
Hmotnosť EPTA (s batériou 4 Ah) (kg)	1.4
Hmotnosť náradia bez batérie (kg)	2.08
Hmotnosť (vrátane celej dodávky) (kg)	2.485
Batéria	
Napätie (V, trvalé)	20
Typ batérie	Li-ion
Kapacita (Ah)	2.0 / 4.0 / 8.0
Nabíjačka	
Vstupné napätie (V, AC) / Frekvencia (Hz)	220-240 / 50
Výkon (W)	42
Výstupné napätie (V, trvalé)	20
Výstupný prúd (A)	2.0
Trieda ochrany	II

UPOZORNENIE: Deklarované úrovne vibrácií a hluku zodpovedajú hlavným oblastiam použitia náradia. Ak sa však náradie používa na iné účely, s iným príslušenstvom alebo v zlom technickom stave, hladina hluku a vibrácií sa môže líšiť. To môže výrazne zvýšiť úroveň vystavenia počas celého pracovného obdobia. Hladiny hluku a vibrácií sa budú líšiť v závislosti od spôsobu používania elektrického náradia a môžu prekročiť hodnoty uvedené v tomto informačnom liste. Tieto úrovne hluku a vibrácií sa môžu použiť na porovnanie jedného nástroja s druhým a na vykonanie predbežných hodnotení vplyvu. Presný odhad zaťaženia musí brať do úvahy aj čas, keď je nástroj vypnutý alebo spustený, ale nepoužíva sa. To môže výrazne znížiť celkové pracovné zaťaženie počas pracovného obdobia.

Identifikujte dodatočné bezpečnostné opatrenia na ochranu operátora, ako sú: údržba náradia a príslušenstva, zahrievanie rúk, používanie ochrany sluchu a organizácia pracovného postupu.

Popis zariadenia (*Kreslenie 1)

1. Spúšťač prepínač	8. Rozsah rýchlosti selektor
2. Chuck	9. Opasok klip
3. Krútiaci moment Úprava Golier	10. Rukoväť
4. Obrátené prepínač	11. Pomocný rukoväť
5. Batéria zámok tlačidlo	12. Ovládací panel
6. Batéria	13. Vodiaci krúžok
7. Pracovné svetlo	

OBSAH DODÁVKY*

CD20C-BB

1. Manuál
2. Bezdrôtový vrták
3. Spona na opasok so skrútkou na upevnenie
4. Pomocný rukoväť

* Upozorňujeme, že obsah balenia sa môže líšiť v závislosti od krajiny nákupu. Konkrétne podrobnosti týkajúce sa vášho balenia nájdete v zozname dodanom s výrobkom alebo sa obráťte na miestneho distribútora.

Procraft Industrial CD20C je určený pre presnú a efektívnu prácu s drevom, kovem a betónom. Jeho bezuhlíkový motor zaisťuje dlhotrvajúci výkon a vysokú účinnosť, zatiaľ čo ergonomická rukoväť poskytuje pohodlie pri dlhšom používaní.

S krútiacim momentom 120 Nm, režimom nárazu na betón a kontrolou spätného rázu pre väčšiu bezpečnosť je toto náradie skonštruované tak, aby zvládlo náročné úlohy. Nastaviteľné režimy rýchlosti, vrátane Eco a Turbo, vám umožňujú prispôbiť výkon náradia tak, aby vyhovoval špecifickým potrebám, čím sa zabezpečí dokonalá rovnováha medzi výkonom a účinnosťou.

BEZPEČNOSTNÉ PRAVIDLÁ

⚠ POZORNE! Prečítajte si všetky bezpečnostné upozornenia, pokyny, ilustrácie a špecifikácie dodané s týmto elektrickým strojom. Nedodržanie všetkých nižšie uvedených pokynov môže mať za následok zásah elektrickým prúdom a/alebo vážne zranenie.

Uchovajte si všetky upozornenia a pokyny pre budúce použitie.

Pojem „elektrické náradie“ v upozorneniach sa vzťahuje na vaše elektrické náradie napájané zo siete (s káblom) alebo náradie napájané z batérie (bez kábla).

SYMBOLY A SYMBOLY



Vždy používajte ochranné okuliare - chránia oči pred časticami a pilinami.



Noste protiprachovú masku - Zabraňuje vdychnutiu častícok dreva.



Prečítajte si pokyny



Všeobecné upozornenie na nebezpečenstvo



Dodržavanie základných bezpečnostných noriem platných európskych smerníc.



Eurázijská značka zhody.



Ukrajinská značka zhody

SPECIFIC SAFETY RULES FOR CORDLESS CORDLESS

IMPACT DRILL

1. Náradie držte vždy oboma rukami pomocou hlavnej rukoväte a pomocnej rukoväte (11). To zaisťuje stabilnú kontrolu nad náradím a znižuje riziko straty príľnavosti, najmä pri veľkom zaťažení. Nedodržanie tohto pravidla môže mať za následok náhly spätný ráz nástroja, stratu kontroly a potenciálne zranenie.
2. Pri vŕtaní v režime s príklepom sa odporúča používať ochranu sluchu, pretože dlhodobé vystavenie hluku môže spôsobiť poškodenie sluchu.
3. Zabráňte kontaktu so skrytým vedením: Pri vŕtaní do stien, podláh alebo stropov vždy držte vrtáčku za jej izolované rukoväte. Vrtáky sa môžu dostať do kontaktu so živým vedením, ktoré by mohlo elektrizovať kovové časti náradia a viesť k úrazu elektrickým prúdom.
4. Pozor na prehriatie: Počas dlhodobého používania sa vrták a upevňovacie prvky môžu extrémne zohriať. Nedotýkajte sa týchto komponentov ihneď po použití, aby ste predišli popáleninám. Povolí ich do v pohode dole predtým manipulácia alebo nahradenie.
5. Pochopte náradie a pokyny: Uistite sa, že ste si dôkladne prečítali a porozumeli všetkým bezpečnostným pokynom špecifickým pre akumulátorový príklepový vrtáčku. Oboznámenie sa s jeho prevádzkou a správnym používaním je rozhodujúce pre bezpečnú a efektívnu prácu.

BEZPEČNOSTNÉ PRAVIDLÁ PRI POUŽÍVANÍ DLHÝCH VRTÁKOV

1. Neprekračujte maximálnu povolenú rýchlosť otáčania používaného vrtáka. Pri vysokých voľnobežných otáčkach sa môže dlhý vrták, ktorý nie je v kontakte s materiálom, ohnúť, čo môže mať za následok zranenie.
2. Vždy začinite vrtáť pri nízkych otáčkach, pričom hrot vrtáka prítlačajte k povrchu materiálu. Pri vysokých voľnobežných otáčkach sa môže dlhý vrták, ktorý nie je v kontakte s materiálom, ohnúť, čo môže mať za následok zranenie.
3. Pri vŕtaní vyvíjajte tlak iba pozdĺž osi vrtáka. Nevývíjajte nadmernú silu. Nadmerný tlak môže spôsobiť ohnutie vrtáka, zlomenie alebo stratu kontroly nad náradím, čo môže spôsobiť zranenie.

BEZPEČNOSTNÉ POKYNY PRE VŠETKY OPERÁCIE

1. Používajte správne nástavce: Vždy používajte vrtáky a príslušenstvo navrhnuté špeciálne pre príklepové vrtáčky. Použitie nesprávnych alebo nekompatibilných nastavčov môže viesť k skĺznutiu nástroja, poškodeniu materiálu alebo zraneniu.
2. Sledujte nastavenia krútiaceho momentu: Pri skrútkovaní skrútiiek alebo skrútiiek nepoužívajte nadmerný krútiaci moment. Prílišné utiahnutie môže poškodiť upevňovacie prvky, materiál alebo nástroj. Použite vhodné nastavenie krútiaceho momentu podľa odporúčaní výrobcu.
3. Bezpečne držte náradie: Ovládajte vrtáčku oboma rukami, najmä pri práci s nastavením vysokej rýchlosti alebo vysokého krútiaceho momentu. Stratá z ovládanie môže výsledok v zranenie.
4. S batériami zaobchádzajte správne: V prípade bezdrôtových modelov sa pred použitím uistite, že je batéria úplne nabitá. Počas prevádzky vrtáčky nevyberajte ani nekladajte batériu. Chráňte batériu pred extrémnym teplom, vlhkosťou a priamym slnečným žiarením.
5. Kontrola upevňovacích prvkov a materiálov: Pred začatím práce skontrolujte stav skrútiiek, skrútiiek a vŕtaného materiálu. Použitie poškodených spojovacích prvkov alebo vŕtanie do nestabilných materiálov môže viesť k poruche nástroja alebo zraneniu.
6. Náradie používajte len na určený účel: Akumulátorové príklepové vrtáčky sú určené na vŕtanie a skrútkovanie skrútiiek. Nepoužívajte vrtáčku na brúsenie, rezanie alebo iné úlohy, na ktoré nie je určená.
7. Robte si pravidelné prestávky: Vyhnite sa dlhšej nepretržitej prevádzke, aby ste zabránili prehriatiu náradia a batérie. Pravidelné prestávky predlžia životnosť vrtáčky a udržia optimálny výkon.
8. Pred odložením počkajte, kým sa náradie úplne zastaví. Zaseknutý alebo rotujúci vrták môže spôsobiť stratu kontroly.
9. Obrobok riadne zaisťte. Upínanie obrobku do zveráka alebo iného upínacieho zariadenia je bezpečnejšie ako držanie v ruke.
10. Ak sa vrták zasekne, okamžite náradie vypnite.
11. Vrtáky a príslušenstvo skladujte a manipulujte s nimi opatrne podľa pokynov výrobcu.

NAPÁJANIE

Uistite sa, že je prístroj napájaný batériami Procraft 20 V (2 Ah, 4 Ah alebo 8 Ah), ako je uvedené na štítku s označením. Použitie akejkoľvek inej batérie môže poškodiť náradie a ovplyvniť jeho výkon. Náradie je navrhnuté tak, aby fungovalo s 20V nabíjateľnými lítium-iónovými batériami Procraft, ktoré

poskytujú konzistentné a spoľahlivé napájanie.

POUŽÍVANIE NÁSTROJA

⚠ POZOR!

Pred inštaláciou alebo odstránením príslušenstva sa uistite, že je náradie VYPNUTÉ a vyberte batériu, aby ste predišli náhodnej aktivácii.

Vybratie batérie

Ak chcete batériu vybrať, stlačte tlačidlo zámku batérie (5) a vytiahnite batériu (6) z náradia.

Pokyny na nabíjanie batérie

Nabíjačka má dva indikátory: červený a zelený. Červený indikátor ukazuje, že prebieha nabíjanie, zatiaľ čo zelený indikátor znamená, že nabíjanie je dokončené. Samotná batéria môže mať indikátor nabitia s LED diódami na zobrazenie úrovne nabitia. Ak chcete skontrolovať úroveň nabitia, stlačte tlačidlo kontroly nabitia na batérii.

- 1 LED: nabitá na 25 %.
- 2 LED diódy: nabité na 50 %.
- 3 LED diódy: nabitie na 75 %.
- 4 LED diódy: Plne nabité

Pokyny krok za krokom:

1. Zapojte nabíjačku do elektrickej zásuvky.
2. V prípade zásuvných nabíjačiek zasunite nabíjaciu zástrčku do portu batérie. V prípade posuvných nabíjačiek zarovnajme batériu s nabíjacími otvormi a zasuňte ju dovnútra.
3. Červený indikátor sa rozsvieti, čo znamená, že sa batéria nabíja.
4. Po úplnom nabití sa rozsvieti zelený indikátor.
5. Odpojte nabíjačku od batérie a zásuvky alebo vysuňte batériu z nabíjačky.
6. Voľiteľne: Stlačením tlačidla kontroly nabitia na batérii zobrazíte úroveň nabitia pomocou LED diód batérie.

Inštalácia batérie

Zarovnajme batériu s drážkou na nástroji a potom ju zasuňte na miesto, kým nezapadne a nezacvakne.

Pripravenie prídavnej rukoväte

⚠ **POZOR!** Prídavná rukoväť (11) je nevyhnutná pre bezpečnú obsluhu nástroja. Používanie akumulátorovej vrtáčky bez nej môže mať za následok stratu kontroly a potenciálne zranenie.

1. Uvoľnite svorku rukoväte (11) jej otáčaním proti smeru hodinových ručičiek. Tým sa rozšíria upínacie čeluste, čo umožní inštaláciu rukoväte.
2. Umiestnite rukoväť do jednej z preferovaných polôh: vľavo, ako je znázornené na hlavnej schéme, alebo vpravo pre použitie ľavákom.
3. Rukoväť zaisťte otáčaním v smere hodinových ručičiek, kým nebude pevne sedieť.
4. Pred použitím sa uistite, že je rukoväť pevne pripevnená.
5. Ak chcete odstrániť rukoväť, otočte ju proti smeru hodinových ručičiek, aby ste uvoľnili svorku, a potom ju odpojte.

Inštaluje sa a Opasok Klip

1. Umiestnite sponu na opasok: Zarovnajme sponu na opasok s určeným montážnym bodom 9 na tele príklepovej vrtáčky.
2. Vložte skrutku: Dodanú skrutku vložte do otvoru v spone na opasok a zarovnajte ju so závitovým otvorom na nástroji.
3. Uťahnutie skrutky: Pomocou skrutkovača opatrne utiahnite skrutku, kým nebude spona na opasok bezpečne pripevnená k nástroju. Do nie príliš utiahnuť do vyhnúť sa poškodzujúce a vlákna.
4. Skontrolujte stabilitu: Keď je skrutka úplne utiahnutá, jemne potiahnite sponu na opasok, aby ste sa uistili, že je pevne pripevnená a stabilná.

Spona na opasok je teraz nainštalovaná a pripravená na použitie.

Inštalácia bitov do bezkľúčového skľučovadla

Procraft Industrial CD20C je vybavená rýchloupínacím skľučovadlom (2), ktoré umožňuje rýchlu a jednoduchú výmenu bitov bez potreby ďalších nástrojov. Sledujte tieto kroky do bezpečne trochu nainštalovať:

1. Vypnutie vrtáčky: Uistite sa, že je vrtáčka vypnutá a batéria (6) je vybratá, aby ste predišli náhodnej aktivácii počas procesu.
2. Otvorenie skľučovadla: Otočte vonkajšiu objímku skľučovadla proti smeru hodinových ručičiek (dofava), aby ste otvorili čeluste

dostatočne široko na vloženie požadovaného bitu.

3. Vložte vrták: Vložte vrták do stredu skľučovadla až na doraz a uistite sa, že je rovný a pevne usadený.
4. Uťahnite skľučovadlo: Otočte vonkajšiu objímku skľučovadla v smere hodinových ručičiek (smerom doprava), aby ste bezpečne utiahli čeluste okolo vrtáka. Uistite sa, že vrták pevne drží a nekľvva.
5. Otestujte inštaláciu: Po nainštalovaní bitu zaťm jemme potiahnite, aby ste sa uistili, že je bezpečne držaný v skľučovadle. Ak sa bit hýbe alebo je uvoľnený, zopakujte proces uťahovania.

Odstránenie trochu:

1. Uistite sa, že je vrtáčka vypnutá a batéria je vybratá.
2. Otočte vonkajšie puzdro skľučovadla proti smeru hodinových ručičiek, aby ste uvoľnili čeluste.
3. Vyberte vrták a bezpečne ho uložte.

Tento systém bezkľúčového skľučovadla zjednodušuje proces výmeny bitov, čím zvyšuje pohodlie a všestrannosť nástroja.

Ovládací panel

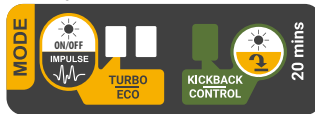

Ovládací panel akumulátorovej príklepovej vrtáčky je navrhnutý pre jednoduché ovládanie a prehľadnú indikáciu zvolených funkcií. Sprava doľava sa panel skladá z nasledujúcich prvkov:

Tlačidlo na ovládanie spätného rázu:

- ♦ Toto tlačidlo sa nachádza úplne vľavo a umožňuje zapnúť alebo vypnúť funkciu kontroly spätného rázu.
- ♦ Keď svieti indikátor spätného rázu (vedľa tlačidla), funkcia je aktívna. Krátkym stlačením tlačidla sa indikátor vypne a funkcia sa deaktivuje a naopak.

Indikátor spätného rázu:

Táto kontrolka umiestnená vedľa tlačidla na ovládanie spätného rázu indikuje, či je funkcia kontroly spätného rázu aktívna (svieti) alebo deaktivovaná (nesvieti).

Indikátory režimů:

Dva svetelné indikátory sú mierne od seba vzdialené, aby predstavovali aktuálny prevádzkový režim:

- ♦ Eco Mode (☉ ☉): Neither indicator is lit, signifying low power consumption and standard speed for light-duty tasks.
- ♦ Turbo režim (☉ ☉): The right indicator is lit, signaling maximum speed and power for demanding applications.
- ♦ Pulse Mode (☉ ☉): Ľavý indikátor svieti, čím sa aktivuje pulzujúca činnosť pri nízkych rýchlostiach pre presné utiahnutie alebo uvoľnenie s malými impulzmi pri ľahkom stlačení spúšte.

Tlačidlo výberu režimů:

Toto tlačidlo sa nachádza úplne vpravo na paneli a umožňuje prepínať medzi prevádzkovými režimami. Každé krátke stlačenie cyklicky prechádza režimami: Eco, Turbo a Pulse, pričom sa rozsvieti príslušný indikátor(y), aby odražali výber.

Tento intuitívny ovládací panel zaisťuje jednoduchý prístup k dôležitým funkciám, čo vám umožňuje prispôbiť výkon nástroja rôznym úlohám s minimálnym úsilím.

Kontrola spätného rázu

Funkcia Kickback Control v akumulátorovej príklepovej vrtáčke Procraft Industrial CD20C zvyšuje bezpečnosť pri používaní. Táto funkcia monitoruje náhle rotačné pohyby, ktoré môžu nastať, ak sa vrták zasekne.

Keď je funkcia aktivovaná, náradie sa automaticky zastaví, aby sa predišlo možnému zraneniu alebo strate kontroly.

Na zapnutie alebo vypnutie tejto funkcie použite tlačidlo na ovládanie spätného rázu na ovládacom paneli. Kontrolka vedľa tlačidla ukazuje, či je funkcia aktívna.

Poznámka: Pre maximálnu bezpečnosť držte náradie vždy pevne oboma rukami, aj keď je aktívna funkcia spätného rázu.

Pracovné svetlo

Procraft Industrial CD20C je vybavená výkonným LED pracovným svetlom

(7), ktoré zaisťujú viditeľnosť pri slabom osvetlení.

Zapnutie alebo vypnutie pracovného svetla

1. Ak chcete povoliť alebo zakázať funkciu pracovného svetla, stlačte a podržte tlačidlo výberu režimu na 3 sekundy.
2. Keď je aktivovaná funkcia pracovného svetla, svetlo sa automaticky zapne po stlačení spúšte (1) a zostane svietiť 10 sekúnd po uvoľnení spúšte.

Aktivuje sa Režim nepretržitého pracovného svetla

1. Ak chcete aktivovať režim nepretržitého pracovného svetla, stlačte a podržte ovládacie tlačidlo spätného rázu, kým nezačne blikaf pracovné svetlo (7).
2. Po aktivácii zostane pracovné svetlo nepretržite zapnuté po dobu 20 minút a poskytne predĺžené osvetlenie bez toho, aby bolo potrebné stlačiť spúšť (1).

Táto všestranná funkcia osvetlenia zaisťuje pohodlie a bezpečnosť pri úlohách v slabo osvetlenom prostredí.

Volič rýchlostného rozsahu

Volič rozsahu otáčok (8) na akumulátorovej príklepovej vrtáčke Procraft Industrial CD20C vám umožňuje nastaviť rozsah otáčok pre rôzne úlohy:

- ◊ Pozícia 1: Nízka rýchlosť, vysoký krútiaci moment – ideálne pre náročné úlohy, ako je skrútkovanie veľkých skrútiok alebo práca s tvrdšími materiálmi.
- ◊ Pozícia 2: Vysoká rýchlosť, nižší krútiaci moment – vhodné pre rýchlejšie vŕtanie a ľahšie upevňovacie úlohy.

Ak chcete zmeniť rozsah rýchlosti, posuňte volič do požadovanej polohy, keď je náradie vypnuté. Pred použitím sa uistite, že zapadla na miesto.

Prevádzka spätného spínača

Procraft Industrial CD20C je vybavená prepínačom spätného chodu (4) s jasne vyznačenými smerovými šípками, ktoré označujú režim otáčania. Tento spínač umožňuje prepínať medzi utáňovaním, uvoľňovaním a uzamykáním vrtáčky.

Prepínanie medzi režimami:

Režim utáňovania (rotácia dopredu):

1. Nájdite stranu prepínača spätného chodu so šípkami smerujúcimi k skľučovadlu (>).
2. Stlačením spínača na tejto strane nastavíte vrtáčku na otáčanie v smere hodinových ručičiek, ktoré sa používa na utáňovanie skrútiok alebo vŕtanie.

Uvoľnenia (reverzný Rotácia):

1. Nájdite stranu prepínača spätného chodu so šípkami smerujúcimi preč od skľučovadla (<).
2. Stlačením spínača na tejto strane nastavíte vrtáčku na otáčanie proti smeru hodinových ručičiek, čo je ideálne na uvoľnenie skrútiok alebo odstránenie upevňovacích prvkov.

Režim uzamknutia (stredová poloha):

1. Nastavte prepínač spätného chodu do strednej polohy, aby ste zaisťili spúšť (1).
2. Tento režim zabraňuje náhodnej aktivácii vrtáčky, vďaka čomu je bezpečná pre údržbu alebo prepravu.

Poznámka: Pred prepínaním medzi režimami vždy počkajte, kým sa vrtáčka úplne nezastaví, aby nedošlo k poškodeniu mechanizmu.

Výber režimu

Prepínač režimu na akumulátorovej príklepovej vrtáčke Procraft Industrial CD20C vám umožňuje prepínať medzi tromi režimami:

1. Jazdný režim (ikona skrútky): Na upevnenie skrútiok s nastaviteľným krútiacim momentom pomocou prstenca na nastavenie krútiaceho momentu.
2. Režim vŕtania (ikona vrtáčky): Pre štandardné úlohy vŕtania s plným krútiacim momentom.
3. Režim príklepového vŕtania (ikona kladiva): Na vŕtanie do tvrdších materiálov, ako je betón alebo murivo.

Ak chcete zmeniť režimy, otočte volič tak, aby bol zarovnaný s požadovanou ikonou, keď je vrtáčka vypnutá. Pred použitím sa uistite, že volič zapadol na svoje miesto.

Objímka na nastavenie krútiaceho momentu

Objímka na nastavenie krútiaceho momentu (3) na akumulátorovej príklepovej vrtáčke Procraft Industrial CD20C vám umožňuje ovládať krútiaci moment pre upevňovacie úlohy.

- ◊ Nastavenie krútiaceho momentu: Otáčaním objímky vyberte jednu z 20 úrovní krútiaceho momentu. Nižšie čísla sú ideálne pre jemné úlohy, ako je upevňovanie malých skrútiok, zatiaľ čo vyššie čísla poskytujú väčší krútiaci moment pre tvrdšie materiály alebo väčšie upevňovacie prvky.

Prevádzka spínača

⚠ POZOR!

Pred použitím náradia vždy skontrolujte účinnosť spínača (1). Po jeho uvoľnení by sa mal spínač ľahko vrátiť do polohy „Vypnuté“.

Spustenie a Akumulátorová príklepová vrtáčka

1. Stlačte spúšťací spínač: Ak chcete spustiť vrtáčku, stlačte a podržte spúšťací spínač (1). Nástroj začne pracovať a jeho rýchlosť sa bude meniť v závislosti od tlaku aplikovaného na spúšť.
2. Pre presné ovládanie jemne stlačte spúšť pre nízku rýchlosť alebo ju úplne stlačte pre maximálnu rýchlosť.

Zastavenie i Akumulátorová príklepová vrtáčka

1. Uvoľnite spúšťací spínač: Ak chcete vrtáčku zastaviť, jednoducho uvoľnite spúšťací spínač. Náradie sa okamžite zastaví a vráti sa do polohy „Vypnuté“.

Použitie vodiaceho krúžku

Počas prevádzky držte vodiaci krúžok 13 pre lepšiu kontrolu nad nástrojom a presné zarovnanie nástroja. Krúžok sa voľne otáča a nie je určený na prenos sily.

Správne používanie akumulátorovej príklepovej vrtáčky

Procraft Industrial CD20C správne používať, postupujte podľa týchto základných krokov:

1. Pripravte nástroj a pracovný priestor. Uistite sa, že je batéria nabitá, správny bit je bezpečne nainštalovaný v skľučovadle a pracovný priestor je čistý a bezpečný.
2. Vyberte príslušné nastavenia. Zvoľte požadovaný prevádzkový režim (Eco, Turbo alebo Pulse) pomocou tlačidla výberu režimu a nastavte úroveň krútiaceho momentu pomocou prstenca na nastavenie krútiaceho momentu.
3. Nastavte Smer otáčania. Nastavte prepínač spätného chodu na utáňutie alebo uvoľnenie upevňovacích prvkov podľa pokynov v časti Obsluha spätného prepínača.
4. Umiestnite vrtáčku. Vrták držte pevne oboma rukami a zarovnaj te vrták s upevňovacím prvkom alebo hrotom vŕtania, pričom nástroj držte pevne a kolmo k povrchu.
5. Postupným stlačením spúšťacieho spínača spustíte náradie rovnomerným tlakom. Neťahajte na vrtáčku silou, aby ste predišli poškodeniu materiálu alebo nástroja.
6. Zastavte a zabezpečte. Uvoľnite spúšťací spínač, aby ste zastavili vrtáčku, pričom sa uistite, že sa vrták úplne zastavil pred jeho odstránením z materiálu. Pri nastavení alebo prepínaní bitov vypnite náradie.

ÚDRŽBA A SKLADOVANIE

Pred vykonaním preventívnej údržby sa vždy uistite, že je náradie vypnuté a batéria je vybitá

Ak chcete akumulátorovú príklepovú vrtáčku vyčistiť, najskôr ju odpojte od zdroja napájania vybitím batérie. Náradie utrite čistou a suchou handričkou, aby ste odstránili prach a nečistoty. V prípade potreby môžete použiť mierne navlhčenú handričku na odolnejšiu špinu, ale dbajte na to, aby sa do náradia nedostala žiadna vlhkosť. Vetracie otvory by sa mali čistiť jemne stlačeným vzduchom alebo mäkkou kefou, aby sa zabránilo usadzovaniu prachu. Okrem toho utrite skľučovadlo a oblasť bitov, aby ste odstránili masť alebo nečistoty, pričom sa uistite, že sú potom úplne suché.

Pri skladovaní akumulátorovej príklepovej vrtáčky zvoľte chladné a suché miesto, mimo dosahu vlhkosti a extrémnych teplôt. Nevystavujte náradie priamemu slnečnému žiareniu alebo vysokej vlhkosti. Ak máte ochranné puzdro, uložte do neho príklepovú vrtáčku, aby ste ju chránili pred prachom a náhodným poškodením. Pred uskladnením vyberte batériu, aby ste predišli zbytočnomu vybíjaniu batérie. Akékoľvek príslušenstvo, ako sú bity a batérie, majte usporiadané a uložené oddelene, aby ste predišli akémukoľvek poškodeniu. Správne čistenie a skladovanie pomôže zachovať výkon a dlhú životnosť vašej akumulátorovej príklepovej vrtáčky.

Pre bezpečnú a spoľahlivú prevádzku prístroja majte na pamäti, že opravy, údržba a nastavovanie prístroja by sa mali vykonávať v servisných strediskách s použitím iba originálnych náhradných dielov a spotrebného

materiału.

OCHRONA ŻYWIOTNEGO PROSTREDIA



Elektryczne narzędzie, baterie, przisluszenstwo a obaly by mali byc recyklowane sposobem szetnym k zywiotnemu prostrediu. Nевyhadzujcie elektryczne narzędzie a baterie do domowego odpadu!

V záujme ochrany žywiotného prostredia je nutné použitú bateriú, najmä lítiovú, správne zlikvidovať. Pre správnu likvidáciu bateriú pri používaní spotrebiča definitívne vybite, vyberte ju a potom zakryte kontakty elektrického pásku, aby ste zabránili skratu. Bateriu neovzťarajte a nelikvidujte ju po častiach. Likvidujte na mieste na to určenom.



Len pre krajiny EÚ:



V súlade s európskou smernicou 2012/19/EÚ o odpadových elektrických a elektronických zariadeniach a príslušnými vnútroštátnymi právnymi predpismi av súlade s európskou smernicou 2006/66/EC musia byť chybné alebo vyradené baterie a elektronické zariadenia zhromažďované za účelom ekologicky bezpečnej recyklácie.

Pri nesprávnej likvidácii môžu mať použité elektrické a elektronické zariadenia škodlivé účinky na životné prostredie a ľudské zdravie v dôsledku nožnej prítomnosti nebezpečných látok.

PREPRAVA

Na lítium-iónové baterie sa vzťahujú požiadavky týkajúce sa prepravy nebezpečných vecí. Baterie môžu byť prepravované samotným užívateľom po ceste bez nutnosti dodržiavať ďalšie predpisy. Pri preprave pomocou tretích strán (napr. lietadlom alebo špedičiou) je potrebné dodržiavať zvláštne požiadavky na balenie a označovanie. V takom prípade musí byť do prípravy záseky na prepravu zapojení odborník na nebezpečný tovar.

Akumulátor baťte iba s nepoškodeným krytom. Uzavrite otvorené kontakty a zabaľte batériu tak, aby sa nemohla vo vnútri obalu pohybovať. Dodržujte tiež prípadné ďalšie národné predpisy.

PL | POLSKI

WIERTARKO-WKRĘTARKA AKUMULATOROWA CD20C INSTRUKCJA OBSŁUGI

Dane techniczne

Model	CD20C
Typ silnika	Bezsztotkowy
Napięcie znamionowe (V DC)	20
Prędkość bez obciążenia (min ⁻¹)	
Turbo	0-370 /0-1750
Eco	0-300 /0-1400
Średnica mocowanych wiertel (mm)	0.8-13
Maks. moment obrotowy (Nm)	120
Ustawienia sprzęgła (momentu)	19+2
Maks. średnica wiercenia (mm)	
drewno	45
beton	13
metal	13
Udar	+
Kick back control	+
Tryb impulsowy	+
Wartości emisji hałasu określone zgodnie z EN 62841-2-1:	
Poziom ciśnienia akustycznego (dB(A))	L _{PA} =80
Poziom mocy akustycznej (dB(A))	L _{WA} =88
Błąd K (dB(A))	K=5
Wartości łączne wibracji i niepewność pomiaru K oznaczone zgodnie z EN 62841-2-1:	

Poziom wibracji (m/s ²)	1.213
Wiercenie	11.621
Wiercenie z udarem	1.5
Błąd K (m/s ²)	
Kategoria ochrony	IP20
Klasa ochrony	III
Waga EPTA (z akumulatorem 4Ah), kg	1.4
Waga (bez akumulatora), kg	2.08
Waga (wraz z akcesoriami), kg	2.485
Akumulator	
Napięcie znamionowe (V DC)	20
Typ akumulatora	Li-ion
Pojemność (Ah)	2.0 / 4.0 / 8.0
Ładowarka	
Napięcie znamionowe (V AC)/ Częstotliwość (Hz)	220-240 / 50
Moc znamionowa (W)	42
Napięcie wyjściowe (V DC)	20
Prąd znamionowy (A)	2.0
Klasa ochrony	II

OSTRZEŻENIE: Podany w niniejszej instrukcji poziom drgań i poziom emisji hałasu zostały zmierzone zgodnie ze znormalizowaną procedurą pomiarową i mogą zostać użyte do porównywania elektronarzędzi. Można ich także użyć do wstępnej oceny poziomu drgań i poziomu emisji hałasu. Podany poziom drgań i poziom emisji hałasu jest reprezentatywny dla podstawowych zastosowań elektronarzędzia. Jeżeli elektronarzędzie użyte zostanie do innych zastosowań lub z innymi narzędziami roboczymi, a także jeśli nie będzie właściwie konserwowane, poziom drgań i poziom emisji hałasu mogą różnić się od podanych wartości.

Podane powyżej przyczyny mogą spowodować podwyższenie poziomu drgań i poziomu emisji hałasu w czasie pracy. Aby dokładnie ocenić poziom drgań i poziom emisji hałasu, należy wziąć pod uwagę także okresy, gdy urządzenie jest wyłączone lub gdy jest ono wprawdzie włączone, ale nie jest używane do pracy. Podane powyżej przyczyny mogą spowodować obniżenie poziomu drgań i poziomu emisji hałasu w czasie pracy. W ten sposób łączna (obliczana na pełny wymiar czasu pracy) ekspozycja na drgania może okazać się znacznie niższa. Należy wprowadzić dodatkowe środki bezpieczeństwa, mające na celu ochronę osoby obsługującej przed skutkami ekspozycji na drgania, np. konserwacja elektronarzędzia i narzędzi roboczych, zapewnienie odpowiedniej temperatury, aby nie dopuścić do wystąpienia rąk, właściwa organizacja czynności wykonywanych podczas pracy.

Opis (*Obrazek 1)

1. Przycisk włączania/wyłączania
2. Uchwyt wiertarki
3. Regulator momentu obrotowego
4. Przycisk blokady akumulatora
5. Akumulator
6. Podświetlenie robocze
8. Przełącznik zmiany biegów
9. Klips do paska
10. Uchwyt głowicy
11. Rękojeść dodatkowa
12. Panel sterowania
13. Pierścień naprowadzający

WYPOSAŻENIE*

CD20C-BB

1. Instrukcja obsługi
2. Wiertarko-wkrętarka akumulatorowa
3. Klips do paska z śrubą mocującą
4. Rękojeść dodatkowa

* Pragniemy zwrócić uwagę, że wyposażenie produktu może różnić się w zależności od kraju zakupu. Aby uzyskać szczegółowe informacje dotyczące zawartości opakowania i wyposażenia produktu, prosimy o kontakt z lokalnym dystrybutorem.

PRZEZNACZENIE I WŁAŚCIWE ZASTOSOWANIE

Wiertarko-wkrętarka Procraft Industrial CD20C jest przeznaczona do wiercenia otworów w drewnie, metalach czy betonem, zapewniając precyzję oraz wygodę podczas pracy. Bezszcotkowy silnik gwarantuje długą żywotność i wysoką efektywność, a ergonomiczny uchwyt sprawia, że użytkowanie jest komfortowe nawet podczas długotrwałej pracy.

Narzędzie posiada moment obrotowy 120 Nm, tryb uderowy do pracy z betonem oraz zabezpieczenie przed odrzutem dla zwiększenia bezpieczeństwa. Regulowane tryby prędkości „Eco” i „Turbo” umożliwiają dostosowanie urządzenia do konkretnego zadania, zapewniając optymalną równowagę między mocą, a oszczędzaniem energii.

WSKAZÓWKI BEZPIECZEŃSTWA DOTYCZĄCE ELEKTRONARZĘDZI

⚠️ OSTRZEŻENIE! Należy zapoznać się ze wszystkimi ostrzeżeniami i wskazówkami dotyczącymi bezpieczeństwa użytkowania oraz ilustracjami i danymi technicznymi dostarczonymi wraz z niniejszym elektronnarzędziem. Nieprzestrzeganie podanych niżej ostrzeżeń dotyczących bezpieczeństwa i wskazówek dotyczących bezpieczeństwa może być przyczyną porażenia prądem elektrycznym, pożaru i/lub poważnych obrażeń.

Zachowaj wszystkie ostrzeżenia i wskazówki dotyczące bezpieczeństwa, aby móc skorzystać z nich w przyszłości.

W podanych niżej ostrzeżeniach wyrażenie „elektronnarzędzie” oznacza elektronnarzędzie zasilane z sieci (z przewodem zasilającym) lub elektronnarzędzie zasilane z akumulatora (bezwprzewodowe).

OSZCZEGÓLNE WSKAZÓWKI BEZPIECZEŃSTWA



Należy zawsze zakładać okulary ochronne – chronią oczy przed odłamkami i pyłem.



Stosować ochronę słuchu – chronią przed nadmiernym hałasem.



Zapoznać się z instrukcją obsługi.



Szczególne wskazówki bezpieczeństwa.



Oznakowanie CE potwierdza, że dany wyrób spełnia wymogi dyrektywy Unii Europejskiej dotyczących bezpieczeństwa.



Znak zgodności Euroazjatyckiej Unii Celnej.



Znak zgodności Ukrainy.

OSZCZEGÓLNE OSTRZEŻENIA BEZPIECZEŃSTWA DOTYCZĄCE AKUMULATOROWYCH WIERTARKO-WKRĘTAREK UDAROWYCH

- Zawsze trzymać narzędzie obiema rękami używając głównego uchwytu oraz dodatkowej rękojści. Zapewnia to pełną kontrolę nad narzędziem i zmniejsza ryzyko utraty panowania nad nim, szczególnie podczas pracy pod dużym obciążeniem. Nieprzestrzeganie tej zasady może skutkować gwałtownym szarpnięciem narzędzia, utratą kontroli i możliwością doznania urazu.
- Podczas wiercenia w trybie uderowym zaleca się używanie ochrony słuchu, ponieważ długotrwała ekspozycja na hałas może prowadzić do jego uszkodzenia.
- Podczas wykonywania prac, przy których narzędzie robocze mogłoby natrafić na ukryte przewody elektryczne, elektronnarzędzie należy trzymać wyłącznie za izolowane powierzchnie rękojści. Kontakt z przewodem pod napięciem może spowodować przekazanie napięcia na części metalowe elektronnarzędzia, co mogłoby spowodować porażenie prądem elektrycznym.
- Należy unikać przegrzewania: Podczas długotrwałej pracy wiertła i elementy mocujące mogą się mocno nagrzewać. Nie dotykaj tych części bezpośrednio po użyciu, aby uniknąć poparzeń. Przed dalszą pracą lub wymianą pozwól im ostygnąć.

- Zapoznaj się z instrukcją obsługi i urządzeniem: Upewnić się, że dokładnie przeczytałeś i zrozumiałeś wszystkie instrukcje dotyczące bezpieczeństwa odnoszące się do danego narzędzia. Znajomość funkcji narzędzia i zasad jego użytkowania jest kluczowa dla bezpiecznej i efektywnej pracy.

WSKAZÓWKI DOTYCZĄCE BEZPIECZEŃSTWA PRACY Z DŁUGIMI WIERTŁAMI

- Nie wolno pracować z prędkością obrotową przekraczającą maksymalną dopuszczalną prędkość dla danego wiertła. Przy wyższych prędkościach obrotowych wiertło obracające się swobodnie, bez kontaktu z materiałem, ma tendencję do wyginania się, co może skutkować obrażeniami ciała.
- Należy zawsze rozpoczynać wiercenie od niskiej prędkości i z końcem wiadra przyłożonym do powierzchni materiału. Przy wyższych prędkościach obrotowych wiertło obracające się swobodnie, bez kontaktu z materiałem, może się wygiąć, co może skutkować obrażeniami ciała.
- Nacisk należy wywierać wyłącznie w jednej linii z pracującym wiertłem. Nie należy wywierać nadmiernego nacisku. Wskutek zbyt dużego nacisku, wiertła mogą się wyginać, co może doprowadzić do ich złamania lub utraty kontroli nad narzędziem, prowadząc do obrażeń ciała.

ZALECENIA DOTYCZĄCE BEZPIECZEŃSTWA PODCZAS WYKONYWANIA WSZYSTKICH PRAC

- Należy używać odpowiednich narzędzi roboczych: Zawsze należy stosować wiertła i akcesoria przeznaczone specjalnie do wkrętarek udarowych. Nieprawidłowe lub niekompatybilne końcówki mogą powodować zesztywnienie się, uszkodzenie materiału lub prowadzić do urazów.
- Należy kontrolować ustawienia momentu obrotowego: Należy unikać stosowania nadmiernego momentu obrotowego podczas dokręcania śrub lub połączeń śrubowych. Zbyt duża siła może spowodować uszkodzenie elementów mocujących, materiału lub samego narzędzia. Moment obrotowy należy dostosować zgodnie z zaleceniami producenta.
- Należy pewnie trzymać narzędzie: Podczas pracy na wysokich obrotach lub przy dużym momencie obrotowym należy trzymać wkrętarek obiema rękami, aby zachować pełną kontrolę. Utrata kontroli może prowadzić do obrażeń.
- Należy prawidłowo obchodzić się z akumulatorami: W modelach akumulatorowych należy upewnić się, że akumulator jest w pełni naładowany przed użyciem. Nie wolno wyjmować ani montować akumulatora przy włączonym narzędziu. Akumulatory należy przechowywać z dala od wysokiej temperatury, wilgoci i bezpośredniego nasłonecznienia.
- Należy sprawdzać elementy mocujące i obrabiane przedmioty: Przed rozpoczęciem pracy należy skontrolować stan śrub, wkrętów i obrabianego materiału. Używanie uszkodzonych elementów mocujących lub wiercenie w niezamocowanych przedmiotach może prowadzić do awarii narzędzia lub obrażeń.
- Należy stosować narzędzie zgodnie z przeznaczeniem: Akumulatorowe wiertarko-wkrętarki udarowe są przeznaczone do wiercenia i wkręcania elementów mocujących. Nie należy używać ich do szlifowania, cięcia ani innych zadań, do których nie są przystosowane.
- Należy robić przerwy: Nie należy pracować nieprzerwanie przez długi czas, aby zapobiec przegrzewaniu się narzędzia i akumulatora. Regularne przerwy pozwolą wydłużyć żywotność urządzenia i utrzymać jego wysoką wydajność.
- Przed odłożeniem elektronnarzędzia, należy poczekać, aż narzędzie robocze znajdzie się w bez ruchu. Narzędzie robocze może się zablokować i doprowadzić do utraty kontroli nad elektronnarzędziem.
- Należy odpowiednio zamocować obrabiany przedmiot. Zamocowanie obrabianego przedmiotu w urządzeniu mocującym lub imadle jest bezpieczniejsze niż trzymanie przedmiotu w ręce.
- W razie zablokowania się narzędzia roboczego należy natychmiast wyłączyć elektronnarzędzie.
- Narzędzia robocze należy przechowywać i obchodzić się z nimi ostrożnie, zgodnie z instrukcjami producenta.

ŹRÓDŁO ZASILANIA

Należy upewnić się, że narzędzie jest zasilane akumulatorami Procraft 20V (2 Ah, 4 Ah lub 8 Ah). Używanie innych akumulatorów może spowodować uszkodzenie narzędzia i pogorszenie jego wydajności. Narzędzie przystosowane jest do współpracy z akumulatorami litowo-jonowymi Procraft 20V, które zapewniają stabilną i niezawodną pracę.

PRACA**⚠ UWAGA!**

Przed instalacją lub demontażem wyposażenia należy upewnić się, że urządzenie jest WYŁĄCZONE, a akumulator odłączony, w ten sposób unikniemy niezamierzonego uruchomienia.

Odłączenie akumulatora

W celu odłączenia akumulatora, wcisnąć przycisk zwalnający (5) akumulator i pociągnąć akumulator (6) w kierunku przeciwnym do uchwytu głowicy.

Instrukcja ładowania akumulatora

Ładowarka wyposażona jest w dwa wskaźniki: czerwony i zielony. Czerwony wskaźnik wskazuje, że ładowanie jest w toku, a zielony wskaźnik oznacza, że ładowanie zostało zakończone. W zależności od wersji akumulator może mieć być wyposażony we wskaźnik naładowania. W celu sprawdzenia poziomu naładowania, należy wcisnąć przycisk kontroli stanu naładowania na akumulatorze.

- 1 dioda: 25% ładunku
- 2 diody: 50% ładunku
- 3 diody: 75% ładunku
- 4 diody: w pełni naładowana

Instrukcja ładowania krok po kroku:

1. Podłączenie ładowarki

Podłączyć ładowarkę do gniazdka elektrycznego.

2. Wkładanie akumulatora

Wsunąć akumulator w prowadnice ładowarki do samego końca (do oporu).

3. Wskaźnik procesu ładowania

Rozpoczęcie procesu ładowania zostanie zasygnalizowane czerwonymi diodami LED (światło ciągłe).

4. Zakończenie procesu ładowania

Gdy akumulator zostanie w pełni naładowany, zaświeci się zielona dioda LED.

5. Wyjmowanie akumulatora

Po zakończeniu ładowania odłączyć akumulator od ładowarki oraz wyjąć wyszczek ładowarki od gniazdka sieciowego.

Sprawdzenie poziomu naładowania akumulatora (opcjonalnie)

Wcisnąć przycisk kontroli poziomu ładowania na akumulatorze, aby sprawdzić poziom naładowania za pomocą wskaźnika LED znajdującego się na akumulatorze.

Montaż rękojści dodatkowej

⚠ Uwaga! Dodatkowa rękojść (11) jest niezbędna do bezpiecznego operowania narzędziem. Używanie wkrętarki bez niej może prowadzić do utraty kontroli nad narzędziem i ryzyka urazu.

1. Poluzować zacisk rękojści (11), obracając go przeciwnie do ruchu wskazówek zegara. Spowoduje to rozsuniecie uchwytu, umożliwiając montaż rękojści.
2. Ustawić rękojść w jednej z wygodnych pozycji: z lewej strony (zgodnie z ilustracją w instrukcji) lub z prawej strony – dla osób leworęcznych.
3. Zamocować rękojść, obracając ją zgodnie z ruchem wskazówek zegara, aż do jej stabilnego przylegania.
4. Upewnić się, że rękojść jest solidnie zamocowana.
5. Demontaż rękojści: Obrócić ją przeciwnie do ruchu wskazówek zegara, aby poluzować zacisk, a następnie zdjąć.

Montaż mocowania na pasek

1. Umieścić mocowanie do paska: Należy wyrównać mocowanie z odpowiednim miejscem na obudowie narzędzia (9).
2. Włożyć śrubę: Należy włożyć śrubę w otwór mocowania i wyrównać ją z gwintowanym otworem w narzędziu.
3. Dokreślić śrubę: Za pomocą śrubokręta delikatnie dokreślić śrubę, aby mocowanie było solidnie przymocowane do narzędzia. Należy unikać zbyt mocnego dokręcania, aby nie uszkodzić gwintu.
4. Sprawdzić mocowanie: Po dokręceniu śruby należy delikatnie pociągnąć za mocowanie, aby upewnić się, że jest solidnie przymocowane. Mocowanie do paska jest zamontowane i gotowe

do użycia.

Teraz mocowanie do paska jest zamontowane i gotowe do użycia.

Montaż bitów w uchwycie szybkozaciskowym

Akumulatorowa wiertarko-wkrętarka udarowa Procraft Industrial CD20C jest wyposażona w uchwyt szybkozaciskowy (2), który umożliwia szybką i łatwą wymianę bitów bez użycia dodatkowych narzędzi. Aby prawidłowo zamocować bit, należy wykonać następujące kroki:

1. Wyłączyć wkrętarkę: Upewnić się, że narzędzie jest wyłączone, a akumulator (6) został odłączony, aby zapobiec przypadkowemu uruchomieniu podczas procesu.
2. Otworzyć uchwyt: Obrócić zewnętrzny pierścień uchwytu w kierunku przeciwnym do ruchu wskazówek zegara (w lewo), aby rozszerzyć szczękę mocującą na tyle, by umożliwić włożenie bita.
3. Zamontować bit: Włożyć bit do środka uchwytu tak głęboko, jak to możliwe, upewniając się, że jest ustawiony prosto i stabilnie.
4. Dokreślić uchwyt: Obrócić zewnętrzny pierścień uchwytu w kierunku zgodnym z ruchem wskazówek zegara (w prawo), aby pewnie zacisnąć szczękę mocującą wokół bita. Sprawdzić, czy bit jest mocno osadzony i nie porusza się.
5. Sprawdzić mocowanie: Po zamocowaniu bita lekko pociągnąć, aby upewnić się, że jest stabilnie osadzony. W przypadku luzu lub niestabilnego mocowania powtórzyć proces dokręcania.

Demontaż bitów:

1. Należy upewnić się, że narzędzie jest wyłączone, a akumulator odłączony.
2. Obrócić zewnętrzny pierścień uchwytu w kierunku przeciwnym do ruchu wskazówek zegara, aby poluzować szczękę mocującą.
3. Wyjąć bit i przechowywać go w bezpiecznym miejscu.

System uchwytu szybkozaciskowego ułatwia proces wymiany bitów, zwiększając wygodę i uniwersalność narzędzia.

Panel sterowania

Panel sterowania urządzenia został zaprojektowany z myślą o wygodzie użytkownika i czytelnym wyświetlaniu wybranych funkcji. Elementy panelu, rozmieszczone od prawej do lewej:

Przycisk kontroli odrzutu:

- ♦ Znajduje się na skrajnym lewym krańcu panelu. Umożliwia włączanie i wyłączenie funkcji kontroli odrzutu.
- ♦ Jeśli wskaźnik kontroli odrzutu (znajdujący się obok przycisku) świeci, funkcja jest aktywna. Krótkie naciśnięcie przycisku dezaktywuje funkcję i gasi wskaźnik, i odwrotnie.

Wskaźnik kontroli odrzutu:

Znajduje się obok przycisku kontroli odrzutu. Świeący wskaźnik oznacza, że funkcja kontroli odrzutu jest aktywna. Jeśli wskaźnik nie świeci, funkcja jest wyłączona.

Wskaźniki trybów:

Dwa wskaźniki, umieszczone w niewielkiej odległości od siebie, informują o aktualnym trybie pracy:

- ♦ Tryb Eco (○ ○): Żaden wskaźnik nie świeci, co oznacza niskie zużycie energii i standardową prędkość, odpowiednią do lekkich zadań.
- ♦ Tryb Turbo (○ ●): Świeci prawy wskaźnik, sygnalizując maksymalną moc i prędkość, przeznaczoną do wymagających zadań.
- ♦ Tryb Pulse (● ○): Świeci lewy wskaźnik, aktywując tryb impulsowy, który umożliwia precyzyjne wkręcanie lub wykrcanie przy małych impulsach i niskich obrotach przy delikatnym naciśnięciu spustu.

Przycisk wyboru trybu:

Znajduje się na skrajnym prawym krańcu panelu. Umożliwia przełączanie między trybami pracy. Krótkie naciśnięcie powoduje cykliczne przełączanie trybów: Eco, Turbo i Pulse, a odpowiednie wskaźniki sygnalizują wybrany tryb.

Ten intuicyjny panel sterowania zapewnia łatwy dostęp do kluczowych funkcji, umożliwiając dostosowanie wydajności narzędzia do różnych zadań przy minimalnym wysiłku.

Funkcja kontroli odrzutu (Kickback Control)

Funkcja kontroli odrzutu w akumulatorowej wiertarko-wkrętarcie udarowej Procraft Industrial CD20C zwiększa bezpieczeństwo podczas pracy. Monitoruje nagle ruchy obrotowe, które mogą wystąpić w przypadku zakleszczenia wiertła.

Po aktywacji funkcja automatycznie zatrzymuje narzędzie, aby zapobiec potencjalnym urazom lub utracie kontroli.

Do włączenia i wyłączenia funkcji należy używać przycisku kontroli odrzutu na panelu sterowania. Wskaźnik znajdujący się obok przycisku informuje o aktywności funkcji.

Uwaga: Dla zwiększenia bezpieczeństwa należy zawsze trzymać narzędzie obiema rękami, nawet przy włączonej funkcji kontroli odrzutu.

Podświetlenie robocze

Akumulatorowa wiertarko-wkrętarka udarowa Procraft Industrial CD20C jest wyposażona w mocne podświetlenie LED (7), które zapewnia dobrą widoczność miejsca pracy w warunkach słabego oświetlenia.

Włączanie i wyłączanie podświetlenia

1. Aby aktywować lub wyłączyć podświetlenie, należy nacisnąć i przytrzymać przycisk wyboru trybu przez 3 sekundy.
2. Po aktywacji podświetlenie będzie automatycznie włączać się po naciśnięciu spustu (1) i pozostanie włączone przez 10 sekund po jego zwolnieniu.

Aktywacja trybu stałego podświetlenia

1. Aby włączyć tryb stałego podświetlenia, należy nacisnąć i przytrzymać przycisk kontroli odrzutu, aż podświetlenie (7) zacznie migać.
2. W tym trybie podświetlenie pozostanie włączone przez 20 minut, zapewniając długotrwałe oświetlenie bez konieczności trzymania spustu (1).

Tak unikatowy system podświetlenia zwiększa komfort i bezpieczeństwo podczas pracy w warunkach słabego oświetlenia.

Przełącznik zakresu prędkości

Przełącznik zakresu prędkości (8) w akumulatorowej wiertarko-wkrętarcie udarowej Procraft Industrial CD20C umożliwia wybór odpowiedniego zakresu prędkości do różnych prac:

- ♦ Pozycja 1: Niska prędkość, wysoki moment obrotowy – odpowiednia do wymagających prac, takich jak wkręcanie dużych śrub lub praca z twardymi materiałami.
- ♦ Pozycja 2: Wysoka prędkość, niski moment obrotowy – idealna do szybkiego wiercenia i lekkich prac montażowych.

Aby zmienić zakres prędkości, należy ustawić przełącznik w odpowiedniej pozycji przy wyłączonym narzędziu. Przed rozpoczęciem pracy należy upewnić się, że przełącznik został prawidłowo zablokowany w wybranej pozycji.

Obsługa przełącznika kierunku obrotów

Akumulatorowa wiertarko-wkrętarka udarowa Procraft Industrial CD20C jest wyposażona w przełącznik kierunku obrotów (4) z wyraźnie oznaczonymi strzałkami wskazującymi tryb obrotu. Umożliwia on przełączanie między trybem wkręcania, wykrcania oraz blokady włącznika.

Zmiana kierunku obrotów:

Tryb wkręcania (obroty w prawo):

1. Zlokalizować stronę przełącznika kierunku obrotów ze strzałkami skierowanymi w stronę uchwyty wiertarskiego (>).
2. Nacisnąć tę stronę przełącznika, aby ustawić obrót zgodny z ruchem wskazówek zegara. Ten tryb jest używany do wkręcania śrub lub wiercenia.

Tryb wykrcania (obroty w lewo):

1. Zlokalizować stronę przełącznika kierunku obrotów ze strzałkami skierowanymi w przeciwną stronę od uchwyty wiertarskiego (<).
2. Nacisnąć tę stronę przełącznika, aby ustawić obrót przeciwny do ruchu wskazówek zegara. Ten tryb służy do wykrcania śrub lub usuwania elementów mocujących.

Tryb blokady (pozycja środkowa):

1. Ustawić przełącznik kierunku obrotów w pozycji środkowej.
2. W tym trybie włącznik (1) jest zablokowany, co zapobiega przypadkowemu uruchomieniu narzędzia. Jest to szczególnie

przydatne podczas konserwacji lub transportu.

Uwaga:

Przed zmianą trybu należy zawsze poczekać na całkowite zatrzymanie narzędzia, aby uniknąć uszkodzenia mechanizmu.

Przełącznik trybów

Przełącznik trybów w akumulatorowej wiertarko-wkrętarcie udarowej Procraft Industrial CD20C umożliwia wybór jednego z trzech trybów pracy:

1. Tryb wkręcania (ikona śruby): Przeznaczony do wkręcania śrub z możliwością regulacji momentu obrotowego za pomocą regulatora momentu obrotowego.
2. Tryb wiercenia (ikona wiertła): Stosowany do standardowych operacji wiercenia przy pełnym momencie obrotowym.
3. Tryb wiercenia udarowego (ikona młotka): Odpowiedni do wiercenia w twardych materiałach, takich jak beton czy cegła.

Aby zmienić tryb pracy, należy obrócić przełącznik do momentu ustawienia na odpowiednią ikonę przy wyłączonym narzędziu. Przed rozpoczęciem pracy należy upewnić się, że przełącznik został prawidłowo zablokowany w wybranej pozycji.

Regulacja momentu obrotowego

Regulacja momentu obrotowego (3) w urządzeniu pozwala dostosować siłę dokręcania wkrętów i śrub. Regulacja momentu obrotowego: Aby wybrać odpowiedni poziom, należy obrócić regulator i ustawić jeden z 20 poziomów momentu obrotowego.

- ♦ Niskie wartości są odpowiednie do precyzyjnych zadań, takich jak wkręcanie małych śrub.
- ♦ Wysokie wartości zapewniają większy moment obrotowy, przeznaczony do pracy z twardymi materiałami lub większymi elementami mocującymi.

Włączanie/wyłączanie

⚠ UWAGA!

Przed rozpoczęciem pracy należy zawsze sprawdzić prawidłowe działanie włącznika (1). Po jego zwolnieniu powinien on swobodnie wracać do pozycji "Wyłączone".

Uruchamianie akumulatorowej wkrętarki udarowej:

1. Nacisnąć włącznik: Aby uruchomić narzędzie, należy nacisnąć i przytrzymać przycisk włącznika (1). Narzędzie rozpocznie pracę, a prędkość będzie zależna od siły nacisku.
2. Precyzyjna kontrola prędkości: Lekkie wciśnięcie przycisku włącznika umożliwi pracę na niskiej prędkości, natomiast jego pełne naciśnięcie pozwala osiągnąć maksymalną prędkość.

Zatrzymywanie akumulatorowej wkrętarki udarowej:

Zwolnić przycisk włącznika: Aby zatrzymać narzędzie, wystarczy zwolnić przycisk włącznika. Urządzenie natychmiast przestanie się obracać i powróci do pozycji "Wyłączone".

Prawidłowe użytkowanie akumulatorowej wiertarko-wkrętarki udarowej

Aby prawidłowo korzystać z akumulatorowej wiertarko-wkrętarki udarowej Procraft Industrial CD20C, należy postępować według następujących kroków:

1. Przygotowanie narzędzia i miejsca pracy: należy upewnić się, że akumulator jest naładowany, odpowiedni bit został pewnie zamocowany w uchwycie, a miejsce pracy jest czyste i bezpieczne.
2. Wybór odpowiednich ustawień: wybrać odpowiedni tryb pracy (Eco, Turbo lub Pulse) za pomocą przycisku wyboru trybu, a także w razie potrzeby dostosować moment obrotowy przy pomocy regulatora momentu obrotowego.
3. Ustawienie kierunku obrotu: należy dostosować przełącznik kierunku obrotów do wkręcania lub wykrcania elementów mocujących, zgodnie z instrukcjami zawartymi w dziale „Obsługa przełącznika kierunku obrotów”.
4. Prawidłowe ustawienie wkrętarki: narzędzie należy trzymać obiema rękami i precyzyjnie ustawić bit na elemencie mocującym lub w miejscu wiercenia, dbając o stabilność i ustawienie prostopadłe do powierzchni.
5. Płynne uruchamianie: stopniowo naciskać spustową dźwignię, aby rozpocząć pracę, stosując równomierny nacisk. Należy unikać nadmiernej siły, aby nie uszkodzić materiału ani narzędzia.
6. Zatrzymanie i zabezpieczenie narzędzia: po zakończeniu pracy należy zwolnić spustową dźwignię, poczekać, aż bit całkowicie przestanie się obracać, a następnie wyjąć go z materiału. Przed

wymianą końcówek lub zmianą ustawień należy wyłączyć narzędzie.

КОНСЕРВАЦИЯ I ЧЫСЗЧЗЕНЕ

Przed rozpoczęciem czynności konserwacyjnych zawsze należy upewnić się, że narzędzie jest wyłączone, a akumulator został wyjęty.

Abv oczyścić narzędzie, należy najpierw odłączyć je od źródła zasilania, wyjmując akumulator. Przetrzeć obudowę czystą, suchą ściereczką, aby usunąć kurz i zabrudzenia. W razie potrzeby można użyć lekko wilgotnej ściereczki do usunięcia uporczywych zanieczyszczeń, ale należy unikać przedostania się wilgoci do wnętrza narzędzia. Otwory wentylacyjne oczyścić sprężonym powietrzem lub miękkim pędzlem, aby zapobiec gromadzeniu się kurzu. Dodatkowo należy przetrzeć uchwyt wiertarski i obszar wokół bity, aby usunąć pozostałości smaru lub zabrudzeń, oraz upewnić się, że te elementy są całkowicie suche.

Podczas przechowywania narzędzia należy wybrać chłodne, suche miejsce, z dala od wilgoci i ekstremalnych temperatur. Unikać bezpośredniego nasłonecznienia i wysokiej wilgotności. Jeśli dostępna jest walizka ochronna, należy przechowywać w niej narzędzie, aby zabezpieczyć je przed kurzem i przypadkowymi uszkodzeniami. Przed odłożeniem narzędzia na dłuższy czas zawsze należy wyjąć akumulator, aby zapobiec jego rozładowaniu. Akcesoria, takie jak bity i akumulatory, powinny być przechowywane osobno i w uporządkowany sposób, aby uniknąć ich uszkodzenia.

Abv zapewnić bezpieczne i niezawodne działanie narzędzia, wszelkie naprawy, konserwacje i regulacje powinny być wykonywane wyłącznie w autoryzowanych serwisach, przy użyciu oryginalnych części zamiennych i materiałów eksploatacyjnych.

OCHRONA ŚRODOWISKA

 W trosce o przyrodę, elektronarzędzia, akumulatory, osprzęt i opakowania należy oddać do powtórnego przetworzenia zgodnego z obowiązującymi przepisami w zakresie ochrony środowiska. Elektronarzędzia i akumulatora nie wolno wyrzucać do odpadów komunalnych!

W celu prawidłowej utylizacji należy całkowicie rozładować baterię podczas pracy z przyrządem, wyjąć ją, a następnie owinać styki taśmą izolacyjną, aby uniknąć zwarcia.

Nie otwieraj baterii i nie utylizuj jej w częściach. Utylizować w wyznaczonych dla tego miejscach.



Tylko państwa UE:

Zgodnie z europejską dyrektywą 2012/19/UE w sprawie zużytego sprzętu elektrycznego i elektronicznego oraz jej implementacją w prawodawstwie krajowym, a także zgodnie z europejską dyrektywą 2006/66/WE uszkodzone lub zużyte akumulatory oraz sprzęt elektryczny należy segregować i poddawać odzyskowi surowców wtórnych zgodnie z przepisami o ochronie środowiska.

W przypadku nieprawidłowej utylizacji zużyty sprzęt elektryczny i elektroniczny może mieć szkodliwe skutki dla środowiska i zdrowia ludzkiego, wynikające z potencjalnej obecności substancji niebezpiecznych.

TRANSPORT

Akumulatory litowo-jonowe podlegają wymaganiom przepisów dotyczących towarów niebezpiecznych. Akumulatory mogą być transportowane drogą lądową przez użytkownika bez konieczności spełniania jakichkolwiek dalszych warunków. W przypadku przesyłki przez osobę trzecią (np. transport drogą powietrzną lub za pośrednictwem spedycji) należy dostosować się do szczególnych wymogów dotyczących opakowania i znaczenia towaru. W takim wypadku podczas przygotowania towaru do wysyłki należy skonsultować się z ekspertem ds. towarów niebezpiecznych. Akumulatory można wysyłać tylko wówczas, gdy ich obudowa nie jest uszkodzona. Odsłonięte styki należy zakleić, a akumulator zapakować w taki sposób, aby nie mógł on się poruszać (przesuwać) w opakowaniu. Należy wziąć też pod uwagę ewentualne przepisy prawa krajowego oraz regulamin przewoźnika lub linii lotniczych, z usług, których zamierza się skorzystać.

BG | БЪЛГАРСКИ

АКУМУЛАТОРЕН ВИНТОВЕРТ CD20C

РЪКОВОДСТВО ЗА ЕКСПЛОАТАЦИЯ

Технически характеристики

Модел	CD20C
Тип на двигателя	Безчетков
Напрежение (В, постоянно)	20
Скорост на празен ход (мин ⁻¹)	
Турбо	0-370 /0-1750
Еко	0-300 /0-1400
Диаметър на захват на патронника (мм)	0.8-13
Въртящ момент (Нм)	120
Нива на въртящия момент	19+2
Максимален диаметър на пробиване (мм)	
Дърво	45
Метал	13
Бетон	13
Режим на удар	+
Контрол на отката	+
Импулсен режим	+
Нивата на шум са определени в съответствие с EN 62841-2-1:	
Ниво на звуково налягане (dB(A))	L _{PA} =80
Измерено ниво на звукова мощност (dB(A))	L _{WA} =88
Несигурност K (dB(A))	K=5
Общите стойности на вибрациите и несигурността K са определени в съответствие с EN 62841-2-1:	
Ниво на вибрация (m/s ²)	
Пробиване	1.213
Пробиване с удар	11.621
Несигурност K (m/s ²)	1.5
Ниво на защита	IP20
Клас на защита	III
Тегло ЕРТА (с батерия 4 Ач) (кг)	1.4
Тегло на инструмента без батерия (кг)	2.08
Тегло (включително аксесоари) (кг)	2.485
Батерия	
Напрежение (В, постоянно)	20
Тип на батерията	Li-ion
Капацитет (Ач)	2.0 / 4.0 / 8.0
Зарядно устройство	
Входящо напрежение (В, променливо) / Честота (Hz)	220-240 / 50
Мощност (Вт)	42
Изходящо напрежение (В, постоянно)	20
Изходящ ток (А)	2.0
Клас на защита	II

ПРЕДУПРЕЖДЕНИЕ: Посочените нива на вибрации и шум се основават на общото приложение на инструмента. Въпреки това, ако инструментът се използва за други цели, с различни принадлежности или в лошо състояние, нивата на шум и вибрации може да варират. Това може значително да увеличи нивото на експозиция през целия период на работа. Нивата на шум и вибрации ще варират в зависимост от това как се използва електроинструментът и може да надхвърлят нивата, посочени в този информационен лист. Тези нива на шум и вибра-

ции могат да се използват за сравняване на един инструмент с друг и за извършване на предварителни оценки на въздействието. Точната оценка на натоварването трябва да вземе предвид и времето, когато инструментът е изключен или работи, но не се използва. Това може значително да намали общото натоварване през работния период. Идентифицирайте допълнителни мерки за безопасност за защита на оператора, като например: поддръжка на инструменти и аксесоари, затопляне на ръцете, защита на слуха и управление на работния процес.

Описание на частите (*Рис. 1)

1. Бутон за включване/изключване	7. Работна светлина
2. Патронник	8. Превключвател на обхвата на скоростта
3. Регулатор на въртящия момент	9. Щипка за колан
4. Превключвател за заден ход	10. Дръжка
5. Бутон за заключване на батерията	11. Допълнителна дръжка
6. Батерия	12. Контролен панел
	13. Водещ пръстен

ОКОМПЛЕКТОВКА НА ПРОДУКТА*

CD20C-BB
1. Ръководство за потребителя
2. Акумулаторен винтоверт
3. Щипка за колан с винт за закопчаване
4. Допълнителна дръжка

* Имайте предвид, че съдържанието на комплекта може да варира в зависимост от държавата на закупуване. За конкретна информация относно съдържанието на вашата пратка, моля, свържете се с вашия местни дистрибутори.

Procraft Industrial CD20C е предназначен за работа с дърво, метал и бетон, като осигурява прецизност и удобство при изпълнение на различни задачи. Безщетковият мотор осигурява дълъг експлоатационен живот и висока ефективност, а ергономичната дръжка го прави удобен за използване дори при дълги периоди на работа.

Инструментът има въртящ момент от 120 Nm, режим на удар за работа с бетон и защита от откат за повишена безопасност. Регулируемите режими на скорост Eco и Turbo ви позволяват да персонализирате инструмента, за да отговаря на конкретна задача, осигурявайки оптимален баланс между мощност и ефективност.

ПРАВИЛА ЗА БЕЗОПАСНОСТ

⚠️ ВНИМАНИЕ! Прочетете всички предупреждения за безопасност, инструкции, илюстрации и спецификации, предоставени с тази електрическа машина. Неспазването на всички инструкции по-долу може да доведе до токов удар и/или сериозно нараняване.

Запазете всички предупреждения и инструкции за бъдещи справки. Терминът "електрически инструмент" или "електрическа машина" в тези предупреждения се отнася за всяка електрически инструмент с кабел или безжичен електрически инструмент.

УСЛОВНИ ОБОЗНАЧЕНИЯ И СИМВОЛИ



Винаги носете предпазни очила, за да предпазите очите си от частици и отломки.



Носете маска за прах – Предотвратява вдихването на прахови частици.



Прочетете инструкциите.



Предупреждение за обща опасност.



Съответствие с основните стандарти за безопасност на приложимите европейски директиви.



Евразийски знак за съответствие.



Украински знак за съответствие.

СПЕЦИАЛНИ ПРАВИЛА ЗА БЕЗОПАСНОСТ ЗА АКУМУЛАТОРНИЯ УДАРЕН ВИНТОВЕРТ

- Винаги дръжте инструмента с две ръце, като използвате основната и спомагателната дръжка. Това гарантира надежден контрол върху инструмента и намалява риска от загуба на контрол, особено при работа под големи натоварвания. Неспазването на това правило може да доведе до внезапно потрепване на инструмента, загуба на контрол и нараняване.
- При пробиване в ударен режим се препоръчва използването на защита за слуха, тъй като продължителното излагане на шум може да причини увреждане на слуха.
- Избягвайте контакт със скрито окабеляване: Когато пробивате в стени, подове или тавани, винаги дръжте инструмента за изолираните дръжки. Свредлото може да удари проводници под напрежение, което ще доведе до наелектризиране на металните части на инструмента и токов удар.
- Избягвайте прегряване: По време на продължителна работа свредлото и крепежните елементи може да станат много горещи. Не докосвайте тези компоненти веднага след употреба, за да избегнете изгаряния. Оставете ги да изстинат преди по-нататъшна обработка или подмяна.
- Запознайте се с инструмента и инструментите: Уверете се, че сте прочели внимателно и разбрали всички инструкции за безопасност, които се отнасят за безжичния ударен винтоверт. Познаването на функциите на инструмента и начина на използване е важно за безопасната и ефективна работа.

ПРАВИЛА ЗА БЕЗОПАСНОСТ ПРИ РАБОТА С ДЪЛГИ СВРЕДЛА

- Не превишавайте максималната номинална скорост за използването свредло. При висока скорост на празен ход дълго свредло, което не е в контакт с материала, може да се огъне, което може да причини нараняване.
- Винаги започвайте да пробивате на ниска скорост с върха на свредлото, притиснат към повърхността на материала. При висока скорост на празен ход дълго свредло, което не е в контакт с материала, може да се огъне, което може да причини нараняване.
- При пробиване прилагайте натиск само по протежение на оста на свредлото. Не прилагайте прекомерен натиск. Прекомерната сила може да доведе до огъване, счупване на свредлото или загуба на контрол, което може да доведе до нараняване.

ИНСТРУКЦИИ ЗА БЕЗОПАСНОСТ ЗА ВСИЧКИ ОПЕРАЦИИ

- Използвайте правилните накрайници: Винаги използвайте свредла и аксесоари, специално предназначени за ударни винтоверти. Неправилните или несъвместими приставки могат да доведат до подхлъзване, материални щети или нараняване.
- Контролирайте настройките на въртящия момент: Избягвайте прилагането на прекомерен въртящ момент при затягане на винтове или болтове. Прекомерното затягане може да повреди крепежния елемент, материала или самия инструмент. Регулирайте въртящия момент според препоръките на производителя.
- Дръжте инструмента здраво: Поддържайте контрол върху отвертката, като я държите с две ръце, особено когато работите при високи скорости или с голям въртящ момент. Загубата на контрол може да доведе до нараняване.
- Боравете с батериите правилно: За моделите, захранвани с батерия, уверете се, че батерията е напълно заредена преди употреба. Никога не изваждайте и не поставяйте батерията, докато инструментът е включен. Пазете батериите от прекомерна топлина, влага и пряка слънчева светлина.
- Проверете крепежните елементи и материали: Проверете състоянието на винтовете, болтовете и детайла, преди да започнете работа. Използването на повредени крепежни елементи или пробиването в нестабилни материали може да доведе до повреда на инструмента или нараняване.
- Използвайте инструмента по предназначение: Акумулаторните

ударни винтоверти са предназначени за пробиване и завинтване на крепежни елементи. Не използвайте инструмента за шлайфане, рязане или други приложения, за които не е предназначена.

7. Правете почивки: Избягвайте продължителна непрекъсната работа, за да предотвратите прегряване на инструмента и батерията. Правенето на редовни почивки ще помогне да удължите експлоатационния живот на вашето устройство и да запазите неговата ефективност.
8. Изчакайте, докато работният елемент спре напълно, преди да оставите инструмента. Заклеен или въртящ се детайл може да причини загуба на контрол върху инструмента.
9. Закрепете здраво детайла. Закрепването на детайла в менгеме или друго затягащо устройство е по-безопасно, отколкото да го държите в ръцете си.
10. Ако работното приспособление заседне, незабавно изключете инструмента.
11. Съхранявайте и използвайте работещи приспособления и принадлежности в съответствие с инструкциите на производителя.

ЗАХРАНВАНЕ

Уверете се, че инструментът се захранва от батерии Procraft 20V (2Ah, 4Ah или 8Ah). Използването на други батерии може да повреди инструмента и да влоши работата му. Инструментът е предназначен за работа с акумулаторни литиево-йонни батерии Procraft 20V, които осигуряват стабилна и надеждна работа.

УПОТРЕБА

⚠ ВНИМАНИЕ!

Преди да инсталирате или демонтирате аксесоари, уверете се, че инструментът е изключен и извадете батерията, за да избегнете случайното включване.

Изваждане на батерията

За да извадите батерията, натиснете бутона отпред на батерията и едновременно с това издърпайте батерията от инструмента.

Инструкции за зареждане на батерията

Зарядното има два индикатора: червен и зелен. Червеният индикатор показва, че зареждането е в ход, а зеленият индикатор показва, че зареждането е приключило. Самата батерия може да има индикатор за зареждане със светодиоди, показващи нивото на зареждане. За да проверите нивото на заряд, натиснете бутона за проверка на заряда на батерията.

- 1 светодиод: заредена на 25 %
- 2 светодиода: заредена на 50 %
- 3 светодиода: заредена на 75 %
- 4 светодиода: напълно заредена батерия.

Инструкции стъпка по стъпка:

1. Включете зарядното устройство в електрически контакт.
2. За зарядни устройства с щепсел, поставете щепсела в порта на батерията. За плъзгащи зарядни устройства подравнете слотовете и поставете батерията, докато спре.
3. Индикаторът ще светне в червено, което показва, че зареждането е започнало.
4. Когато зареждането приключи, индикаторът ще светне в зелено.
5. Изключете зарядното устройство от батерията и от контакта или извадете батерията от зарядното устройство.
6. По избор: Натиснете бутона за проверка на батерията, за да видите нивото на батерията през LED светлините.

Инсталиране на батерията

Подравнете батерията с гнездото на инструмента (10), след което я натиснете на място, докато опре на място и щракне.

Монтиране на допълнителна дръжка

⚠ **Внимание!** За безопасно управление на инструмента е необходима допълнителна дръжка (11). Използването на винтоверта без нея може да доведе до загуба на контрол върху инструмента и нараняване.

1. Разхлабете скобата на дръжката (11), като я завъртите обратно на часовниковата стрелка. Това ще разддели крачетата на захвата, позволявайки монтирането на дръжката.

2. Поставете дръжката в една от удобните позиции: отляво, както е показано на основната диаграма, или отдясно - за левичари.
3. Закрепете дръжката, като я завъртите по посока на часовниковата стрелка, докато прилегне плътно.
4. Уверете се, че дръжката е добре заключена.
5. За да премахнете дръжката, завъртете я обратно на часовниковата стрелка, за да разхлабите скобата, след което я отстранете.

Монтиране на крепежа на колана

1. Позиционирайте щипката за колана: Подравнете щипката с определеното място върху корпуса на винтоверта 9.
2. Поставете винта: Поставете винта в монтажния отвор и го подравнете с отвора с резба на инструмента.
3. Затегнете винта: Използвайте отвертка, за да затегнете внимателно винта, докато стойката бъде здраво закрепена към инструмента. Не затягайте твърде много, за да не повредите резбите.
4. Проверете монтажа: След като затегнете винта, издърпайте леко крепежа, за да се уверите, че е здраво поставена. Стойката за колан е монтирана и готова за употреба.

Стойката за колан вече е монтирана и готова за употреба.

Монтиране на битове (работни инструменти) в безключовия патронник

Акумулаторният ударен винтоверт Procraft Industrial CD20B разполага с безключов патронник (2), който позволява бързо и лесно да сменяте битове без нужда от допълнителни инструменти. За да инсталирате сигурно бита, изпълнете следните стъпки:

1. Изключете инструмента Уверете се, че инструментът е изключен и батерията (6) е извадена, за да избегнете случайно включване по време на процеса.
2. Отворете патронника: Завъртете външния пръстен на патронника обратно на часовниковата стрелка (наляво), за да отворите челюстите достатъчно широко, за да поставите накрайника.
3. Инсталирайте накрайника: Поставете накрайника в центъра на патронника доколкото е възможно, като се уверите, че е поставен прав.
4. Затегнете патронника: Завъртете външния пръстен на патронника по часовниковата стрелка (надясно), за да затегнете здраво затягащите челюсти около накрайника. Уверете се, че накрайникът е здраво закрепен и не се клати.
5. Проверете монтажа: След като поставите накрайника, го дръпнете леко, за да се уверите, че е здраво закрепен. Ако накрайникът се движи или изглежда разхлабен, повторете процеса на затягане.

Сваляне на накрайника:

1. Уверете се, че инструментът е изключен и батерията е извадена.
2. Завъртете външния пръстен на патронника обратно на часовниковата стрелка, за да разхлабите затягащите челюсти.
3. Отстранете накрайника и го съхранявайте на сигурно място.

Тази система за бързо освобождаване на патронника опростява процеса на смяна на битовете, увеличавайки удобството и гъвкавостта на инструмента.

Контролен панел

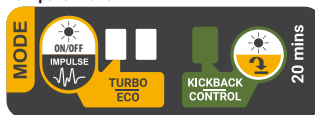

Контролният панел на акумулаторния ударен винтоверт е проектиран за лесно използване и ясен дисплей на избраните функции. Елементи на панела, подредени отляво надясно:

Бутон за управление на отката:

- ♦ Намира се в левия край на панела. Този бутон позволява да включвате и изключвате функцията за контрол на отката.
- ♦ Ако индикаторът за контрол на отката (разположен до бутона) свети, функцията е активна. Кратко натискане на бутона изключва функцията, изключва индикатора и обратно.

Индикатор за контрол на отката:

Намира се до бутона за управление на отката. Светещият индикатор показва, че функцията за контрол на отката е активна. Ако индикаторът не свети, функцията е деактивирана.

Индикатори за режим:

Два индикатора, разположени на малко разстояние един от друг, показват текущия режим на работа:

- ◊ Еко режим (○ ○): Нито един от индикаторите не свети, което показва ниска консумация на енергия и стандартна скорост за леки задачи.
- ◊ Турбо режим (○ ●): Десният индикатор светва, за да покаже максимална мощност и скорост за предизвикателни задачи.
- ◊ Импулсен режим (● ○): Левият индикатор светва, активирайки импулсен режим за прецизно завинтване или развиване с малки импулси при ниски скорости с леко натискане на спусъка.

Бутон за избор на режим:

Намира се в най-десния край на панела. Този бутон ви позволява да превключвате между режимите на работа. Кратко натискане преминава през режимите: Eco, Turbo и Pulse, като съответните светлинни индикатори светят, за да покажат избрания режим.

Този интуитивен контролен панел осигурява лесен достъп до ключови функции, което ви позволява да приспособите производителността на инструмента, за да отговаря на различни задачи с минимални усилия.

Контрол на отката (Kickback Control)

Функцията за контрол на отката на акумулаторния ударен винтоверт Procraft Industrial CD20C повишава безопасността при работа. Тази функция следва внезапните въртеливи движения, които могат да възникнат, когато свредлото блокира.

Когато се активира, функцията автоматично спира инструмента, за да предотврати възможно нараняване или загуба на контрол.

Използвайте бутона за управление на отката на контролния панел, за да включите или изключите функцията. Индикаторът до бутона показва дали функцията е активна.

Забележка: Винаги дръжте инструмента с две ръце, дори когато е включен контрол на отката за максимална безопасност.

Работно осветление

Ударният винтоверт Procraft Industrial CD20C разполага с мощна LED светлина (7) за видимост при условия на слаба светлина.

Включване и изключване на подсветката

1. За да включите или изключите подсветката, натиснете и задръжте бутона за режим за 3 секунди.
2. Веднъж активирано, фоновото осветление ще се включи автоматично, когато натиснете бутона за управление на отката (1) и ще остане включено 10 секунди, след като го освободите.

Активиране на режим на постоянна подсветка

1. За да активирате режима на постоянна осветяване, натиснете и задръжте бутона за управление на отката, докато подсветката (7) започне да мига.
2. В този режим подсветката ще остане включена в продължение на 20 минути, осигурявайки дългосрочно осветление, без да е необходимо да задръжате натиснат бутона за управление на отката (1).

Тази многофункционална осветителна система осигурява удобство и безопасност при изпълнение на задачи в условия на слаба осветеност.

Превключвател на диапазона на скоростта

Превключвател за диапазон на скоростта (8) на акумулаторния ударен винтоверт Procraft Industrial CD20C позволява да изберете подходящия диапазон на скоростта за различни задачи:

- ◊ Позиция 1: Ниска скорост, висок въртящ момент – подходящ за трудни задачи като завинтване на големи винтове или работа с твърди материали.
- ◊ Позиция 2: Висока скорост, нисък въртящ момент – подходящ за бързо пробиване и леки закрепващи работи.

За да промените диапазона на скоростта, преместете превключвателя в желаната позиция при изключен инструмент. Уверете се, че превключвателят е заключен в избраната позиция, преди да започ-

нете работа.

Управление на превключвателя за заден ход

Акумулаторният ударен винтоверт Procraft Industrial CD20C е оборудван с превключвател за заден ход /отвъртане/ (4) с ясно обозначени стрелки за посока, показващи режима на въртене. Този превключвател ви позволява да превключвате между режимите на затягане, разхлабване и заключване.

Превключване на режимите:

Режим на завъртане (завъртане надясно):

1. Намерете страната на превключвателя за заден ход със стрелките, сочещи към патронника (>>).
2. Натиснете тази страна на превключвателя, за да зададете въртене по часовниковата стрелка. Този режим се използва за завинтване или пробиване.

Режим на развиване (въртене наляво):

1. Намерете страната на превключвателя за заден ход със стрелките, сочещи настрани от патронника (<<).
2. Натиснете тази страна на превключвателя, за да зададете въртене обратно на часовниковата стрелка. Този режим се използва за разхлабване на винтове или премахване на крепежни елементи.

Режим на заключване (средна позиция):

1. Поставете превключвателя за заден ход в средна позиция.
2. Този режим заключва бутона на спусъка (1), предотвратявайки случайно активиране на инструмента. Това е особено удобно за поддръжка или транспортиране.

Забележка: Винаги изчаквайте, докато инструментът спре напълно, преди да превключите режимите, за да избегнете повреда на механизма.

Превключвател на режимите

Превключвателят за режим на акумулаторния ударен винтоверт Procraft Industrial CD20C позволява да изберете един от три режима на работа:

1. Режим на завинтване (символ на винт): Проектиран за завинтване с регулируем въртящ момент с помощта на регулатора на въртящия момент.
2. Режим на пробиване (символ на пробиване): Използва се за стандартни задачи за пробиване с пълен въртящ момент.
3. Режим на ударно пробиване (символ на чук): Подходящ за пробиване на твърди материали като бетон или тухли.

За да промените режима на работа, завъртете превключвателя, докато се изравни със съответната икона, когато инструментът е изключен. Уверете се, че превключвателят е заключен в избраната позиция, преди да започнете работа.

Регулатор на въртящия момент

Регулаторът на въртящия момент (3) на акумулаторния ударен винтоверт Procraft Industrial CD20C позволява да контролирате въртящия момент при завинтване.

- ◊ Регулиране на въртящия момент: Завъртете диска, за да изберете едно от 20 нива на въртящ момент. Ниските настройки са подходящи за деликатни задачи като завиване на малки винтове, докато високите настройки осигуряват повече въртящ момент за работа с по-твърди материали или по-големи крепежни елементи.

Управление на превключвателя

⚠ ВНИМАНИЕ!

Преди да използвате инструмента, винаги проверявайте дали превключвателят (1) работи правилно. След като бъде освободен, превключвателят трябва лесно да се върне в положение "Изключено".

Стартиране на акумулаторния ударен винтоверт

1. Натиснете спусъка: За да стартирате инструмента, натиснете и задръжте спусъка (1). Инструментът ще започне да работи и скоростта ще се промени в зависимост от приложеното налягане.
2. За прецизен контрол натиснете леко превключвателя за работа с ниска скорост или натиснете докрай за максимална скорост.

Спиране на акумулаторния ударен винтоверт

- Освободете спусъка: За да спрете инструмента, просто освободете спусъка. Отвертката веднага ще спре да се върти и ще се върне в положение "Изключено".

Използване на направляващия пръстен

Дръжте направляващия пръстен 13, докато работите, за по-добър контрол върху инструмента и прецизно насочване на накрайника. Пръстенът се върти свободно и не е предназначен да предава сила.

Правило използване на акумулаторния ударен винтоверт

За да използвате правилно акумулаторния ударен винтоверт Procraft Industrial CD20C, следвайте тези основни стъпки:

- Подгответе инструмента и работната зона. Уверете се, че батерията е заредена, правилният накрайник е надеждно монтиран в патронника и работната зона е чиста и безопасна.
- Изберете подходящите настройки. Изберете желания режим на работа (Eco, Turbo или Pulse) с помощта на бутон за избор на режим и регулирайте нивото на въртящия момент с помощта на регулатора на въртящия момент, ако е необходимо.
- Регулирайте посоката на въртене. Регулирайте превключвателя за заден ход, за да затегнете или разхлабите крепежните елементи, като следвате инструкциите в раздела Работа на превключвателя за заден ход.
- Позиционирайте правилно инструмента. Дръжте инструмента с две ръце и насочете бита директно към крепежния елемент или точката на пробиване, като държите инструмента стабилен и перпендикулярен на повърхността.
- Внимателно натиснете спусъка, за да стартирате инструмента, като прилагате равномерен натиск. Избягвайте да използвате прекомерна сила, за да избегнете повреда на материала или инструмента.
- Спрете и закрепете инструмента. Освободете спусъка, за да спрете инструмента и изчакайте, докато свредлото спре напълно да се върти, преди да го извадите от материала. Изключете инструмента, преди да промените прикачените файлове или настройки.

ГРИЖИ И ПОДДРЪЖКА

Винаги се уверявайте, че инструментът е изключен и батерията е извадена, преди да извършите каквато и да е поддръжка.

За да почистите акумулаторния ударен винтоверт, първо го изключете от източника на захранване, като извадите батерията. Избършете инструмента с чиста, суха кърпа, за да отстраните праха и мръсотията. Ако е необходимо, използвайте леко влажна кърпа, за да отстраните упоритите замърсявания, но не позволявайте на влагата да попадне в инструмента. За да почистите вентилационните отвори, използвайте сгъстен въздух или мека четка, за да предотвратите натрупването на прах. Освен това избършете патронника и областта около накрайника, за да отстраните останалата грес или мръсотия, и се уверете, че тези зони са напълно сухи.

Когато съхранявате инструмента, изберете хладно и сухо място, далеч от влага и екстремни температури. Избягвайте излагане на пряка слънчева светлина и висока влажност. Ако имате защитен куфар, съхранявайте инструмента в него, за да го предпазите от прах и случайни повреди. Уверете се, че сте извадили батерията преди съхранение, за да предотвратите изтощаването ѝ. Дръжте аксесоари като битове и батерии отделно и подредени, за да избегнете повреда.

За безопасна и надеждна работа на инструмента не забравяйте, че ремонтите, поддръжката и настройките трябва да се извършват в авторизирани сервиси само с оригинални резервни части и консумативи.

ЗАЩИТА НА ОКОЛНАТА СРЕДА

 За да се защити околната среда, електроинструментите, батериите, аксесоарите и опаковките трябва да се рециклират по екологичен начин. Не изхвърляйте електроинструментите и батериите в битовите отпадъци!

За да спасим природата, е необходимо да изхвърлим правилно използваната батерия, по-специално литиевата. За правилно изхвърляне, разредете напълно батерията, когато работите с устройството, извадете я, след това увийте контактите с електрическа лента, за да избегнете късо съединение. Не отваряйте батерията и не я изхвърляйте на части. Изхвърлете на определени места.



Само за страни от ЕС:

В съответствие с Европейската директива 2012/19/UE относно отпадъците от електрическо и електронно оборудване и съответното национално законодателство, както и в съответствие с Европейската директива 2006/66/ЕС, дефектните или излезли от употреба батерии и електронно оборудване трябва да да се събират за екологично рециклиране.

Отпадъчното електрическо и електронно оборудване може да бъде вредно за околната среда и човешкото здраве, ако бъде изхвърлено неправилно поради възможното наличие на опасни вещества.

ТРАНСПОРТ

Литиево-йонните батерии подлежат на изисквания за превоз на опасни товари. Батериите могат да се транспортират от потребителя по шосе, без да е необходимо да се спазват допълнителни разпоредби. Когато се транспортира с участието на трети страни (напр. по въздух или следитро), трябва да се спазват специални изисквания за опаковане и етикетироване. В този случай при подготовката на товара за превоз е необходимо участието на експерт по опасни товари.

Изпращайте батерията само с неповредена обвивка. Запелете откритите контакти и опаковайте батерията, така че да не се движат в опаковката. Моля, спазвайте и евентуални допълнителни национални разпоредби.

RO | ROMÂNĂ

AUTOFILETANTA CU ACUMULATOR CD20C INSTRUCȚIUNI DE OPERARE

SPECIFICAȚII TEHNICE

Model	CD20C
Tip motor	Fără perii
Tensiune nominală (V DC)	20
Turație fără sarcină (min ⁻¹)	
Turbo	0-370 /0-1750
Eco	0-300 /0-1400
Capacitate mandrină (mm)	0.8-13
Cuplu (Nm)	120
Niveluri de cuplu	19+2
Diametrul maxim de găurire (mm)	
Lemn	45
Metal	13
Beton	13
Mod de impact	+
Control al reculului	+
Mod puls	+
Valorile totale ale zgomotului determinate conform EN 62841-2-1:	
Nivelul presiunii acustice (dB(A))	L _{PA} =80
Nivelul puterii acustice măsurate (dB(A))	L _{WA} =88
Incertitudine K (dB(A))	K=5
Valorile totale ale vibrațiilor și incertitudinea K determinate conform EN 62841-2-1:	
Nivelul vibrațiilor la găurire (m/s ²)	1.213
Nivelul vibrațiilor la găurire cu impact (m/s ²)	11.621
Incertitudine K (m/s ²)	1.5
Nivel de protecție	IP20
Clasa de protecție	III
Greutate EPTA (cu acumulator 4 Ah) (kg)	1.4
Greutate unealtă fără acumulator (kg)	2.08
Greutate (inclusiv accesorii) (kg)	2.485

Acumulator	
Tensiune nominală (V DC)	20
Tip acumulator	Li-ion
Capacitate (Ah)	2.0 / 4.0 / 8.0
Încărcător	
Tensiune de intrare (V AC) / Frecvență (Hz)	220-240 / 50
Putere nominală (W)	42
Tensiune de ieșire (V DC)	20
Curent de ieșire (A)	2.0
Clasa de protecție	II

AVERTIZARE: Nivelurile de zgomot declarate se referă la cazurile în care unealta este utilizată conform domeniului său de aplicare. Însă dacă unealta este utilizată în alte scopuri, cu accesorii nepotrivite sau este întreținută în mod necorespunzător, nivelurile de emisii pot varia. Acest lucru poate crește semnificativ nivelul de expunere pe toată durata perioadei de lucru. Nivelurile de emisii vor varia în funcție de modul în care unealta este utilizată și pot depăși valorile menționate în această fișă informativă. Aceste niveluri de emisii pot fi folosite pentru a compara o unealtă cu alta și pentru o evaluare preliminară a expunerii. O estimare corectă a sarcinii trebuie să ia în considerare și perioadele în care unealta este oprită sau funcționează fără utilizare, ceea ce poate reduce semnificativ sarcina totală pe durata perioadei de lucru. Identificați măsuri suplimentare de siguranță pentru a proteja utilizatorul, cum ar fi întreținerea corectă a unelei și accesoriorilor, menținerea mâinilor calde, utilizarea protecției auditive și organizarea regimului de lucru.

Descriere (Des. 1)*

- | | |
|--------------------------------------|-------------------------|
| 1. Comutator pornire | 8. Selector viteze |
| 2. Mandrină | 9. Clemă pentru centură |
| 3. Colier de reglare a cuplului | 10. Mâner |
| 4. Comutator reverse | 11. Mâner auxiliar |
| 5. Buton de blocare a acumulatorului | 12. Panou de control |
| 6. Acumulator | 13. Inel de ghidare |
| 7. Lumină de lucru | |

CONȚINUT AMBALAJ*

CD20C-BB

- Manual de utilizare
- Mașină de găurit cu impact (fără fir)
- Clemă pentru centură cu surub de fixare
- Mâner auxiliar

* Please note that the contents of the package may vary depending on the country of purchase. For specific details re* Vă rugăm să rețineți că conținutul ambalajului/cutiei poate varia în funcție de țara de achiziție. Pentru detalii specifice legate de ambalajul dumneavoastră, consultați lista furnizată cu produsul sau contactați distribuitorul local.

Mașina de găurit Procraft Industrial CD20C este concepută pentru lucrări precise și eficiente pe lemn, metal și beton. Motorul fără perii asigură o durabilitate ridicată și o eficiență sporită, iar mânerul ergonomic oferă confort chiar și în timpul utilizărilor mai prelungite.

Cu un cuplu de 120 Nm, mod de impact pentru beton și control al reculului pentru siguranță sporită, această unealtă este optimă pentru sarcini dificile. Modulurile de viteză reglabile, inclusiv Eco și Turbo, permit adaptarea performanței în funcție de necesități, oferind un echilibru optim între putere și eficiență.

AVERTIZĂRI DE SIGURANȚĂ

⚠ AVERTIZARE! Citiți toate avertizările de siguranță, instrucțiunile, studiile ilustrațiile și specificațiile furnizate împreună cu această unealtă electrică. Nerespectarea instrucțiunilor de mai jos poate duce la șoc electric, incendiu și/sau vătămări corporale grave.

Păstrați toate avertizările și instrucțiunile pentru referințe ulterioare.

Termenul "unealtă electrică" din avertizări se referă la unealta electrică alimentată prin cablu (cu fir) sau la unealta electrică cu acumulator (fără fir).

SEMNE ȘI SIMBOLURI CONVENȚIONALE



Purtați întotdeauna ochelari de protecție - Protejează ochii de resturile aruncate.



Purtați o mască de praf - Previne inhalarea particulelor nocive.



Citiți manualul de utilizare.



Avvertizare generală de siguranță.



În conformitate cu standardele de siguranță aplicabile directivelor europene.



Marcaj de conformitate eurasiatică.



Marcaj de conformitate din Ucraina.

REGULI SPECIFICE DE SIGURANȚĂ PENTRU MAȘINA DE GĂURIT CU IMPACT

- Țineți întotdeauna unealta cu ambele mâini, folosind mânerul principal și mânerul auxiliar (11). Acest lucru asigură un control stabil asupra unelei și reduce riscul de a scăpa de sub control, mai ales în condiții de sarcină mare. Nerespectarea acestei reguli poate duce la un recul brusc al unelei, la pierderea controlului și poate provoca vătămări.
- Protejați-vă auzul: Când folosiți unealta în modul de impact, este recomandat să purtați protecție auditivă. Expunerea prelungită la zgomot poate afecta auzul.
- Evitați contactul cu fire/cabluri electrice ascunse: Atunci când găuriți în pereți, podele sau tavane, țineți întotdeauna unealta de suprafețele izolate ale mânerului. Burghiul poate intra în contact cu fire sub tensiune, ceea ce poate electriza componentele metalice ale unelei și provoca electrocutare.
- Atenție la supraîncălzire: În timpul utilizării îndelungate, burghiul și elementele de fixare se pot înfierbânta. Nu le atingeți imediat după utilizare pentru a evita arsurile. Lăsați-le să se răcească înainte de a lucra din nou.
- Familiarizați-vă cu unealta și regulile de utilizare: Asigurați-vă că ați citit și înțeles toate instrucțiunile de siguranță specifice mașinii de găurit cu impact și acumulator. Funcționarea și utilizarea corectă este esențială pentru o muncă sigură și eficientă.

REGULI DE SIGURANȚĂ PENTRU UTILIZAREA BURGHIELOR LUNGI

- Respectați viteza maximă admisă pentru burghiul folosit. Dacă acesta se rotește la turații mari fără a atinge materialul, se poate indoi brusc, crescând riscul de accidente.
- Începeți găurirea la viteză redusă, apăsând ușor vârful burghiului pe suprafața materialului. Dacă burghiul se rotește în gol la turații mari, acesta se poate indoi și provoca accidente.
- Aplicați presiune doar pe axa burghiului și evitați forța excesivă. Apăsarea prea puternică poate duce la îndoirea sau ruperea burghiului și la pierderea controlului asupra unelei, ceea ce poate cauza accidente.

INSTRUCȚIUNI DE SIGURANȚĂ PENTRU TOATE OPERAȚIUNILE

- Folosiți accesorii potrivite: Utilizați întotdeauna burghie și accesorii compatibile cu mașina de găurit cu impact. Folosirea unor accesorii nepotrivite poate duce la alunecarea unelei, deteriorarea materialului sau la accidente.
- Monitorizați setările de cuplu: Evitați aplicarea unui cuplu excesiv. Strângerea prea puternică poate deteriora șuruburile, materialul sau unealta. Reglați cuplul conform recomandărilor producătorului.
- Țineți unealta ferm: Folosiți ambele mâini pentru un control mai bun, în special la viteze mari sau la setări de cuplu ridicat. Pierderea

controlului poate duce la accidentări.

- Folosiți acumulatorii în mod corect: La modelele fără fir, asigurați-vă că acumulatorul este complet încărcat înainte de utilizare. Nu scoateți și nu introduceți acumulatorul în timp ce unealta este în funcțiune. Protejați acumulatorul de temperaturi extreme, umiditate și expunere directă la soare.
- Verificați șuruburile și materialele: Înainte de a începe lucrul, inspecția starea șuruburilor, bolțurilor și a materialului ce urmează a fi găurit. Utilizarea unor elemente de fixare deteriorate sau găurirea în materiale instabile poate duce la defectarea unelei sau la accidentări.
- Utilizați unealta conform domeniului de aplicare: Mașina de găurit cu impact este destinată exclusiv găuririi și înșurubării. Nu o folosiți pentru șlefuire, tăiere sau alte operațiuni pentru care nu a fost concepută.
- Faceți pauze: Evitați utilizarea continuă prelungită pentru a preveni supraîncălzirea unelei și a acumulatorului. Pauzele ajută la menținerea performanței și prelungesc durata de viață a unelei.
- Așteptați oprirea completă a unelei înainte de a o așeza. Un burghiu blocat sau în mișcare poate duce la pierderea controlului.
- Fixați corect piesa de lucru. Fixarea acesteia într-o menghină sau alt dispozitiv de prindere este mult mai sigură decât ținerea în mână.
- Dacă burghiul se blochează, opriți imediat unealta.
- Depozitați și utilizați burghiile și accesoriile conform instrucțiunilor producătorului.

ALIMENTARE

Asigurați-vă că unealta este alimentată de acumulatori Procraft 20V (2 Ah, 4 Ah sau 8 Ah), precum este specificat pe eticheta de identificare. Utilizarea oricărui alt acumulator poate deteriora unealta și afecta performanța acesteia. Unealta a fost concepută să funcționeze cu acumulatori reincărcabili litiu-ion Procraft 20V, oferind putere constantă și fiabilă.

UTILIZAREA UNELEI

⚠️ ATENȚIE!

Înainte de a instala sau scoate anumite accesorii, asigurați-vă că unealta este oprită și îndepărtată acumulatorul pentru a evita pornirea accidentală.

Îndepărtarea acumulatorului

Pentru a îndepărta acumulatorul, apăsați butonul de blocare (5) al acumulatorului (6) și scoateți-l din unealtă.

Instrucțiuni pentru încărcarea acumulatorului

Încărcătorul are doi indicatori: roșu și verde. Indicatorul roșu arată că acumulatorul este în curs de încărcare, iar indicatorul verde semnaleză că încărcarea este completă. Acumulatorul poate avea, de asemenea, un indicator de încărcare cu LED-uri pentru a afișa nivelul de încărcare. Pentru a verifica nivelul de încărcare, apăsați butonul de verificare a încărcării de pe acumulator.

- LED: 25% încărcat
- LED-uri: 50% încărcat
- LED-uri: 75% încărcat
- LED-uri: Complet încărcat

Instrucțiuni pas cu pas

- Conectați încărcătorul la priză.
- Pentru încărcătoarele cu mufă, introduceți conectorul de încărcare în portul acumulatorului. Pentru încărcătoarele cu sistem glisant, aliniați acumulatorul cu canalurile/ fantele încărcătorului și glisați-l în poziție.
- Indicatorul roșu se va aprinde, semnaland că acumulatorul este în curs de încărcare.
- Când acumulatorul este complet încărcat, se va aprinde indicatorul verde.
- Deconectați încărcătorul de la acumulator și din priză sau glisați acumulatorul afară din încărcător.
- Opțional: Apăsați butonul de verificare a încărcării de pe acumulator pentru a vizualiza nivelul de încărcare utilizând LED-urile.

Instalarea acumulatorului

Aliniați acumulatorul cu canalura de pe unealtă (10), apoi glisați-l în poziție până când se fixează și se aude un clic.

Montarea mânerului auxiliar

Avertizare! Mânerul auxiliar (11) este esențial pentru utilizarea în siguranță a unelei. Folosirea mașinii de găurit cu impact fără acest mâner poate duce la pierderea controlului și la posibile vătămări.

PRO
industrial

- Slăbiți clema de prindere a mânerului (11) rotind-o în sens antiorar. Acest lucru va permite deschiderea fălcilor de prindere, facilitând montarea mânerului.
- Poziționați mânerul într-una dintre pozițiile preferate: pe partea stângă, conform diagramei principale, sau pe partea dreaptă pentru utilizatorii stângaci.
- Strângeți mânerul rotindu-l în sens orar până când este fixat ferm.
- Asigurați-vă că mânerul este bine fixat înainte de utilizare.
- Pentru demontare, rotiți-l în sens antiorar pentru a slăbi clema de prindere, apoi îndepărtați mânerul.

Montarea clemei pentru centură

- Poziționați clema pentru centură: Aliniați clema pentru centură cu punctul de montare desemnat (9) de pe carcasa mașinii de înșurubat.
- Introduceți șurubul: Plasați șurubul furnizat prin orificiul clemei și aliniați-l cu orificiul filetat de pe unealtă.
- Strângeți șurubul: Folosind o șurubelniță, strângeți cu atenție șurubul până când clema este fixată în siguranță. Nu strângeți excesiv pentru a evita deteriorarea filetelui.
- Verificați stabilitatea: După ce șurubul este bine strâns, trageți ușor de clema pentru a vă asigura că este bine fixată și stabilă.

Montarea burghiilor în mandrina fără cheie

Mașina de găurit cu impact și acumulator Procraft Industrial CD20C este echipată cu o mandrină fără cheie (2), care permite schimbarea rapidă și ușoară a burghiilor, fără a fi nevoie de unelte suplimentare. Urmați pașii de mai jos pentru a fixa corect un burghiu:

- Opriti unealta: Asigurați-vă că mașina de găurit este oprită și că acumulatorul (6) este îndepărtat, pentru a preveni pornirea accidentală.
- Deschideți mandrina: Rotiți mașonul exterior al mandrinei în sens antiorar (spre stânga) pentru a deschide fălcile suficient de mult încât să introduceți burghiul dorit.
- Introduceți burghiul: Așezați burghiul în centrul mandrinei, împingându-l cât mai adânc posibil, asigurându-vă că este drept și bine fixat.
- Strângeți mandrina: Rotiți mașonul exterior al mandrinei în sens orar (spre dreapta) pentru a fixa fălcile în jurul burghiului. Verificați ca burghiul să fie bine prins și să nu se clatine.
- Verificați fixarea: După montare, trageți ușor de burghiu pentru a vă asigura că este bine fixat. Dacă burghiul se mișcă sau pare slăbit, repetați procesul de strângere.

Demontarea burghiului:

- Asigurați-vă că mașina de găurit este oprită și că acumulatorul este îndepărtat.
- Rotiți mașonul mandrinei în sens antiorar pentru a slăbi fălcile.
- Scoateți burghiul și depozitați-l în siguranță.

Acest sistem de mandrină fără cheie simplifică procesul de schimbare burghiilor, oferind un plus de confort și versatilitate în utilizare.

Panoul de control

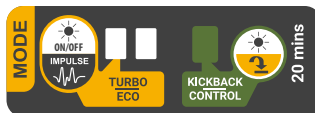

Panoul de control al mașinii de găurit cu impact este conceput pentru o utilizare facilă și o afișare clară a funcțiilor selectate. De la stânga la dreapta, panoul include următoarele elemente:

Butonul de control al reculului:

- Este situat în partea stângă, acest buton permite activarea sau dezactivarea funcției de control al reculului.
- Când indicatorul de recul (aflat lângă buton) este aprins, funcția este activă. Printr-o apăsare scurtă a butonului, indicatorul se va stinge, dezactivând funcția, și invers.

Este situat lângă butonul de control al reculului, acest indicator luminează atunci când funcția de control al reculului este activă și rămâne stins când funcția este dezactivată.

Alți indicatori:

Unealta are două indicatoare luminoase, amplasate la o anumită distanță, pentru a indica modul de utilizare curent:

- ◇ Mod Eco (○ ○): Niciun indicator nu este aprins, ceea ce semnaleză un consum redus de energie și o viteză standard, potrivită pentru sarcini ușoare.
- ◇ Mod Turbo (○ ●): Indicatorul din dreapta este aprins, indicând viteză maximă și puterea ridicată pentru lucrări mai solicitante.
- ◇ Mod Puls (● ○): Indicatorul din stânga este aprins, activând o acțiune cu puls la viteze reduse, ideală pentru fixarea sau slăbirea precisă a elementelor, cu impulsuri mici atunci când comutatorul este apăsat ușor.

Butonul de selecție a modului:

Situați în partea dreaptă a panoului, acest buton permite schimbarea între modulurile de utilizare. Fiecare apăsare scurtă comută între Eco, Turbo și Puls, iar indicatorarele luminoase corespunzătoare se aprind pentru a reflecta selecția.

Acest panou de control intuitiv oferă acces rapid la funcțiile esențiale, permițând ajustarea performanței unelei în funcție de lucrul efectuat, cu un efort minim.

Controlul reculului

Funcția Control Recul al mașinii Procraft Industrial CD20C îmbunătățește siguranța în timpul utilizării. Această funcție detectează mișcările rotative bruște care pot apărea dacă burghiul se blochează.

Când funcția este activată, unealta se va opri automat pentru a preveni accidentările sau pierderea controlului.

Pentru a activa sau dezactiva această funcție, utilizați butonul de control al reculului de pe panoul de control. Indicatorul luminos de lângă buton afișează starea funcției (activă/inactivă).

Notă: Pentru siguranță maximă, țineți întotdeauna unealta ferm cu ambele mâini, chiar și atunci când funcția Control al Reculului este activă.

Lumina de lucru

Mașina de găurit cu impact și acumulator Procraft Industrial CD20C este echipată cu un LED puternic (7) pentru o vizibilitate optimă în condiții de lumină redusă.

Activarea și dezactivarea luminii de lucru

1. Pentru a activa sau dezactiva funcția de iluminare, țineți apăsat butonul de selecție a modului timp de 3 secunde.
2. Când funcția este activată, lumina se va aprinde automat atunci când comutatorul (1) este apăsat și va rămâne aprinsă timp de 10 secunde după eliberarea acestuia.

Activarea modului de iluminare continuă

1. Pentru a activa iluminarea continuă, țineți apăsat butonul de control al reculului până când lumina de lucru (7) licărește.
2. Odată activată, lumina va rămâne aprinsă timp de 20 de minute, oferind iluminare extinsă fără a fi necesară apăsarea comutatorului (1).

Această funcție versatilă îmbunătățește confortul și siguranța în timpul lucrului în medii slab iluminate.

Selectorul de viteze

Selectorul de viteze (8) al mașinii de găurit cu impact și acumulator Procraft Industrial CD20C permite ajustarea intervalului de viteză în funcție de tipul de lucrare:

- ◇ Poziția 1: Viteză redusă, cuplu ridicat – recomandată pentru sarcini solicitante, cum ar fi înșurubarea șuruburilor mari sau lucrul cu materiale dure.
- ◇ Poziția 2: Viteză mare, cuplu redus – potrivită pentru găurire rapidă și operațiuni de fixare mai ușoare.

Pentru a schimba vitezele, glisați selectorul în poziția dorită în timp ce unealta este oprită. Asigurați-vă că se fixează corect înainte de utilizare.

Utilizarea comutatorului pentru schimbarea sensului de rotație

Mașina de găurit cu acumulator Procraft Industrial CD20C este echipată cu un comutator de schimbare a sensului de rotație (4), prevăzut cu săgeți clare care indică direcția de rotație. Acest comutator permite comutarea între acțiunile de strângere, slăbire și blocare a trăgaciului.

Comutarea între moduri:

Mod strângere/fixare (rotație înainte):

1. Găsiți partea comutatorului unde săgețile indică spre mandrină (>).
2. Apăsați comutatorul pe această parte pentru a seta rotația în sens orar, utilizată pentru strângerea șuruburilor sau găurire.

Mod slăbire (rotație inversă):

1. Găsiți partea comutatorului unde săgețile indică în direcția opusă mandrinei (<).
2. Apăsați comutatorul pe această parte pentru a seta rotația în sens antiorar, ideală pentru slăbirea șuruburilor sau îndepărtarea elementelor de fixare.

Mod blocare (poziție centrală):

1. Setarea comutatorului în poziția din mijloc blochează trăgaciul (1).
2. Această funcție previne activarea accidentală a unelei, asigurând siguranță în timpul lucrărilor de mentenanță sau în timpul transportării.

Notă: Așteptați întotdeauna ca unealta să se oprească complet înainte de a schimba modul de rotație, pentru a evita deteriorarea mecanismului.

Selectorul de mod

Selectorul de mod al mașinii de găurit cu impact Procraft Industrial CD20C permite comutarea între trei moduri de funcționare:

1. Mod înșurubare (pictogramă șurub): Pentru fixarea șuruburilor, cu reglarea cuplului prin intermediul inelului de ajustare a cuplului.
2. Mod găurire (pictogramă burghiu): Pentru operațiuni standard de găurire, folosind cuplul maxim disponibil.
3. Mod găurire cu impact (pictogramă ciocan): Pentru găurirea materialelor dure precum betonul sau piatră.

Pentru a schimba modul, rotiți selectorul până când pictograma dorită se aliniază, asigurându-vă că unealta este oprită. Verificați ca selectorul să se fixeze ferm înainte de utilizare.

Inelul de reglare a cuplului

Inelul de reglare a cuplului (3) al mașinii de găurit cu impact Procraft Industrial CD20C permite ajustarea forței de fixare pentru sarcinile de înșurubare.

Ajustarea cuplului: Rotiți inelul pentru a selecta unul dintre cele 20 de niveluri de cuplu. Valorile mici sunt ideale pentru sarcini delicate, cum ar fi fixarea șuruburilor mici, iar valorile mari oferă un cuplu mai puternic, potrivit pentru materiale dure sau elemente de fixare mai mari.

Funcționarea comutatorului

ATENȚIE! Înainte de a utiliza unealta, verificați întotdeauna funcționalitatea comutatorului (1). După eliberare, acesta trebuie să revină automat în poziția "Oprit".

Pornirea mașinii de găurit cu impact

1. Apăsați comutatorul de tip trăgaci: Pentru a porni unealta, apăsați și mențineți-l apăsat (1). Mașina de găurit va începe să funcționeze, iar viteza acesteia va varia în funcție de presiunea aplicată pe trăgaci.
2. Pentru un control precis, apăsați ușor trăgaciul pentru o viteză redusă sau apăsați-l complet pentru viteză maximă.

Oprirea mașinii de găurit cu impact

1. Eliberați comutatorul de tip trăgaci: Pentru a opri unealta, eliberați trăgaciul, aceasta va înceta imediat rotația, revenind automat în poziția "Oprit".

Utilizarea inelului de ghidare

Plasați inelul de ghidare (13) în timpul utilizării pentru un control mai bun al unelei și o aliniere precisă a burghiului. Inelul se rotește liber și nu este conceput pentru a transmite forță.

Utilizarea corectă a mașinii de găurit

Pentru a utiliza corect mașina de găurit cu impact și acumulator Procraft Industrial CD20C, urmați pașii de mai jos:

1. Pregătiți unealta și zona de lucru. Asigurați-vă că acumulatorul este încărcat, burghiul este instalat ferm în mandrină, iar spațiul de lucru este curat și sigur.
2. Selectați setările respective. Alegeți modul de utilizare dorit (Eco, Turbo sau Puls) utilizând butonul de selecție a modului, apoi setați nivelul de cuplu folosind inelul de reglare a cuplului.
3. Setați direcția de rotație. Reglați comutatorul de schimbare a sensului de rotație pentru a strânge sau slăbi elementele de fixare, conform instrucțiunilor din secțiunea despre utilizarea acesteia.
4. Fixați mașina de găurit. Țineți unealta ferm cu ambele mâini și aliniați burghiul cu elementul de fixare sau punctul de găurire, menținând unealta stabilă și perpendiculară pe suprafață.

- Apăsați treptat comutatorul de tip trăgaci pentru a porni unealta, aplicând o presiune constantă. Evitați să forțați mașina de găurit pentru a preveni deteriorarea materialului sau a unelei.
- Opriti și asigurați unealta. Eliberați comutatorul trăgaci pentru a opri mașina de găurit, asigurându-vă că burghiul s-a oprit complet înainte de a-l scoate din material. Opriti unealta înainte de a face ajustări sau de a schimba burghiul.

ÎNȚEȚINERE

Întotdeauna, înainte de a efectua lucrări de întreținere preventivă, asigurați-vă că unealta este oprită, iar acumulatorul este îndepărtarea.

Pentru a curăța mașina de găurit cu impact și acumulator, deconectați-o mai întâi de la sursa de alimentare prin îndepărtarea acumulatorului. Ștergeți carcasa unelei cu o cârpă curată și uscată pentru a elimina praful și resturile. Dacă este necesar, folosiți o cârpă ușor umedă pentru murdăria mai persistentă, dar evitați pătrunderea uzelei în interiorul unelei. Fantele de aerisire trebuie curățate cu aer comprimat sau cu o pensulă moale pentru a preveni acumularea de praf. De asemenea, ștergeți mandrina și zona burghiului pentru a îndepărta grăsimea sau murdăria, asigurându-vă că acestea sunt complet uscate după curățare.

Pentru depozitarea corectă a mașinii de găurit cu impact, alegeți un loc răcoros și uscat, ferit de umiditate și temperaturi extreme. Evitați expunerea directă la soare sau la umiditate ridicată. Dacă aveți o cutie de protecție, depozitați unealta în ea, pentru a o proteja de praf și deteriorări accidentale. Scoateți acumulatorul înainte de depozitare pentru a preveni descărcarea inutilă. Păstrați accesoriile, precum burhiele și acumulatorii, organizate și depozitate separat pentru a evita deteriorarea acestora. O curățare și o depozitare corespunzătoare vor ajuta la menținerea performanței și durabilității unelei.

Pentru o funcționare sigură și fiabilă, reparațiile, întreținerea și reglajele trebuie efectuate exclusiv în centre de deservire autorizate, utilizând doar piese de schimb și consumabile originale.

PROTECȚIA MEDIULUI ÎNCONJURĂTOR

 Pentru protejarea mediului înconjurător, unele electrice, acumulatori, accesorii și ambalaje ar trebui să fie predate pentru reciclare ecologică. Nu eliminați unele electrice și acumulatorii împreună cu gunoii menajer!

Pentru protejarea mediului înconjurător, este necesar să eliminați baterie utilizată, mai ales, baterie cu litiu, în mod corespunzător. Pentru o eliminare corespunzătoare, descărcați baterie complet atunci când lucrați cu dispozitivul, scoateți-o, apoi înfășurați bornele folosind o bandă izolantă pentru a evita scurtcircuitul. Nu se poate dezasambla baterie și elimina părțile ei. Eliminați în locuri special destinate acestui lucru.



Numai pentru țările UE:

În conformitate cu Directiva Europeană 2012/19/EU, despre dispozitivele electrice și electronice utilizate și legislație națională în vigoare, precum și în conformitate cu Directiva Europeană 2006/66/EC, baterii și dispozitivele electronice utilizate sau care au ajuns la sfârșitul ciclului lor de viață sunt supuși colectării pentru reciclarea ecologică.

Dacă sunt eliminate în mod necorespunzător, dispozitivele electrice și electronice pot avea un efect dăunător asupra mediului înconjurător și sănătatea umană datorită prezenței posibile a substanțelor periculoase în ele.

TRANSPORTARE

Accumulatorii litiu-ion sunt supuse cerințelor pentru transportarea mărfurilor periculoase. Bateriile pot fi transportate de utilizatori prin transport rutier fără de a fi nevoie de respectarea unor reglementări suplimentare. Atunci când se transportă cu implicarea terților (de exemplu: prin avion sau expeditor de transport), trebuie să fie respectate cerințe speciale pentru ambalare și marcare. În acest caz, la pregătirea mărfii pentru trimitere, este necesară participarea unui expert de mărfuri periculoase.

Trimiteți bateria doar cu carcasa intactă. Închideți bornele deschise și împachetați bateria astfel încât să nu se miște în interiorul ambalajului. Vă rugăm să respectați posibilele cerințe naționale suplimentare.

HU | MAGYAR AKKUMULÁTOROS FŰRŐGÉP CD20C HASZNÁLATI ÚTMUTATÓ

Műszaki adatok

Modell	CD20C
Motor típusa	Kefe nélküli
Feszültség (V, állandó áramú)	20
Üresjárati fordulatszám (perc ⁻¹)	
Turbó	0-370 /0-1750
Eco	0-300 /0-1400
A tokmánya befogási átmérője (mm)	0.8-13
Forgatónyomaték (Nm)	120
Nyomatékszintek	19+2
Maximális fűrészi átmérő (mm)	
Fa	45
Fém	13
Beton	13
Ütvefűrészes üzemmód	+
Kick back control	+
Pulse üzemmód	+
Az EN 62841-2-1 szabvány szerint meghatározott zajkibocsátási paraméterek:	
Hangnyomásszint (dB (A))	L _{PA} =80
Mért hangteljesítményszint (dB (A))	L _{WA} =88
Mérési bizonytalanság K (dB (A))	K=5
Az EN 62841-2-1 szabvány szerint meghatározott általános rezgésszint és K mérési bizonytalanság:	
Rezgésszint (m/s ²)	1.213
Fűrés	11.621
Ütvefűrés	1.5
Mérési bizonytalanság K (m/s ²)	
Védelmi szint	IP20
Érintésvédelmi osztály	III
Súly EPTA (4 Ah akkumulátorral együtt) (kg)	1.4
Szerszám súlya akkumulátor nélkül (kg)	2.08
Súly (tartozékokkal együtt) (kg)	2.485
Akkumulátor	
Feszültség (V, állandó áramú)	20
Akkumulátor típusa	Li-ion
Kapacitás (Ah)	2.0 / 4.0 / 8.0
Töltő	
Bemeneti feszültség (V, váltakozó áramú) / Frekvencia (Hz)	220-240 / 50
Teljesítmény (W)	42
Kimeneti feszültség (V, állandó áramú)	20
Kimeneti áram (A)	2.0
Érintésvédelmi osztály	II

FIGYELMEZTETÉS: A bejelentett rezgés- és zajszintek megfelelnek a szerszám fő alkalmazási területeinek. Ha azonban a szerszámot más célokra, más tartozékokkal vagy rossz műszaki állapotban használják, a zaj- és rezgésszintek eltérhetnek. Ez jelentősen növelheti a hatásszintet a munka teljes időtartama alatt. A zaj- és rezgésszintek az elektromos szerszám használati módjától függően változhatnak, és meghaladhatják a jelen használati útmutatóban megadott szinteket. Ezek a zaj- és rezgésszintek felhasználhatók az egyik szerszám másikkal történő összehasonlítására és a hatásszint előzetes értékelésére. A terhelés

pontos becsülésénél figyelembe kell venni azokat az időtartamokat is, amikor a szerszám ne áll leváltva vagy működik, de nincs használatban. Ez jelentősen csökkentheti a teljes terhelést a munkaidő alatt. Határozzon meg a kezelő védelmére irányuló további biztonsági intézkedéseket, mint például a szerszám és a tartozékok karbantartása, kézelegyítés, a hallásvédelem használata és a munkafolyamatok megszervezése.

Az alkatrészek leírása (*Kép 1)

1. Be-/Kikapcsoló gomb	8. Sebességtartomány kapcsoló
2. Tokmány	9. Szíjrögítítő
3. Nyomatékszabályzó	10. Fogantyú
4. Hátrameneti kapcsoló	11. Segédfogantyú
5. Akkumulátor rögzítő gomb	12. Kezelőpanel
6. Akkumulátor	13. Vezetőgyűrű
7. Munkalámpa	

SZÁLLÍTÁSI KÉSZLET TARTALMA *

CD20C-BB

1. Használati útmutató
2. Akkumulátoros ütvecsavarozó
3. Szíjrögítő rögzítőcsavarral
4. Segédfogantyú

* Kérjük, figyeljen arra, hogy a szállítási készlet tartalma a vásárlás országától függően változhat. A szállítási készlet tartalmával kapcsolatos konkrét információért forduljon a helyi forgalmazókhöz.

A Procraft Industrial CD20C ütvecsavarozót fával, fémmel és betonnal történő munkára tervezték, ez a szerszám precizitást és kényelmet biztosít a különböző feladatok elvégzésékor. A kefe nélküli motor hosszú élettartamot és nagy hatékonyságot garantál, az ergonomikus fogantyú pedig kényelmes használatot tesz lehetővé hosszú munkavégzés közben is.

A szerszám 120 Nm forgatónyomatékkal, betonmunkákhoz való ütéssel üzem móddal és visszarágás elleni védelemmel rendelkezik a nagyobb biztonság érdekében. Az állítható Eco és Turbo sebesség üzemmódok lehetővé teszik a szerszámnak az adott feladathoz való beállítását, optimális egyensúlyt biztosítva a teljesítmény és a gazdaságosság között.

BIZTONSÁGI ELŐÍRÁSOK

⚠ VIGYÁZAT! Ismerkedjen meg az adott elektromos géphez mellékelt összes biztonsági figyelmeztetéssel, utasítással, ábrával és műszaki adattal. Az összes alábbi utasítás be nem tartása áramütéshez és (vagy) súlyos testi sérüléshez vezethet.

Örizz meg az összes figyelmeztetést és utasítást a későbbi hivatkozás céljából.

Az ezekben a figyelmeztetésekből szereplő „elektromos gép” vagy „elektromos szerszám” kifejezés az Ön vezetékes elektromos gépre vagy akkumulátoros (vezeték nélküli) elektromos gépre vonatkozik.

JELKÉPEK ÉS SZÍMBÖLUMOK



Mindig viseljen védőesemélyt – ez védi a szemet a részecskéktől és a fúrószortól.



Viseljen porvédő maszkot – ez megakadályozza a fereszecskéket belégzését.



Olvasza el a használati útmutatót.



Általános veszélyjelzés.



A vonatkozó Európai irányelvek alapvető biztonsági előírásainak való megfelelés.



Eurázsiai megfelelési jel.



Ukrán megfelelési jel.

KÜLÖNLEGES BIZTONSÁGI UTASÍTÁSOK AZ AKKUMULÁTOROS ÜTVECSAVAROZÓHOZ

1. Mindig két kézzel tartsa a szerszámot a fő fogantyú és a segédfogantyú segítségével. Ez biztosítja a szerszám feletti megbízható irányíthatóságot, és csökkenti az irányíthatóság elvesztésének kockázatát, különösen nagy terhelés mellett végzett munka során. Ennek elmulasztása a szerszám hirtelen megárandulásához, az irányíthatóság elvesztéséhez és személyi sérülésekhez vezethet.
2. Ütő üzemmódban történő fúráskor hallásvédő használata javasolt, mivel a hosszan tartó zajhatás halláskárosodáshoz vezethet.
3. Kerülje a rejtett vezetékek érintkezését: Amikor falakba, padlóba vagy mennyezetre fúr, mindig a szigetelt anyagoknál fogva tartsa a szerszámot. A fúrófej a feszültség alatt álló vezetékekkel érintkezhet, ami a szerszám fém részeinek áram alá kerüléséhez és az áramütéshez vezethet.
4. Vigyázzon a túlmelegedésre: A fúrófej és a kötelelemek hosszan tartó munka közben nagyon felforrósodhatnak. Ne érintse meg ezeket az alkatrészeket közvetlenül a használat után, hogy elkerülje az égési sérüléseket. A további megmunkálás vagy csere előtt hagyja őket lehűlni.
5. Tanulmányozza a szerszámot és az utasításokat: Győződjön meg arról, hogy figyelmesen elolvasta és megértette az akkumulátoros ütvecsavarozóra vonatkozó összes biztonsági utasítást. A szerszám funkcióinak és használatának ismerete fontos a biztonságos és hatékony munkához.

A HOSSZÚ FÚRÓSZÁROKKAL TÖRTÉNŐ MUNKAVÉGZÉSRE VONATKOZÓ BIZTONSÁGI UTASÍTÁSOK

1. Ne lépje túl a használatban lévő fúrószárra megengedett maximális forgási sebességet. Nagy üresjárati sebességnél a hosszú fúrószár, amely nem érintkezik az anyaggal, elgörbülhet, ami személyi sérülésekhez vezethet.
2. Mindig alacsony sebességgel kezdje a fúrást, a fúrószár hegyét az anyag felületéhez nyomva. Nagy üresjárati sebességnél a hosszú fúrószár, amely nem érintkezik az anyaggal, elgörbülhet, ami személyi sérülésekhez vezethet.
3. Fúráskor csak a fúrószár tengelye mentén gyakoroljon nyomást. Ne gyakoroljon túlzott nyomást. A túlzott nyomás hatására a fúrószár elhajolhat, eltérhet, vagy a szerszám feletti irányíthatóság elvesztése keletkezhet, ami személyi sérülésekhez vezethet.

BIZTONSÁGI UTASÍTÁSOK MINDEN MŰVELETHEZ

1. Használja a megfelelő tartozékokat: Mindig használja a kifejezetten ütvecsavarozóhoz tervezett fúrószárakat és tartozékokat. A nem megfelelő vagy nem kompatibilis tartozékok elcsúszáshoz, anyagi károkhöz vagy sérülésekhez vezethetnek.
2. Ellenőrizze a nyomatékbeállításokat: Kerülje a túlzott nyomaték alkalmazását a csavarok meghúzásakor. A túlfeszítés károsíthatja a kötelelemeket, az anyagot vagy magát a szerszámot. Állítsa be a nyomatékat a gyártó ajánlásainak megfelelően.
3. Tartsa biztonságosan a szerszámot: A szerszámot két kézzel tartva biztosítsa irányíthatóságát az ütvecsavarozó felett, különösen nagy fordulatszámon vagy nagy forgatónyomatékkal végzett munka esetén. Az irányíthatóság elvesztése a személyi sérülésekhez vezethet.
4. Megfelelően kezelje az akkumulátorokat: Az akkumulátoros modellek esetében használat előtt győződjön meg arról, hogy az akkumulátor teljesen fel van töltve. Soha ne távolítsa el és ne helyezze be az akkumulátort a szerszám működése közben. Tartsa távol az akkumulátorokat túlmelegedéstől, nedvességtől és közvetlen napfénytől.
5. Ellenőrizze a kötelelemeket és az anyagokat: Munka megkezdése előtt ellenőrizze a csavarok és megmunkálandó anyag állapotát. A sérült kötelelemek használata vagy az instabil anyagok átfúrása a szerszám meghibásodásához vagy személyi sérülésekhez vezethet.
6. A szerszámot rendeltetészerűen használja: Az akkumulátoros ütvecsavarozókat fúrásra és kötelelemek meghúzására tervezték. Ne használja a szerszámot csiszolásra, vágásra vagy más olyan feladatokra, amelyekre nem szánták.
7. Tartson szüneteket: Kerülje a hosszan tartó folyamatos munkát, hogy elkerülje a szerszám és az akkumulátor túlmelegedését. A rendszeres szünetek meghosszabbítják a szerszám élettartamát és megőrzik a teljesítményét.
8. Várja meg, amíg a munkalelem teljesen leáll, mielőtt letenné a szerszámot. Az elakadt vagy forgó munkaeszköz a szerszám feletti irányíthatóság elvesztéséhez vezethet.
9. Rögzítse biztonságosan a munkadarabot. A munkadarab satuba vagy más szorítóeszközbe történő rögzítése biztonságosabb, mintha

kézben tartaná.

10. Ha a munkatartozék elakad, azonnal kapcsolja ki a szerszámot.
11. Tárolja és használja a munkaeszközöket és tartozékokat a gyártó utasításainak megfelelően.

TÁPEGYSÉG

Győződjön meg arról, hogy a szerszámot Procraft 20 V-os akkumulátorok (2 Ah, 4 Ah vagy 8 Ah) táplálják. Bármilyen más akkumulátorok használata károsíthatja a szerszámot és ronthatja a működését. A szerszámot arra szánták, hogy Procraft 20 V-os újratölthető lítium-ion akkumulátorokkal működjön, amelyek stabil és megbízható működést biztosítanak.

FELHASZNÁLÁS

⚠ FIGYELEM!

A tartozékok beszerelése vagy eltávolítása előtt győződjön meg arról, hogy a szerszám ki van kapcsolva, és távolítsa el az akkumulátort a véletlen bekapcsolás elkerülése érdekében.

Az akkumulátor eltávolítása

Az akkumulátor eltávolításához nyomja meg az akkumulátoregység (6) elején található gombot (5), és ezzel egyidejűleg vegye ki az akkumulátort a szerszámból.

Az akkumulátor töltésére vonatkozó utasítás

A töltőnek két visszajelzője van: piros és zöld. A piros visszajelző azt jelzi, hogy a töltés folyamatban van, a zöld pedig azt, hogy a töltés befejeződött. Magán az akkumulátoron is lehet LED-ekkel ellátott töltésszignál, amely töltésségi szintet mutat. A töltésségi szint ellenőrzéséhez nyomja meg az akkumulátoron lévő töltésellenőrző gombot.

- 1 LED: 25%-os töltöttség
- 2 LED: 50%-os töltöttség
- 3 LED: 75%-os töltöttség
- 4 LED: teljes töltöttség

Lépésről lépésre történő útmutatás:

1. Csatlakoztassa a töltőt a konnektorhoz.
2. A dugaszoltak töltők esetén dugja be a töltő dugóját az akkumulátor töltőcsatlakozójába. A slide-in típusú töltők esetén igazítsa a hornyokat, és ütközésig helyezze be az akkumulátort.
3. A piros visszajelző kigyullad, jelezve, hogy a töltés folyamatban van.
4. Amikor a töltés befejeződött, a zöld visszajelző kigyullad.
5. Válassza le a töltőt az akkumulátorról és húzza ki a konnektorból, vagy vegye ki az akkumulátort a töltőből.
6. Opcionálisan: Nyomja meg az akkumulátoron lévő töltésellenőrző gombot, hogy az akkumulátor LED-ek segítségével láthassa a töltésségi szintet.

Az akkumulátor behelyezése

Igazítsa az akkumulátort a szerszámon lévő horonyhoz, majd csúsztassa a helyére, amíg be nem reteszeli és be nem kattán.

Segédfogantyú felszerelése

⚠ **Figyelem!** A segédfogantyú (11) a szerszám biztonságos működtetéséhez szükséges. Az ütvecsavarozóknak a segédfogantyú nélküli használata a szerszám feletti irányíthatóság elvesztéséhez és személyi sérüléshez vezethet.

1. Lazítsa meg a fogantyúbilincset (11) az óramutató járásával ellentétes irányba történő elforgatással. Ez kitágítja a szorítópozfákat, lehetővé téve a fogantyú felszerelését.
2. Helyezze a fogantyút a kényelmes pozíciók egyikébe: balra, amint az a fő ábrán látható, vagy jobbra - balkezes felhasználó számára.
3. Rögzítse a fogantyút az óramutató járásával megegyező irányba forgatva, amíg szorosan nem illeszkedik.
4. Győződjön meg arról, hogy a fogantyú biztonságosan rögzítve van a helyén.
5. A fogantyú eltávolításához forgassa el az óramutató járásával ellentétes irányba a bilincset megmozdításához, majd távolítsa el.

A szűrőgőztő felszerelése

1. Helyezze fel a szűrőgőztőt: Igazítsa a szűrőgőztőt (9) az ütvecsavarozó testén található, előírt helyre.
2. Helyezze be a csavart: Helyezze be a csavart a szűrőgőztő furatába, és igazítsa a szerszámon lévő menetes furathoz.
3. Húzza meg a csavart: Egy csavarhúzóval óvatosan húzza meg a

csavart, hogy a szűrőgőztő biztonságosan rögzüljön a szerszámozhoz. Ne húzza túl a menet károsodásának elkerülése érdekében.

4. Ellenőrizze a rögzítést: A csavar meghúzása után enyhén húzza meg a szűrőgőztőt, hogy megbizonyosodjon a biztonságos rögzítéséről. A szűrőgőztőt most fel van szerelve és használatra kész.

Most a szűrőgőztő fel van szerelve és használatra kész.

A bitek behelyezése a gyorskioldó tokmányba

A Procraft Industrial CD20C akkumulátoros ütvecsavarozó gyorskioldó tokmányával (2) van felszerelve, amely lehetővé teszi a bitek gyors és egyszerű cseréjét kiegészítő szerszámok használata nélkül. A bit megbízható behelyezéséhez kövesse az alábbi lépéseket:

1. Kapcsolja ki az ütvecsavarozót: Győződjön meg arról, hogy a szerszám ki van kapcsolva, és az akkumulátor (6) el van távolítva a folyamat közben véletlen bekapcsolás elkerülése érdekében.
2. Nyissa ki a tokmányt: Forgassa el a tokmány külső gallériját az óramutató járásával ellentétes irányba (balra), a befogó butykok elég szélesre nyíljanak a bit behelyezéséhez.
3. Helyezze be a biteket: Helyezze be a biteket a tokmány közepébe, annyira mélyen, amennyire csak lehetséges, ügyelve arra, hogy az egyenesen és biztonságosan legyen behelyezve.
4. Húzza meg a tokmányt: Forgassa el a tokmány külső gallériját külső az óramutató járásával megegyező irányba (jobbra), hogy biztonságosan rögzítse a befogó butykokat a bit körül. Győződjön meg arról, hogy a bit biztonságosan van rögzítve és nem billeg.
5. Ellenőrzése a beszerelés: A bit behelyezése után óvatosan húzza a biteket, hogy megbizonyosodjon a biztonságos rögzítéséről. Ha a bit mozog vagy ha a rögzítése lazának tűnik, ismételje meg a meghúzást.

A bit eltávolítása:

1. Győződjön meg arról, hogy a szerszám ki van kapcsolva, és az akkumulátor el van távolítva
2. Forgassa el a tokmány külső gallériját az óramutató járásával ellentétes irányba, hogy megmozdítsa a befogó butykokat.
3. Távolítsa el a biteket, és tárolja biztonságos helyen.

Ez a gyorskioldó tokmány rendszere leegyszerűsíti a bitek cseréjének folyamatát, növelve a szerszám használatának kényelmét és sokoldalúságát.

Kezelőpanel

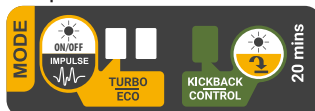

Az akkumulátoros ütvecsavarozó kezelőpanelét úgy tervezték, hogy az egyszerű használatot és a kiválasztott funkciók egyértelmű megjelenítését biztosítsa. A panel elemei balról jobbra elhelyezkedve:

A visszarugás-vezérlő gomb:

- ◊ A panel bal szélső szélén található. Ez a gomb lehetővé teszi a visszarugás-vezérlés funkció be- és kikapcsolását.
- ◊ Ha a visszarugás-vezérlés jelzőfénye (a gomb mellett található) világít, a funkció aktív. A gomb rövid megnyomása kikapcsolja a funkciót, és kialszik a jelzőfénye, és fordítva.

A visszarugás-vezérlés jelzőfénye:

A visszarugás-vezérlő gomb mellett található. A világító jelzőfénye azt jelzi, hogy a visszarugás-vezérlés funkció aktív. Ha a jelzőlámpa kialszik, a funkció ki van kapcsolva.

Az üzemmódok jelzőfénye:

Két, egymástól kis távolságon lévő jelzőfénye jelzi az aktuális üzemmódot:

- ◊ Eco (☉ ☉) üzemmód: Egyik jelzőfénye sem világít, ami alacsony energiafogyasztást és a könnyű feladatokhoz való normál sebességet jelzi.
- ◊ Turbo (☉ ●) üzemmód: A jobb oldali jelzőfénye világít, jelezve a maximális teljesítményt és sebességet az összetett feladatokhoz.
- ◊ Pulse (● ☉) üzemmód: A bal oldali jelzőfénye világít, aktíválva a Pulse üzemmódot, amely a kioldógomb nyhnyh megnyomásakor kis fordulatszámra, kis impulzusokkal történő pontos csavarozáshoz vagy kicsavaráshoz szükséges.

Az üzemmód kiválasztó gomb:

A panel jobb szélső szélén található. Ez a gomb lehetővé teszi az üzemmódok közötti váltást. Rövid megnyomásával az Eco, Turbo és Pulse üzemmódok között ciklikusan válhat, és a megfelelő jelzőfények világítanak, jelezve a kiválasztott üzemmódot.

Ez az intuitív használható kezelőpanel könnyű hozzáférést biztosít a fő funkciókhoz, lehetővé téve a szerszám teljesítményének testreszabását a különböző feladatok minimális erőfeszítéssel történő elvégzéséhez.

Visszarugás vezérlése (Kickback Control)

A Procraft Industrial CD20C akkumulátoros ütvecsavarozó visszarugás-vezérlő funkciója növeli a biztonság munká közben. Ez a funkció figyelni a fúrószár elakadásakor fellepő hirtelen forgó mozgásokat.

Aktiválásakor ez a funkció automatikusan leállítja a szerszámot, hogy megakadályozza az esetleges személyi sérüléseket vagy az irányíthatóság elvesztését.

A funkció be- vagy kikapcsolásához használja a kezelőpanelen lévő visszarugás-vezérlő gombot. A gomb melletti jelzőfény jelzi, hogy a funkció aktív-e.

Megjegyzés: A maximális biztonság érdekében a szerszámot mindig mindkét kezével tartsa, még akkor is, ha a visszarugás-vezérlő funkció be van kapcsolva.

Munkalámpa

A Procraft Industrial CD20C akkumulátoros ütvecsavarozó nagy teljesítményű LED-lámpával (7) rendelkezik a gyenge fényviszonyok közötti láthatóság biztosításának érdekében.

A munkalámpa be-és kikapcsolása

1. A munkalámpa aktiválásához vagy kikapcsolásához tartsa lenyomva az üzemmód kiválasztó gombot 3 másodpercig.
2. Aktiválás után a munkalámpa automatikusan bekapcsol a be-/kikapcsoló gomb (1) megnyomásakor, és a be-/kikapcsoló gomb feloldása után 10 másodpercig bekapcsolva marad.

A munkalámpa állandó működésű üzemmódjának aktiválása

1. A munkalámpa állandó működésű üzemmódjának aktiválásához nyomja meg és tartsa lenyomva a visszarugás-vezérlő gombot, amíg a munkalámpa (7) villogni nem kezd.
2. Ebben az üzemmódban a munkalámpa 20 percig bekapcsolva marad, így hosszantartó megvilágítást biztosít anélkül, hogy a be-/kikapcsoló gombot (1) lenyomva kellene tartani.

Ez a többfunkciós világítási rendszer kényelmet és biztonságot nyújt gyenge fényviszonyok közötti végzett feladatok elvégzésekor.

Sebességtartomány kapcsoló

A Procraft Industrial CD20C akkumulátoros ütvecsavarozón található sebességtartomány-kapcsoló (8) lehetővé teszi a különböző feladatokhoz megfelelő sebességtartomány kiválasztását:

- ◊ 1. pozíció: Alacsony fordulatszám, nagy forgatónyomaték – az összetett feladatokhoz, például nagy csavarok behajtásához vagy kemény anyagokkal végzett munkához alkalmas.
- ◊ 2. pozíció: Nagy fordulatszám, kis forgatónyomaték – gyors fúráshoz és könnyű rögzítési munkához alkalmas.

A sebességtartomány megváltoztatásához állítsa a kapcsolót a kívánt pozícióba kikapcsolt szerszám mellett. A munka megkezdése előtt győződjön meg arról, hogy a kapcsoló a kiválasztott állásban reteszelve van.

A hátrameneti kapcsoló vezérlése

A Procraft Industrial CD20C akkumulátoros ütvecsavarozó hátrameneti kapcsolóval (4) rendelkezik, amelyen jól látható irányjelző nyilak jelzik a forgási üzemmódot. Ez a kapcsoló lehetővé teszi a csavarozási, kicsavarozási és reteszelési üzemmódok közötti váltást.

Az üzemmódok váltása:

A csavarozási üzemmód (forgatás jobbra):

1. Keresse meg a hátrameneti kapcsolónak a tokmány felé mutató nyilakkal ellátott oldalát (>>).
2. Az óramutató járásával megegyező irányú forgás beállításához nyomja meg a kapcsolónak ezt az oldalát. Ez az üzemmód csavarozáshoz vagy fúráshoz használható.

A kicsavarozási üzemmód (forgatás balra):

1. Keresse meg a hátrameneti kapcsolónak a tokmánytól elfelé mutató nyilakkal ellátott oldalát (<<).

2. Az óramutató járásával ellentétes irányú forgás beállításához nyomja meg a kapcsolónak ezt az oldalát. Ez az üzemmód a kicsavarozáshoz vagy a kötőelemek eltávolításához használható.

Zárolási üzemmód (középső állás):

1. Állítsa a hátrameneti kapcsolót középső állásba.
2. Ez az üzemmód reteszei a be-/kikapcsoló gombot (1), megakadályozva a szerszám véletlen bekapcsolását. Ez különösen kényelmes karbantartás vagy szállítás során.

Megjegyzés: Mindig várja meg, amíg a szerszám teljesen leáll, mielőtt üzemmódot váltana, hogy elkerülje a mechanizmus károsodását.

Üzemmódkapcsoló

A Procraft Industrial CD20C akkumulátoros ütvecsavarozó üzemmódkapcsolója lehetővé teszi a három üzemmód egyikének kiválasztását:

1. Csavarozási mód (Csavar ikon): Csavarok csavarozására való, miközben a forgatónyomaték a nyomatékszabályozóval beállítható.
2. Fúrási üzemmód (Fúrószár ikon): teljes forgatónyomattal végzett normál fúrási feladatokhoz használható.
3. Ütvefúrási üzemmód (Kalapács ikon): Kemény anyagok, például beton vagy téglafúrása alkalmas.

Az üzemmód váltásához a szerszám kikapcsolt állapotban forgassa a kapcsolót, amíg a megfelelő ikonra nem áll. A munka megkezdése előtt győződjön meg arról, hogy a kapcsoló a kiválasztott állásban van reteszelve.

Nyomatékszabályzó

A Procraft Industrial CD20C akkumulátoros ütvecsavarozó nyomatékszabályzója (3) lehetővé teszi a csavarozás forgatónyomatékának szabályozását.

- ◊ Nyomatékbeállítás: Forgassa el a nyomatékszabályozót, hogy 20 nyomatékfokozat közül válasszon. Az alacsony értékek kényes feladatokhoz, például kis csavarok csavarozásához alkalmasak, míg a magas értékek nagyobb forgatónyomatékok biztosítását kemény anyagokkal vagy nagyméretű kötőelemekkel történő munkához.

A Be-/Kikapcsoló vezérlése

⚠ FIGYELEM!

A szerszám használata előtt mindig ellenőrizze, hogy a Be-/Ki kapcsoló (1) megfelelően működik-e. Elengedés után a Be-/Ki kapcsolónak könnyen vissza kell térnie „Ki” állásba.

Az akkumulátoros ütvecsavarozó indítása

1. Nyomja meg a kioldó kapcsolót: A szerszám elindításához nyomja meg és tartsa lenyomva a kioldó kapcsolót (1). A szerszám elindul, és a sebesség attól függően változik, hogy milyen erősen nyomja meg.
2. A pontos vezérléshez nyomja meg enyhén a kapcsolót az alacsony sebességű működéshez, vagy nyomja meg teljesen a maximális sebesség eléréséhez.

Az akkumulátoros ütvecsavarozó leállítás

1. Engedje el a kioldó kapcsolót: A szerszám leállításához egyszerűen engedje el a kioldó kapcsolót. Az ütvecsavarozó azonnal leállítja a forgást és visszatér a „Ki” állásba.

A vezetógyűrű használata

A szerszám jobb irányíthatósága és a fűvóka pontos vezetése érdekében működés közben kapaszkodjon a vezetógyűrűbe (13). A gyűrű szabadon forog, és nem erőátvitelre szolgál.

Az akkumulátoros ütvecsavarozó megfelelő használata

A Procraft Industrial CD20C akkumulátoros ütvecsavarozó megfelelő használatához kövesse az alábbi alapvető lépéseket:

1. Készítse elő a szerszámot és a munkaterületet. Győződjön meg arról, hogy az akkumulátor fel van töltve, a megfelelő bi-biztonságosan be van szerelve a tokmányba, és a munkaterület tiszta és biztonságos.
2. Válassza ki a megfelelő beállításokat. Válassza ki a kívánt üzemmódot (Eco, Turbo vagy Pulse) az üzemmódválasztó gombbal, és szükség esetén állítsa be a forgatónyomaték fokozatát a nyomatékszabályzóval.
3. Állítsa be a forgásirányt. Állítsa be a hátrameneti kapcsolót a kötőelemek csavarozásához vagy kicsavarozásához, követve a hátrameneti kapcsoló vezérlése című részben található utasításokat.

- Helyezze el megfelelően az ütvecsavarozót. Fogja meg a szerszámot mindkét kezével, és irányítsa a bitet pontosan a kőfelületre vagy a fúrási pontra, miközben a szerszámot stabilan és a felületre merőlegesen tartja.
- A szerszám elindításához finoman nyomja meg egyenletes nyomással, egyenletesen nyomja meg a kioldó gombot. Kerülje a túlzott erőt, hogy elkerülje az anyag vagy a szerszám károsodását.
- Állítsa le és biztosítsa a szerszámot. A szerszám leállításához engedje el a kioldó gombot, és várjon, amíg a bit forgása teljesen leálljon, mielőtt eltávolítaná az anyagból. Kapcsolja ki a szerszámot a bitek cseréje vagy a beállítások megváltoztatása előtt.

GONDOZÁS ÉS KARBANTARTÁS

Karbantartás előtt mindig győződjön meg arról, hogy a szerszám ki van kapcsolva, és az akkumulátor el van távolítva.

Az ütvecsavarozó tisztításához először válassza le azt a tápegységről, eltávolítsa az akkumulátort. Törölje le a szerszámot egy tiszta, száraz ruhával, hogy távolítsa el a port és a szennyeződések. Ha szükséges, használjon enyhén nedves ruhát a tartósabb szennyeződések eltávolításához, de ügyeljen arra, hogy ne kerüljön nedvesség a szerszám belsejébe. A levegőbemeneti nyílásokat gondosan meg kell tisztítani sűrített levegővel vagy puha kefével a por felhalmozódásának megakadályozása érdekében. Ezen kívül törölje le a tokmánt is, hogy távolítsa el a kenőzsír vagy szennyeződés maradvékait, és győződjön meg arról, hogy ezek az elemek teljesen szárazak-e.

A szerszám tárolásához hűvös, száraz helyet válasszon, távol a nedvességtől és a szélsőséges hőmérsékletektől. Kerülje a közvetlen napfénynek vagy magas páratartalomnak való kitettséget. Ha van védőtokja, abban tárolja az ütvecsavarozót, hogy megvédje a portól és a véletlen sérülésektől. Tárolás előtt mindenképpen távolítsa el az akkumulátort, hogy elkerülje a lemerülést. A tartozékokat, például a biteket és az akkumulátorokat, tárolja rendezve és külön-külön a sérülések elkerülése érdekében.

A szerszám biztonságos és megbízható működése érdekében ne feledje, hogy a javításokat, karbantartásokat és beállításokat csak hivatalos szervizközpontokban, kizárólag eredeti pótalkatrészek és fogyóeszközök felhasználásával szabad elvégezni.

KÖRNYEZETVÉDELME

 Pentru protejarea mediului înconjurător, unelte electrice, acumulatori, accesorii și ambalaje ar trebui să fie predate pentru reciclare ecologică. Nu eliminați unelte electrice și acumulatorii împreună cu gunoiul menajer!

Pentru protejarea mediului înconjurător, este necesar să eliminați baterie utilizată, mai ales, baterie cu litiu, în mod corespunzător. Pentru a elimina corespunzător, descărcați baterie complet atunci când lucrați cu dispozitivul, scoateți-o, apoi înfășurați bornele folosind o bandă izolantă pentru a evita scurtcircuitul. Nu se poate dezambla baterie și elimina părțile ei. Eliminați în locuri special destinate acestui lucru.



Numai pentru țările UE:

 În conformitate cu Directiva Europeană 2012/19/EU, despre dispozitivele electrice și electronice utilizate și legislație națională în vigoare, precum și în conformitate cu Directiva Europeană 2006/66/EC, baterii și dispozitivele electronice utilizate sau care au ajuns la sfârșitul ciclului lor de viață sunt supuși colectării pentru reciclarea ecologică.

Dacă sunt eliminate în mod necorespunzător, dispozitivele electrice și electronice pot avea un efect dăunător asupra mediului înconjurător și sănătătea umană datorită prezenței posibile a substanțelor periculoase în ele.

SZÁLLÍTÁS

A lítium-ion akkumulátorokra a veszélyes áruk szállítására vonatkozó követelmények vonatkoznak. Az akkumulátorcsomagokat a felhasználó maga is szállíthatja közúti szállítással anélkül, hogy kiegészítő előírásokat kellene betartani. Harmadik fél bevonásával történő szállításkor (pl.: repülővel vagy szállítmányozóval) a csomagolásra és a jelölésre vonatkozó speciális előírásokat kell betartani. Ebben az esetben a rakomány szállításra való előkészítéséhez veszélyes árukkal foglalkozó szakértőt kell bevonni.

Az akkumulátort csak sértetlen burkolattal szállítsa. Zárja le a nyitott érintkezőket, és csomagolja be az akkumulátort úgy, hogy az ne mozduljon el a csomagolásban. Kérjük, tartsa be az esetleges kiegészítő nemzeti előírásokat is.

RU | РУССКИЙ АККУМУЛЯТОРНЫЙ ШУРУПЕРВТ CD20C ИНСТРУКЦИЯ

Технические характеристики

Модель	CD20C
Тип двигателя	Бесщеточный
Напряжение (В, постоянное)	20
Скорость холостого хода (мин ⁻¹)	
Турбо	0-370 /0-1750
Эко	0-300 /0-1400
Диаметр зажима патрона (мм)	0.8-13
Крутящий момент (Нм)	120
Уровни крутящего момента	19+2
Максимальный диаметр сверления (мм)	45
Дерево	13
Металл	13
Бетон	
Режим удара	+
Kick back control	+
Импульсный режим	+
Значения уровня шума определены в соответствии с EN 62841-2-1:	
Уровень звукового давления (дБ(A))	L _{PA} =80
Измеренный уровень звуковой мощности (дБ(A))	L _{WA} =88
Погрешность К (дБ(A))	K=5
Общие значения вибрации и погрешность К определены в соответствии с EN 62841-2-1:	
Уровень вибрации (м/с ²)	1.213
Сверление	11.621
Сверление с ударом	1.5
Погрешность К (м/с ²)	
Уровень защиты	IP20
Класс защиты	III
Вес ЕРТА (с батарей 4 Ач) (кг)	1.4
Вес инструмента без аккумулятора (кг)	2.08
Вес (Включая весь комплект поставки) (кг)	2.485
Аkkуmулятоp	
Напряжение (В, постоянное)	20
Тип батареи	Li-ion
Емкость (Ач)	2.0 / 4.0 / 8.0
Зарядное устройство	
Входное напряжение (В, переменное) / Частота (Гц)	220-240 / 50
Мощность (Вт)	42
Выходное напряжение (В, постоянное)	20
Выходной ток (А)	2.0
Класс защиты	II

ПРЕДУПРЕЖДЕНИЕ: Заявленные уровни вибрации и шума соответствуют основным областям применения инструмента. Однако, если инструмент используется для других целей, с другими принадлежностями или в плохом техническом состоянии, уровни шума и вибраций могут отличаться. Это может значительно увеличить уровень воздействия в течение всего рабочего периода. Уровни шума и вибрации будут варьироваться в зависимости от способов использования электроинструмента и могут превышать уровни, указанные в этом информационном листе. Эти уровни шума и вибрации могут использо-

ваться для сравнения одного инструмента с другим и для предварительной оценки воздействия. Точная оценка нагрузки также должна учитывать время, когда инструмент выключен или работает, но не используется. Это может значительно снизить общую нагрузку в течение рабочего периода. Определите дополнительные меры безопасности для защиты оператора, такие как: обслуживание инструмента и принадлежностей, согревание рук, использование защиты слуха и организация рабочего процесса.



Евразийский знак соответствия.



Украинский знак соответствия

Описание частей рисунок (*Рис. 1)

- | | |
|---------------------------------|--------------------------------------|
| 1. Кнопка включения/выключения | 8. Переключатель диапазона скоростей |
| 2. Патрон | 9. Клипса для ремня |
| 3. Регулятор крутящего момента | 10. Рукоять |
| 4. Переключатель реверса | 11. Дополнительная ручка |
| 5. Кнопка фиксации аккумулятора | 12. Панель управления |
| 6. Аккумулятор | 13. Направляющее кольцо |
| 7. Рабочая подсветка | |

СОДЕРЖИМОЕ ПОСТАВКИ*

CD20C-BB

1. Руководство пользователя
2. Аккумуляторный шуруповёрт
3. Клипса для ремня с винтом для крепления
4. Дополнительная ручка

* Пожалуйста, обратите внимание, что содержимое упаковки может отличаться в зависимости от страны покупки. Для получения конкретной информации о содержимом вашей поставки обратитесь к вашим местным дистрибьюторам.

Procraft Industrial CD20C предназначен для работы с деревом, металлом и бетоном, обеспечивая точность и удобство при выполнении различных задач. Беспёточный двигатель гарантирует долгий срок службы и высокую эффективность, а эргономичная рукоятка делает использование комфортным даже при длительной работе.

Инструмент обладает крутящим моментом 120 Нм, ударным режимом для работы с бетоном и защитой от отдачи для повышения безопасности. Регулируемые скоростные режимы «Эко» и «Турбо» позволяют настроить инструмент под конкретную задачу, обеспечивая оптимальный баланс между мощностью и экономичностью.

ПРАВИЛА ТЕХНИКИ БЕЗОПАСНОСТИ

⚠ ОСТОРОЖНО! Ознакомьтесь со всеми предупреждениями по безопасности, указаниями, иллюстрациями и техническими характеристиками, предоставленными вместе с данной электрической машиной. Невыполнение всех приведенных ниже указаний может привести к поражению электрическим током и (или) к тяжелому телесному повреждению.

Сохраните все предупреждения и инструкции для справки.

Термин «электрическая машина» или «электроинструмент» в этих предупреждениях относится к вашей работающей от сети электрической машине или к аккумуляторной (беспроводной) электрической машине.

УСЛОВНЫЕ ОБОЗНАЧЕНИЯ И СИМВОЛЫ



Всегда надевайте защитные очки – защищают глаза от частиц.



Носите пылезащитную маску – Предотвращает вдыхание частиц.



Прочтите инструкции



Общее предупреждение об опасности



Соответствие с основными стандартами по безопасности применимых Европейских директив.

ОСОБЫЕ ПРАВИЛА БЕЗОПАСНОСТИ ДЛЯ АККУМУЛЯТОРНОГО УДАРНОГО ШУРУПОВЁРТА

1. Всегда держите инструмент двумя руками, используя основную рукоять и дополнительную ручку. Это обеспечивает надежный контроль над инструментом и снижает риск потери управления, особенно при работе с высокой нагрузкой. Несоблюдение этого правила может привести к резкому рывку инструмента, потере контроля и травмам.
2. При сверлении в ударном режиме рекомендуется использовать средства защиты слуха, так как длительное воздействие шума может привести к его повреждению.
3. Избегайте контакта с скрытой проводкой: При сверлении стен, полов или потолков всегда держите инструмент за изолированные участки. Сверло может попасть в проводку под напряжением, что приведёт к электризации металлических частей инструмента и удару током.
4. Остерегайтесь перегрева: Во время продолжительной работы сверло и крепёжные элементы могут сильно нагреваться. Не прикасайтесь к этим компонентам сразу после использования, чтобы избежать ожогов. Дайте им остыть перед дальнейшей обработкой или заменой.
5. Изучите инструмент и инструкции: Убедитесь, что вы внимательно прочитали и поняли все инструкции по безопасности, относящиеся к аккумуляторному ударному шуруповёрту. Знание функций инструмента и правил его использования важно для безопасной и эффективной работы.

ПРАВИЛА БЕЗОПАСНОСТИ ПРИ РАБОТЕ С ДЛИННЫМИ СВЕРЛАМИ

1. Не превышайте максимальную допустимую скорость вращения для используемого сверла. При высокой скорости холостого вращения длинное сверло, не соприкасающееся с материалом, может изгибаться, что может привести к травмам.
2. Всегда начинайте сверление на низкой скорости, прижимая конец сверла к поверхности материала. При высокой скорости холостого вращения длинное сверло, не касающееся материала, может изгибаться, что может привести к травмам.
3. При сверлении оказывайте давление только вдоль оси сверла. Не прилагайте избыточного давления. Чрезмерное усилие может привести к изгибу сверла, его поломке или потере контроля над инструментом, что может привести к травмам.

ИНСТРУКЦИИ ПО БЕЗОПАСНОСТИ ДЛЯ ВСЕХ ОПЕРАЦИЙ

1. Используйте подходящие насадки: Всегда используйте сверла и аксессуары, специально предназначенные для ударных шуруповёртов. Неправильные или несовместимые насадки могут привести к соскальзыванию, повреждению материала или травмам.
2. Контролируйте настройки крутящего момента: Избегайте применения избыточного крутящего момента при закручивании винтов или болтов. Перегрузка может повредить крепёж, материал или сам инструмент. Настраивайте крутящий момент в соответствии с рекомендациями производителя.
3. Надёжно держите инструмент: Обеспечьте контроль над шуруповёртом, удерживая его обеими руками, особенно при работе на высокой скорости или с большим крутящим моментом. Потеря контроля может привести к травмам.
4. Правильно обращайтесь с аккумуляторами: Для аккумуляторных моделей убедитесь, что батарея полностью заряжена перед использованием. Никогда не извлекайте и не устанавливайте аккумулятор при включённом инструменте. Храните аккумуляторы вдали от перегрева, влаги и прямых солнечных лучей.
5. Проверьте крепёж и материалы: Осмотрите состояние винтов, болтов и обрабатываемого материала перед началом работы. Использование повреждённых крепёжей или сверление нестабильных материалов может привести к поломке инструмента или травмам.
6. Используйте инструмент по назначению: Аккумуляторные ударные шуруповёрты предназначены для сверления и закручивания

ния крепежей. Не используйте инструмент для шлифовки, резки или других задач, для которых он не предназначен.

7. **Делайте перерывы:** Избегайте продолжительной непрерывной работы, чтобы предотвратить перегрев инструмента и аккумулятора. Регулярные перерывы помогут продлить срок службы устройства и поддерживать его производительность.
8. **Перед тем как отложить инструмент,** дождитесь полной остановки рабочего элемента. Застывшее или вращающееся рабочее устройство может привести к потере контроля над инструментом.
9. **Надежно закрепляйте заготовку.** Фиксация заготовки в тисках или другом зажимном устройстве безопаснее, чем удерживание её в руках.
10. Если рабочая насадка заклинила, немедленно выключите инструмент.
11. **Храните и используйте рабочие насадки и аксессуары в соответствии с инструкциями производителя.**

ИСТОЧНИК ПИТАНИЯ

Убедитесь, что инструмент питается от аккумуляторов Procraft 20 В (2 Ач, 4 Ач или 8 Ач). Использование других аккумуляторов может повредить инструмент и ухудшить его работу. Инструмент предназначен для работы с перезаряжаемыми литий-ионными аккумуляторами Procraft 20V, которые обеспечивают стабильную и надёжную работу.

ИСПОЛЬЗОВАНИЕ

⚠ ВНИМАНИЕ!

Перед установкой или снятием аксессуаров убедитесь, что инструмент выключен, и извлеките аккумулятор, чтобы избежать случайного включения.

Снятие аккумулятора

Чтобы извлечь аккумулятор, нажмите кнопку (5) на передней стороне аккумуляторного блока (6) и одновременно извлеките аккумулятор из инструмента.

Инструкции по зарядке аккумулятора

Зарядное устройство имеет два индикатора: красный и зеленый. Красный индикатор показывает, что идет зарядка, а зеленый индикатор указывает, что зарядка завершена. Сам аккумулятор может иметь индикатор заряда со светодиодами, показывающими уровень заряда. Чтобы проверить уровень заряда, нажмите кнопку проверки заряда на аккумуляторе.

- 1 светодиод: заряжено 25 %
- 2 светодиода: заряжено 50 %.
- 3 светодиода: заряд заряжен 75 %.
- 4 светодиода: полностью заряжен

Пошаговые инструкции:

1. Подключите зарядное устройство к розетке.
2. Для штекерных зарядных устройств вставьте штекер в порт аккумулятора. Для слайдерных зарядных совместите пазы и вставьте аккумулятор до упора.
3. Индикатор загорится красным, показывая, что зарядка началась.
4. Когда зарядка завершится, индикатор загорится зеленым.
5. Отключите зарядное устройство от аккумулятора и розетки или извлеките аккумулятор из зарядного устройства.
6. **Опционально:** Нажмите кнопку проверки заряда на аккумуляторе, чтобы увидеть уровень заряда с помощью светодиодов.

Установка аккумулятора

Совместите аккумуляторную батарею с пазом на инструменте, а затем вставьте ее на место до фиксации и щелчка.

Присоединение дополнительной ручки

⚠ **Внимание!** Дополнительная ручка (11) необходима для безопасного управления инструментом. Использование шуруповёрта без неё может привести к потере контроля над инструментом и травме.

1. Ослабьте зажим ручки (11), поворачивая её против часовой стрелки. Это раздвинет лапки захвата, позволяя установить ручку.
2. Разместите ручку в одном из удобных положений: слева, как показано на главной схеме, или справа — для левши.
3. Закрепите ручку, вращая её по часовой стрелке до плотного прилегания.

4. Убедитесь, что ручка надежно зафиксирована.
5. Для снятия ручки поверните её против часовой стрелки, чтобы ослабить зажим, затем снимите.

Установка крепления на ремень

1. Разместите крепление для ремня: Совместите крепление с предусмотренным местом на корпусе шуруповёрта 9.
2. Вставьте винт: Вставьте винт в отверстие крепления и совместите его с резьбовым отверстием на инструменте.
3. Затяните винт: С помощью отвертки аккуратно затяните винт, чтобы крепление надежно закрепилось на инструменте. Не затягивайте слишком сильно, чтобы не повредить резьбу.
4. Проверьте фиксацию: После затяжки винта слегка потяните за крепление, чтобы убедиться, что оно прочно держится. Крепление на ремень установлено и готово к использованию.

Теперь крепление для ремня установлено и готово к использованию.

Установка бит в быстрозажимной патрон

Аккумуляторный ударный шуруповёрт Procraft Industrial CD20C оснащен быстрозажимным патроном (2), который позволяет быстро и легко менять биты без использования дополнительных инструментов. Для надёжной установки биты выполните следующие действия:

1. **Выключите шуруповёрт:** Убедитесь, что инструмент выключен, а аккумулятор (6) снят, чтобы избежать случайного включения во время процесса.
2. **Откройте патрон:** Поверните внешнюю обойму патрона против часовой стрелки (влево), чтобы раскрыть зажимные кулачки достаточно широко для вставки биты.
3. **Установите биты:** Вставьте биты в центр патрона как можно глубже, убедившись, что она установлена прямо и надёжно.
4. **Затяните биты:** Поверните внешнюю обойму патрона по часовой стрелке (вправо), чтобы надёжно затянуть зажимные кулачки вокруг биты. Убедитесь, что бита крепко держится и не шатается.
5. **Проверьте установку:** После установки биты слегка потяните её, чтобы убедиться, что она надёжно закреплена. Если бита двигается или кажется неплотно закреплённой, повторите процесс затяжки.

Снятие биты:

1. Убедитесь, что инструмент выключен, а аккумулятор снят.
2. Поверните внешнюю обойму патрона против часовой стрелки, чтобы ослабить зажимные кулачки.
3. Извлеките биты и храните её в безопасном месте.

Эта система быстрозажимного патрона упрощает процесс замены бит, повышая удобство и универсальность использования инструмента.

Панель управления

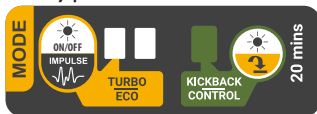

Панель управления аккумуляторного ударного шуруповёрта спроектирована для удобства использования и чёткого отображения выбранных функций. Элементы панели, расположенные справа налево:

Кнопка контроля отдачи:

- ♦ Находится на крайнем левом краю панели. Эта кнопка позволяет включать и выключать функцию контроля отдачи.
- ♦ Если индикатор контроля отдачи (расположен рядом с кнопкой) горит, функция активна. Короткое нажатие на кнопку отключает функцию, гасит индикатор, и наоборот.

Индикатор контроля отдачи:

Расположен рядом с кнопкой контроля отдачи. Светящийся индикатор указывает на активность функции контроля отдачи. Если индикатор не горит, функция отключена.

Индикаторы режимов:

Два индикатора, расположенные на небольшом расстоянии друг от друга, отображают текущий режим работы:

- ◊ Режим Eco (○ ○): Ни один из индикаторов не горит, что указывает на низкое энергопотребление и стандартную скорость для лёгких задач.
- ◊ Режим Turbo (○ ●): Горит правый индикатор, сигнализируя о максимальной мощности и скорости для выполнения сложных задач.
- ◊ Режим Pulse (● ○): Горит левый индикатор, активируя импульсный режим для точного завинчивания или отвинчивания с малыми импульсами на низких оборотах при лёгком нажатии на спусковую кнопку.

Кнопка выбора режима:

Находится на крайнем правом краю панели. Эта кнопка позволяет переключаться между режимами работы. Короткое нажатие циклически переключает режимы: Eco, Turbo и Pulse, с соответствующим загоранием индикаторов для отображения выбранного режима.

Эта интуитивно понятная панель управления обеспечивает лёгкий доступ к основным функциям, позволяя адаптировать производительность инструмента для выполнения различных задач с минимальными усилиями.

Контроль отдачи (Kickback Control)

Функция контроля отдачи в аккумуляторном ударном шуруповёрте Procraft Industrial CD20C повышает безопасность при работе. Эта функция отслеживает резкие вращательные движения, которые могут возникнуть при заклинивании сверла.

При активации функция автоматически останавливает инструмент, чтобы предотвратить возможные травмы или потерю контроля.

Используйте кнопку контроля отдачи на панели управления для включения или отключения функции. Индикатор рядом с кнопкой показывает, активна ли функция.

Примечание: Всегда держите инструмент обеими руками даже при включённой функции контроля отдачи для максимальной безопасности.

Рабочая подсветка

Аккумуляторный ударный шуруповёрт Procraft Industrial CD20C оснащён мощной светодиодной подсветкой (7), которая обеспечивает видимость в условиях слабого освещения.

Включение и выключение подсветки

1. Для активации или отключения подсветки нажмите и удерживайте кнопку выбора режима в течение 3 секунд.
2. После активации подсветка будет автоматически включаться при нажатии на спусковую кнопку (1) и оставаться включённой в течение 10 секунд после её отпускания.

Активация режима постоянной подсветки

1. Чтобы активировать режим постоянной подсветки, нажмите и удерживайте кнопку контроля отдачи до тех пор, пока подсветка (7) не начнёт мигать.
2. В этом режиме подсветка будет оставаться включённой в течение 20 минут, обеспечивая длительное освещение без необходимости удерживать спусковую кнопку (1).

Эта multifunctionальная система подсветки обеспечивает удобство и безопасность при выполнении задач в условиях недостаточного освещения.

Переключатель диапазона скоростей

Переключатель диапазона скоростей (8) на аккумуляторном ударном шуруповёрте Procraft Industrial CD20C позволяет выбрать подходящий диапазон скоростей для различных задач:

- ◊ Позиция 1: Низкая скорость, высокий крутящий момент – подходит для сложных задач, таких как закручивание крупных винтов или работа с твёрдыми материалами.
- ◊ Позиция 2: Высокая скорость, низкий крутящий момент – подходит для быстрого сверления и лёгких крепежных работ.

Чтобы изменить диапазон скоростей, переведите переключатель в нужную позицию при выключенном инструменте. Убедитесь, что переключатель зафиксировался в выбранной позиции перед началом работы.

Управление переключателем реверса

Аккумуляторный ударный шуруповёрт Procraft Industrial CD20C оснащён переключателем реверса (4) с чётко обозначенными стрелками направления, которые указывают режим вращения. Этот переключатель позволяет переключаться между режимами закручивания, от-

кручивания и блокировки.

Переключение режимов:

Режим закручивания (вращение вправо):

1. Найдите сторону переключателя реверса со стрелками, направленными к патрону (>>).
2. Нажмите на эту сторону переключателя, чтобы установить вращение по часовой стрелке. Этот режим используется для закручивания винтов или сверления.

Режим откручивания (вращение влево):

1. Найдите сторону переключателя реверса со стрелками, направленными от патрона (<<).
2. Нажмите на эту сторону переключателя, чтобы установить вращение против часовой стрелки. Этот режим используется для откручивания винтов или извлечения крепежей.

Режим блокировки (среднее положение):

1. Установите переключатель реверса в среднее положение.
2. Этот режим блокирует спусковую кнопку (1), предотвращая случайное включение инструмента. Это особенно удобно для обслуживания или транспортировки.

Примечание: Всегда дожидайтесь полной остановки инструмента перед переключением режимов, чтобы избежать повреждения механизма.

Переключатель режимов

Переключатель режимов на аккумуляторном ударном шуруповёрте Procraft Industrial CD20C позволяет выбрать один из трёх режимов работы:

1. Режим завинчивания (Иконка винта): Предназначен для завинчивания винтов с регулировкой крутящего момента с помощью регулятора крутящего момента.
2. Режим сверления (Иконка сверла): Используется для стандартных задач сверления с полным крутящим моментом.
3. Режим ударного сверления (Иконка молотка): Подходит для сверления твёрдых материалов, таких как бетон или кирпич.

Чтобы изменить режим работы, поверните переключатель до совмещения с соответствующей иконкой при выключенном инструменте. Убедитесь, что переключатель зафиксировался в выбранной позиции перед началом работы.

Регулятор крутящего момента

The Регулятор крутящего момента (3) на аккумуляторном ударном шуруповёрте Procraft Industrial CD20C позволяет вам управлять крутящим моментом для завинчивания.

- ◊ Регулировка крутящего момента: Поверните регулятор, чтобы выбрать один из 20 уровней крутящего момента. Низкие значения подходят для деликатных задач, таких как завинчивание небольших винтов, в то время как высокие значения обеспечивают больший крутящий момент для работы с твёрдыми материалами или крупными крепежами.

Управление выключателем

⚠ ВНИМАНИЕ!

Перед использованием инструмента всегда проверяйте исправность выключателя (1). После отпускания выключатель должен легко возвращаться в положение "Выключено".

Запуск аккумуляторного ударного шуруповёрта

1. Нажмите на спусковой выключатель: Для запуска инструмента нажмите и удерживайте спусковой выключатель (1). Инструмент начнёт работать, а скорость будет изменяться в зависимости от силы нажатия.
2. Для точного контроля слегка нажмите на выключатель для работы на низкой скорости или полностью нажмите для достижения максимальной скорости.

Остановка аккумуляторного ударного шуруповёрта

1. Отпустите спусковой выключатель: Чтобы остановить инструмент, просто отпустите спусковой выключатель. Шуруповёрт сразу прекратит вращение и вернётся в положение "Выключено".

Использование направляющего кольца

Держитесь за направляющее кольцо 13 во время работы для лучшего

контроля над инструментом и точного направления насадки. Кольцо свободно вращается и не предназначено для передачи усилия.

Правильное использование аккумуляторного ударного шуруповёрта

Для правильного использования аккумуляторного ударного шуруповёрта Procraft Industrial CD20C следуйте этим основным шагам:

1. Подготовьте инструмент и рабочую зону. Убедитесь, что аккумулятор заряжен, подходящая бита надёжно установлена в патроне, а рабочее место чистое и безопасное.
2. Выберите подходящие настройки. Выберите необходимый режим работы (Eco, Turbo или Pulse) с помощью кнопки выбора режима, а также настройте уровень крутящего момента с помощью регулятора крутящего момента если необходимо.
3. Настройте направление вращения. Отрегулируйте переключатель реверса для завинчивания или отвинчивания крепежей, следуя инструкциям из раздела Управление переключателем реверса.
4. Правильно расположите шуруповёрт. Держите инструмент обеими руками и направьте биты точно на крепеж или точку сверления, удерживая инструмент устойчиво и перпендикулярно поверхности.
5. Плавнo нажимайте на спусковую кнопку, чтобы запустить инструмент, применяя равномерное давление. Избегайте чрезмерного усилия, чтобы не повредить материал или инструмент.
6. Остановите и обезопасьте инструмент. Отпустите спусковую кнопку, чтобы остановить инструмент, и дождитесь, пока биты полностью прекратят вращение, прежде чем извлекать её из материала. Выключите инструмент перед заменой насадок или изменением настроек.

УХОД И ОБСЛУЖИВАНИЕ

Перед проведением профилактического обслуживания всегда убедитесь, что инструмент выключен и аккумулятор извлечён.

Для очистки аккумуляторного ударного шуруповёрта сначала отключите его от источника питания, сняв аккумулятор. Протрите инструмент чистой сухой тканью, чтобы удалить пыль и грязь. При необходимости используйте слегка влажную ткань для удаления стойких загрязнений, но не допускайте попадания влаги внутрь инструмента. Для очистки вентиляционных отверстий используйте сжатый воздух или мягкую кисть, чтобы предотвратить накопление пыли. Кроме того, протрите патрон и область вокруг биты, чтобы удалить остатки жира или грязи, и убедитесь, что эти элементы полностью высохли.

При хранении инструмента выбирайте прохладное, сухое место, вдали от влаги и экстремальных температур. Избегайте воздействия прямых солнечных лучей и высокой влажности. Если у вас есть защитный кейс, храните в нём инструмент, чтобы защитить его от пыли и случайных повреждений. Перед хранением обязательно снимайте аккумулятор, чтобы предотвратить его разряд. Аксессуары, такие как биты и аккумуляторы, храните отдельно и в порядке, чтобы избежать повреждений.

Для безопасной и надёжной работы инструмента помните, что ремонт, техническое обслуживание и регулировка должны производиться в авторизованных сервисных центрах с использованием только оригинальных запасных частей и расходных материалов.

ЗАЩИТА ОКРУЖАЮЩЕЙ СРЕДЫ



Заботясь о природе, электроинструменты, аккумуляторные батареи, принадлежности и упаковку нужно сдавать на экологически чистую переработку. Не выбрасывайте электроинструменты и аккумуляторные батареи в бытовой мусор!

Чтобы сберечь природу, необходимо правильно утилизировать использованную батарею, в частности, литиевую. Для правильной утилизации окончательно разрядите батарею при работе с прибором, извлеките, потом замотайте контакты изолентой, чтобы избежать короткого замыкания. Нельзя вскрывать батарею и утилизировать по частям. Утилизируйте в предназначенных для этого местах.



Только для стран ЕС:

В соответствии с европейской директивой 2012/19/ЕУ об отработанных электрических и электронных приборах и соответствующему национальному законодательству, а также в соответствии с европейской директивой 2006/66/ЕС, дефектные или отслужившие свой срок аккумуляторные батареи и электронные приборы подлежат сбору с целью их последующей экологически безопасной переработки.

При неправильной утилизации отработанные электрические и электронные приборы могут оказать вредное воздействие на окружающую среду и здоровье человека из-за возможного присутствия в них опасных веществ.

ТРАНСПОРТИРОВКА

На литий-ионные аккумуляторные батареи распространяются требования в отношении транспортировки опасных грузов. Аккумуляторные батареи могут перевозиться самим пользователем автомобильным транспортом без необходимости соблюдения дополнительных норм. При перевозке с привлечением третьих лиц (напр.: самолетом или транспортным экспедитором) необходимо соблюдать особые требования к упаковке и маркировке. В этом случае при подготовке груза к отправке необходимо участие эксперта по опасным грузам.

Отправляйте аккумуляторную батарею только с неповрежденным корпусом. Заклейте открытые контакты и упакуйте аккумуляторную батарею так, чтобы она не перемещалась внутри упаковки. Пожалуйста, соблюдайте также возможные дополнительные национальные предписания.

UA | УКРАЇНСЬКА

АККУМУЛЯТОРНИЙ ШУРУПОВЕРТ CD20C ІНСТРУКЦІЯ

Технічні характеристики

Модель	CD20C
Тип двигуна	Безщітковий
Напруга (В, постійна)	20
Швидкість холостого ходу (хв ⁻¹)	
Турбо	0-370 /0-1750
Еко	0-300 /0-1400
Діаметр затискача патрона (мм)	0.8-13
Крутний момент (Нм)	120
Рівні крутного моменту	19+2
Максимальний діаметр свердління (мм)	
Дерево	45
Метал	13
Бетон	13
Режим удару	+
Kick back control	+
Імпульсний режим	+
Значення рівня шуму визначені відповідно до 62841-2-1:	
Рівень звукового тиску (дБ(A))	L _{ра} =80
Вимірний рівень звукової потужності (дБ(A))	L _{ва} =88
Похибка К (дБ(A))	K=5
Загальні значення вібрації та похибка К визначені відповідно до 62841-2-1:	
Рівень вібрації (м/с ²)	1.213
Свердління	11.621
Свердління з ударом	1.5
Похибка К (м/с ²)	
Рівень захисту	IP20
Клас захисту	III
Вага EPTA (з батареєю 4 Ar) (кг)	1.4
Вага інструменту без акумулятора (кг)	2.08
Вага (включаючи весь комплект поставки) (кг)	2.485
Акумулятор (не входить до комплекту)	
Напруга (В, постійна)	20
Тип батареї	Li-ion
Ємність (Ar)	2.0 / 4.0 / 8.0

Зарядний пристрій (не входить до комплекту)	
Вхідна напруга (В, змінна) / Частота (Гц)	220-240 / 50
Потужність (Вт)	42
Вихідна напруга (В, постійна)	20
Вихідний струм (А)	2.0
Клас захисту	II

ПОПЕРЕДЖЕННЯ: Заявлені рівні вібрації та шуму відповідають основним галузям застосування інструменту. Однак, якщо інструмент використовується для інших цілей, з іншими приладами або в поганому технічному стані, рівні шуму та вібрації можуть відрізнятись. Це може значно збільшити рівень впливу протягом усього робочого періоду. Рівні шуму та вібрації будуть варіюватись залежно від способів використання електроінструменту і можуть перевищувати рівні, вказані в цьому інформаційному аркуші. Ці рівні звуку та вібрації можуть використовуватись для порівняння одного інструменту з іншим і для попередньої оцінки впливу. Точна оцінка навантаження також повинна враховувати час, коли інструмент вимкнений або працює, але не використовується. Це може значно знизити загальне навантаження протягом робочого періоду. Визначте додаткові заходи безпеки для захисту оператора, такі як: обслуговування інструменту та приладдя, зігрівання рук, використання захисту слуху та організація робочого процесу.

ОПИС ЧАСТИН (*МАЛ. 1)

- | | |
|--------------------------------|----------------------------------|
| 1. Кнопка ввімкнення/вимкнення | 8. Перемикач діапазону швидкості |
| 2. Патрон | 9. Кліпса для ременя |
| 3. Регулятор крутного моменту | 10. Рукоятка |
| 4. Перемикач реверсу | 11. Додаткова ручка |
| 5. Кнопка фіксації акумулятора | 12. Панель керування |
| 6. Акумулятор | 13. Спрямовуюче кільце |
| 7. Робоче підсвічування | |

КОМПЛЕКТ ПОСТАЧАННЯ*

CD20C-BB

- Інструкція з експлуатації
- Акумуляторний шурупверт
- Кліпса для ременя з гвинтом для кріплення
- Додаткова ручка

*Будь ласка, зверніть увагу, що вміст упаковки може відрізнятись залежно від країни покупки. Для отримання конкретної інформації про вміст вашої поставки зверніться до місцевих дистриб'юторів.

Procraft Industrial CD20C призначений для роботи з деревом, металом і бетоном, забезпечуючи точність та зручність під час виконання різноманітних завдань. Безштовковий двигун гарантує тривалий термін служби та високу ефективність, а ергономічна ручка забезпечує комфорт навіть при тривалій роботі.

Інструмент має крутний момент 120 Нм, ударний режим для роботи з бетоном і захист від зворотного удару для підвищення безпеки. Регульовані режими швидкості «Еко» та «Турбо» дозволяють налаштувати інструмент під конкретне завдання, забезпечуючи оптимальний баланс між потужністю та економічністю.

ПРАВИЛА ТЕХНІКИ БЕЗПЕКИ

⚠ ОБЕРЕЖНО! Ознайомтеся з усіма попередженнями щодо безпеки, вказівками, ілюстраціями та технічними характеристиками, наданими разом із цією електричною машиною. Невиконання всіх наведених нижче вказівок може призвести до ураження електричним струмом та (або) важкого тілесного ушкодження.

Збережіть усі попередження та інструкції для довідки.

Термін "електрична машина" або "електроінструмент" у цих попередженнях стосується вашої електричної машини, що працює від мережі, або до акумуляторної (бездротової) електричної машини.

УМОВНІ ЗНАКИ ТА СИМВОЛИ



Завжди надягайте захисні окуляри – захищають очі від часток.



Носіть пилозахисну маску – Забезпечує вдихання частинки.



Прочитайте інструкції



Загальне попередження про небезпеку



Відповідність основним стандартам безпеки, застосованим Європейським директивам.



Євразійський знак відповідності.



Український знак відповідності.

ОСОБЛИВІ ПРАВИЛА БЕЗПЕКИ ДЛЯ АКУМУЛЯТОРНОГО УДАРНОГО ШУРУПВЕРТА

- Завжди тримайте інструмент двома руками, використовуючи основну рукоятку та додаткову ручку. Це забезпечує надійний контроль над інструментом і зменшує ризик втрати керування, особливо під час роботи з високим навантаженням. Недотримання цього правила може призвести до різкого ривка інструмента, втрати контролю та травм.
- Під час свердління в ударному режимі рекомендується використовувати засоби захисту слуху, оскільки тривалий вплив шуму може призвести до його пошкодження.
- Уникайте контакту зі схованою проводкою: При свердлінні стін, підлог або стелі завжди тримайте інструмент за ізольовані рукоятки. Свердло може потрапити в проводку під напругою, що призведе до електризації металевих частин інструмента та удару струмом.
- Остерігайтесь перегріву: Під час тривалої роботи свердло та кріпильні елементи можуть сильно нагріватись. Не торкайтеся цих компонентів одразу після використання, щоб уникнути опіків. Дайте їм охолонути перед подальшим використанням або заміною.
- Вивчіть інструмент та інструкції: Переконайтеся, що ви уважно прочитали й зрозуміли всі інструкції з безпеки, що стосуються акумуляторного ударного шурупверта. Знання функцій інструмента та правил його використання є важливими для безпечної та ефективної роботи.

ПРАВИЛА БЕЗПЕКИ ПРИ РОБОТІ З ДОВГИМИ СВЕРДЛАМИ

- Не перевищуйте максимально допустимі швидкості обертання для використовуваного свердла. При високій швидкості холостого ходу довге свердло, яке не контактує з матеріалом, може вигинатися, що може призвести до травм.
- Завжди починайте свердління на низькій швидкості, притискаючи кінчик свердла до поверхні матеріалу. При високій швидкості холостого ходу довге свердло, яке не контактує з матеріалом, може вигинатися, що може призвести до травм.
- Під час свердління чинить тиск тільки вздовж осі свердла. Не застосовуйте надмірний тиск. Надмірне зусилля може призвести до вигину свердла, його поломки або втрати контролю над інструментом, що може спричинити травми.

ІНСТРУКЦІЇ З БЕЗПЕКИ ДЛЯ ВСІХ ОПЕРАЦІЙ

- Використовуйте відповідні насадки: Завжди використовуйте свердла та аксесуари, спеціально призначені для ударних шурупвертів. Неправильні або несумісні насадки можуть призвести до зісковзування, пошкодження матеріалу або травм.
- Контролюйте налаштування крутного моменту: Уникайте надмірного крутного моменту під час закручування гвинтів або болтів. Перетягування може пошкодити кріплення, матеріал або сам інструмент. Налаштування крутного моменту відповідно до рекомендацій виробника.
- Надійно тримайте інструмент: Забезпечте контроль над шурупвертом, тримаючи його обома руками, особливо під час роботи на високій швидкості або з великим крутним моментом. Втрата

контролю може призвести до травм.

- Правильно поводьтеся з акумуляторами: Для моделей з акумулятором переконайтеся, що батарея повністю заряджена перед використанням. Ніколи не виймайте та не встановлюйте акумулятор при ввімкненому інструменті. Зберігайте акумулятор в місцях, захищених від перегріву, вологи та прямих сонячних променів.
- Перевіряйте кріплення та матеріали: Огляньте стан гвинтів, болтів та матеріалу перед початком роботи. Використання пошкоджених кріплень або свердління нестабільних матеріалів може призвести до поломки інструмента або травм.
- Використовуйте інструмент за призначенням: Акумуляторні ударні шуруповерти призначені для свердління та закручування кріплень. Не використовуйте інструмент для шліфування, різання чи інших завдань, для яких він не призначений.
- Робіть перерви: Уникайте тривалої безперервної роботи, щоб запобігти перегріву інструмента та акумулятора. Регулярні перерви допоможуть продовжити термін служби пристрою та підтримувати його продуктивність.
- Дочекайтеся повної зупинки інструмента перед тим, як відкласти його.
- Надійно закріплюйте заготовку. Використання тисків або іншого затискача безпечніше, ніж утримання заготовки вручну.
- Якщо свердло заклинило, негайно вимкніть інструмент.
- Зберігайте та використовуйте свердла та аксесуари згідно з інструкціями виробника.

ДЖЕРЕЛО ЖИВЛЕННЯ

Переконайтеся, що інструмент живиться від акумуляторів Procraft 20 В (2 Аг, 4 Аг або 8 Аг). Використання інших акумуляторів може пошкодити інструмент та погіршити його роботу. Інструмент призначений для роботи з літій-іонними акумуляторами Procraft 20V, що перезаряджаються, які забезпечують стабільну і надійну роботу.

ВИКОРИСТАННЯ

⚠ УВАГА!

Перед встановленням або зняттям аксесуарів переконайтеся, що інструмент вимкнено, та вийміть акумулятор, щоб уникнути випадкового увімкнення.

Видалення акумулятора

Щоб видалити акумулятор, натисніть кнопку блокування акумулятора (5) і витягніть акумулятор (6) з інструменту.

Інструкції з зарядки акумулятора

Зарядний пристрій має два індикатори: червоний та зелений. Червоний індикатор показує, що відбувається зарядка, а зелений індикатор вказує на те, що зарядка завершена. Сам акумулятор може мати індикатор заряду зі світлодіодами, які показують рівень заряду. Щоб перевірити рівень заряду, натисніть кнопку перевірки заряду на акумуляторі.

- 1 світлодіод: заряджено 25 %
- 2 світлодіоди: заряджено 50 %
- 3 світлодіоди: заряджено 75 %
- 4 світлодіоди: повністю заряджено

Покрокові інструкції:

1. Підключіть зарядний пристрій до розетки.
2. Для штекерних зарядних пристроїв вставте штекер у порт акумулятора. Для слайдерних зарядних пристроїв сумістіть пазів і вставте акумулятор до упору.
3. Індикатор загориться червоним, показуючи, що зарядка розпочалася.
4. Коли зарядка завершиться, індикатор загориться зеленим.
5. Вимкніть зарядний пристрій від акумулятора та розетки або вийміть акумулятор із зарядного пристрою.
6. Опційно: Натисніть кнопку перевірки заряду на акумуляторі, щоб побачити рівень заряду за допомогою світлодіодів.

Встановлення акумулятора

Сумістіть акумулятор з пазом на інструменті, а потім вставте його на місце до фіксації і характерного клацання.

Встановлення додаткової ручки

⚠ Увага! Додаткова ручка (11) необхідна для безпечного керування інструментом. Використання шуруповерта без неї може призвести до

втрати контролю над інструментом і отримання травм.

1. Ослабте затиск ручки (11), повертаючи її проти годинникової стрілки. Це розширить затискні лапки, дозволяючи встановити ручку.
2. Розмістіть ручку в одному з зручних положень: зліва, як показано на головній схемі, або справа — для лівші.
3. Закріпіть ручку, повертаючи її за годинниковою стрілкою до щільного прилягання.
4. Переконайтеся, що ручка надійно зафіксована.
5. Для зняття ручки поверніть її проти годинникової стрілки, щоб послабити затиск, потім зніміть.

Встановлення кліпси для ремня

1. Розташуйте кліпсу для ремня: Вирівняйте кліпсу з передбаченим місцем на корпусі шуруповерта (9).
2. Вставте гвинт: Вставте гвинт у отвір кліпси та вирівняйте його з різьбовим отвором на інструменті.
3. Закрутіть гвинт: За допомогою викруткі обережно затягніть гвинт, щоб кліпса надійно закріпилася на інструменті. Не затягуйте занадто сильно, щоб не пошкодити різьбу.
4. Перевірте фіксацію: Після затягування гвинта злегка потягніть за кліпсу, щоб переконаватися, що вона надійно тримається.

Тепер кліпса для ремня встановлена й готова до використання.

Встановлення біт у швидкозатискний патрон

Акумуляторний ударний шуруповерт Procraft Industrial CD20C оснащений швидкозатискним патроном (2), який дозволяє швидко та легко змінювати біти без використання додаткових інструментів. Для надійної установки біти використайте такі дії:

1. Вимкніть шуруповерт: Переконайтеся, що інструмент вимкнений, а акумулятор (6) знятий, щоб уникнути випадкового увімкнення під час процесу.
2. Відкрийте патрон: Поверніть зовнішню обойму патрона проти годинникової стрілки (вліво), щоб розкрити затискні кулачки достатньо широко для вставлення біти.
3. Встановіть біту: Вставте біту в центр патрона якомога глибше, переконавшись, що вона встановлена рівно та надійно.
4. Затягніть патрон: Поверніть зовнішню обойму патрона за годинниковою стрілкою (вправо), щоб надійно затягнути затискні кулачки навколо біти. Переконайтеся, що біта міцно тримається та не хитається.
5. Перевірте установку: Після встановлення біти злегка потягніть її, щоб переконаватися, що вона надійно закріплена. Якщо біта рухається або здається ненадійно закріпленою, повторіть процес затягування.

Зняття біти:

1. Переконайтеся, що інструмент вимкнений, а акумулятор знятий.
2. Поверніть зовнішню обойму патрона проти годинникової стрілки, щоб послабити затискні кулачки.
3. Вийміть біту та зберігайте її у безпечному місці.

Ця система швидкозатискного патрона спрощує процес заміни біт, підвищуючи зручність та універсальність використання інструмента.

Панель керування

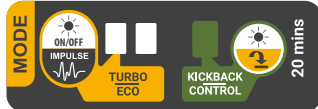

Панель керування акумуляторного ударного шуруповерта розроблена для зручного використання та чіткого відображення вибраних функцій. Елементи панелі, розташовані справа наліво:

Кнопка контролю віддачі:

- ♦ Знаходиться на крайньому лівому краю панелі. Ця кнопка дозволяє вимкати та вимикати функцію контролю віддачі.
- ♦ Якщо індикатор контролю віддачі (розташований поруч із кнопкою) горить, функція активна. Коротке натискання на кнопку вимикає функцію, гасить індикатор і навпаки.

Індикатор контролю віддачі:

Розташований поруч із кнопкою контролю віддачі. Світіння індикатора вказує на активність функції контролю віддачі. Якщо індикатор не горить, функція вимкнена.

Індикатори режимів:

Два індикатори, розташовані на невеликій відстані один від одного, показують поточний режим роботи:

- ◊ Режим Eco (○ ○): Жоден індикатор не горить, що вказує на низьке споживання енергії та стандартну швидкість для легких завдань.
- ◊ Режим Turbo (○ ●): Горить правий індикатор, сигналізуючи про максимальну потужність та швидкість для виконання складних завдань.
- ◊ Режим Pulse (● ○): Горить лівий індикатор, активуючи імпульсний режим для точного загвинчування або розгвинчування малими імпульсами на низьких обертах при легкому натисканні на спускову кнопку.

Кнопка вибору режиму:

Знаходиться на крайньому правому краю панелі. Ця кнопка дозволяє перемикається між режимами роботи. Коротке натискання циклічно перемикає режими: Eco, Turbo та Pulse, з відповідним загорянням індикаторів для відображення вибраного режиму.

Ця інтуїтивно зрозуміла панель керування забезпечує легкий доступ до основних функцій, дозволяючи адаптувати продуктивність інструмента для виконання різноманітних завдань із мінімальними зусиллями.

Контроль віддачі (Kickback Control)

Функція контролю віддачі в акумуляторному ударному шурупверті Procraft Industrial CD20C підвищує безпеку під час роботи. Ця функція відстежує раптові обертальні рухи, які можуть виникати при заклинанні свердла.

При активації функція автоматично зупиняє інструмент, щоб запобігти можливим травмам або втраті контролю.

Використовуйте кнопку контролю віддачі на панелі керування для вимкнення або вимкнення функції. Індикатор поруч із кнопкою показує, чи активна функція.

Примітка: Завжди тримайте інструмент обома руками навіть за вимкненої функції контролю віддачі для максимальної безпеки.

Робоче підсвічування

Акумуляторний ударний шурупверт Procraft Industrial CD20C оснащений потужним світлодіодним підсвічуванням (7), яке забезпечує видимість в умовах слабого освітлення.

Увімкнення та вимкнення підсвічування

1. Щоб увімкнути або вимкнути підсвічування, натисніть і утримуйте кнопку вибору режиму протягом 3 секунд.
2. Після активації підсвічування буде автоматично вимкнено при натисканні на спускову кнопку (1) і залишаться увімкненим протягом 10 секунд після її відпускання.

Активізація режиму постійного підсвічування

1. Щоб активувати режим постійного підсвічування, натисніть і утримуйте кнопку контролю віддачі доти, доки підсвічування (7) не почне блимати.
2. У цьому режимі підсвічування залишатиметься увімкненим протягом 20 хвилин, забезпечуючи тривале освітлення без необхідності утримувати спускову кнопку (1).

Ця багатифункціональна система підсвічування забезпечує зручність і безпеку під час виконання завдань у умовах недостатнього освітлення.

Перемикач діапазону швидкостей

Перемикач діапазону швидкостей (8) на акумуляторному ударному шурупверті Procraft Industrial CD20C дозволяє обрати відповідний діапазон швидкостей для різних завдань:

- ◊ Позиція 1: Низька швидкість, високий крутний момент – підходить для складних завдань, таких як закручування великих гвинтів або робота з твердими матеріалами.
- ◊ Позиція 2: Висока швидкість, низький крутний момент – підходить для швидкого свердління та легких кріпильних робіт.

Щоб змінити діапазон швидкостей, переведіть перемикач у потрібну

позицію при вимкненому інструменті. Переконайтеся, що перемикач зафіксувався у вибраній позиції перед початком роботи.

Управління перемикачем реверсу

Акумуляторний ударний шурупверт Procraft Industrial CD20C оснащений перемикачем реверсу (4) з чітко позначеними стрілками напрямку, які вказують режим обертання. Цей перемикач дозволяє перемикається між режимами закручування, відкручування та блокування.

Перемикання режимів:

Режим закручування (обертання вправо):

1. Знайдіть сторону перемикача реверсу зі стрілками, спрямованими до патрона (>>).
2. Натисніть на цю сторону перемикача, щоб встановити обертання за годинниковою стрілкою. Цей режим використовується для закручування гвинтів або свердління.

Режим відкручування (обертання вліво):

1. Знайдіть сторону перемикача реверсу зі стрілками, спрямованими від патрона (<<).
2. Натисніть на цю сторону перемикача, щоб встановити обертання проти годинникової стрілки. Цей режим використовується для відкручування гвинтів або витягання кріплень.

Режим блокування (середнє положення):

1. Установіть перемикач реверсу в середнє положення.
2. Цей режим блокує спускову кнопку (1), запобігаючи випадковому вимкненню інструмента. Це особливо зручно для обслуговування або транспортування.

Примітка: Завжди чекайте повної зупинки інструмента перед перемиканням режимів, щоб уникнути пошкодження механізму.

Перемикач режимів

Перемикач режимів на акумуляторному ударному шурупверті Procraft Industrial CD20C дозволяє обрати один із трьох режимів роботи:

1. Режим загвинчування (Іконка гвинта): Призначений для загвинчування шурупів із регулюванням крутного моменту за допомогою регулятора крутного моменту.
2. Режим свердління (Іконка свердла): Використовується для стандартних завдань свердління з повним крутним моментом.
3. Режим ударного свердління (Іконка молотка): Підходить для свердління твердих матеріалів, таких як бетон або цегла.

Щоб змінити режим роботи, поверніть перемикач до суміщення з відповідною іконкою при вимкненому інструменті. Переконайтеся, що перемикач зафіксувався у вибраній позиції перед початком роботи.

Регулятор крутного моменту

Регулятор крутного моменту (3) на акумуляторному ударному шурупверті Procraft Industrial CD20C дозволяє вам керувати крутним моментом для загвинчування.

- ◊ Регулювання крутного моменту: Поверніть регулятор, щоб обрати один із 20 рівнів крутного моменту. Низькі значення підходять для делікатних завдань, таких як загвинчування великих шурупів, тоді як високі значення забезпечують більший крутний момент для роботи з твердими матеріалами або великими кріпленнями.

Керування вимикачем**⚠ УВАГА!**

Перед використанням інструмента завжди перевіряйте справність вимикача (1). Після відпускання вимикач має легко повертатися у положення "Вимкнено".

Запуск акумуляторного ударного шурупверта

1. Натисніть на спусковий вимикач: Для запуску інструмента натисніть і утримуйте спусковий вимикач (1). Інструмент почне працювати, а швидкість змінюватиметься залежно від сили натискання.
2. Для точного контролю: Легко натискайте на вимикач для роботи на низькій швидкості або натискайте повністю для досягнення максимальної швидкості.

Зупинка акумуляторного ударного шурупверта

1. Відпустіть спусковий вимикач: Щоб зупинити інструмент, просто відпустіть спусковий вимикач. Шурупверт одразу припи-

нить обертання і повернеться у положення "Вимкнено".

Правильне використання акумуляторного ударного шурупверта

Для правильного використання акумуляторного ударного шурупверта Procraft Industrial CD20C дотримуйтеся цих основних кроків:

1. Підготуйте інструмент і робочу зону. Переконайтеся, що акумулятор заряджений, відповідна біта надійно встановлена в патроні, а робоче місце чисте та безпечне.
2. Оберіть відповідні налаштування. Виберіть необхідний режим роботи (Eco, Turbo або Pulse) за допомогою кнопки вибору режиму, а також налаштуйте рівень крутного моменту за допомогою регулятора крутного моменту, якщо це потрібно.
3. Налаштуйте напрямок обертання. Відрегулюйте перемикач реверсу для загвинчування або розгвинчування кріплень, дотримуючись інструкцій із розділу Керування перемикачем реверсу.
4. Правильно розташуйте шурупверт. Тримайте інструмент обома руками та направляйте біту точно на кріплення або точку свердління, утримуючи інструмент стійко та перпендикулярно поверхні.
5. Плавнo натискайте на спускову кнопку. Запустіть інструмент, застосовуючи рівномірний тиск. Уникайте надмірних зусиль, щоб не пошкодити матеріал або інструмент.
6. Зупиніть та обеззапасьте інструмент. Відпустіть спускову кнопку, щоб зупинити інструмент, і дочекайтеся повної зупинки біти перед тим, як витягнути її з матеріалу. Вимкніть інструмент перед заміною насадок або зміною налаштувань.

ДОГЛЯД І ОБСЛУГОВУВАННЯ

Перед проведенням профілактичного обслуговування завжди переконайтеся, що інструмент вимкнено та вимкнено акумулятор.

Для очищення акумуляторного ударного шурупверта спершу відключіть його від джерела живлення, знявши акумулятор. Протріть інструмент чистою сухою тканиною, щоб видалити пил і бруд. У разі потреби використовуйте злегка вологу тканину для видалення стійких забруднень, але не допускайте потрапляння вологи всередину інструмента. Для очищення вентиляційних отворів використовуйте стиснене повітря або м'яку щітку, щоб уникнути накопичення пилу. Крім того, протріть патрон і зону навколо біти, щоб видалити залишки мастила або бруду, і переконайтеся, що ці елементи повністю висохли.

Під час зберігання інструмента вибирайте прохолодне, сухе місце, подалі від вологи та екстремальних температур. Уникайте впливу прямих сонячних променів і високої вологості. Якщо у вас є захисний кейс, зберігайте в ньому інструмент, щоб захистити його від пилу та випадкових пошкоджень. Перед зберіганням обов'язково знімайте акумулятор, щоб уникнути його розряду. Аксесуари, такі як біти та акумулятори, зберігайте окремо та в порядку, щоб уникнути пошкоджень.

Для безпечної та надійної роботи інструменту пам'ятайте, що ремонт, технічне обслуговування та регулювання повинні проводитись у авторизованих сервісних центрах з використанням тільки оригінальних запасних частин та витратних матеріалів.

ЗАХИСТ НАВКОЛИШНЬОГО СЕРЕДОВИЩА



Дбаючи про природу, електроінструменти, акумуляторні батареї, приладдя та упаковку потрібно здавати на екологічно чисту переробку. Не викидайте електроінструменти та акумулятори в побутове сміття!

Щоб зберегти природу, необхідно правильно утилізувати використану батарею, зокрема, літєву. Для правильної утилізації рештково розрядіть батарею під час роботи з приладом, вийміть, потім замотайте контакти ізолянтною, щоб уникнути короткого замикання. Не можна розкривати батарею та утилізувати частинами. Утилізуйте у спеціально визначених місцях.



Тільки для країн ЄС:

Відповідно до європейської директиви 2012/19/UE про відпрацьовані електричні та електронні прилади та відповідних національних правових актів, а також відповідно до європейської директиви 2006/66/EC, дефектні або такі, які відслужили свій термін акумуляторні батареї та електронні прилади підлягають збору з ціллю подальшої екологічно безпечної переробки.

При неправильній утилізації відпрацьовані електричні та електронні прилади можуть мати шкідливий вплив на навколишнє середовище та здоров'я людини через можливу присутність у них небезпечних речовин.

ТРАНСПОРТУВАННЯ

На літій-іонні акумулятори поширюються вимоги щодо транспортування небезпечних вантажів. Акумуляторні батареї можуть перевозитись самим користувачем автомобільним транспортом без дотримання додаткових норм. При перевезенні із залученням третіх осіб (напр.: літаком або транспортним експедитором) необхідно дотримуватись особливих вимог до упаковки та маркування. У цьому випадку при підготовці вантажу до відправки потрібна участь експерта з небезпечних вантажів.

Відправляйте акумулятор лише з неушкодженим корпусом. Заклейте відкриті контакти та упакуйте акумуляторну батарею так, щоб вона не переміщалася всередині упаковки. Будь ласка, дотримуйтеся також можливих додаткових національних приписів.

EN CE DECLARATION OF CONFORMITY

We, Vega Trade Company Limited, as the responsible manufacturer declare Cordless impact drill

TM Procraft Industrial: CD20C

Are of series production¹ and confirm to the following European Directives and are manufactured in accordance with the following standards or standardized documents: ²

Technical documentation has been supported by: VEGA TRADE COMPANY LIMITED, add. Room 212, 2nd F., Building 11, No. 898 Lingshan Road, Shanghai, PRC. MADE IN PRC. E-mail: vegatools@163.com

³ Authorized representative able to compile the technical documentation

CZ PROHLÁŠENÍ O SHODĚ ES

My, Vega Trade Company Limited, jakožto zodpovědný výrobce prohlašujeme, že Akumulátorový vrtací šroubovák

TM Procraft Industrial: CD20C

Jsou ze sériové výroby¹ a v souladu s těmito evropskými směrniciemi, a vyrobeny v souladu s následujícími normami nebo standardizovanými dokumenty: ²

Technická dokumentace byla podpořena: VEGA TRADE COMPANY LIMITED, add. Room 212, 2nd F., Building 11, No. 898 Lingshan Road, Shanghai, PRC. VYROBENO V PRC. E-mail: vegatools@163.com

CZECH REPUBLIC, IMPORTER VEGA TOOLS s.r.o.

IČO: 07594470 DIČ: CZ07594470

Sídlo firmy: Křížovnická 86/6, Staré Město, 110 00 Praha.

Sklad a prodejna: Klejnarská 92, 280 02 Kolín IV

Tel: +420 778 752 534 E-mail: info@procraft.cz Web: www.procraft.cz

³ Autorizovaná osoba pověřena schvalováním technické dokumentace

SK VYHLÁŠENIE O ZHODE ES

My, Vega Trade Company Limited, ako zodpovedný výrobca vyhlasujeme, že Akumulátorové vŕtačky

TM Procraft Industrial: CD20C

Sú zo sériovej výroby¹ a v súlade s týmito európskymi smernicami, a vyrobené v súlade s nasledujúcimi normami alebo standardizovanými dokumentmi: ²

Technická dokumentácia bola podoporená: VEGA TRADE COMPANY LIMITED, add. Room 212, 2nd F., Building 11, No. 898 Lingshan Road, Shanghai, PRC. VYROBENO V CLR. E-mail: vegatools@163.com

³ Autorizovaný zástupca schopný predložiť technickú dokumentáciu

PL DEKLARACJA ZGODNOŚCI WE

My, Vega Trade Company Limited, jako odpowiedzialny producent oświadczamy, że Wiertarko-wkrętarka akumulatorowa

TM Procraft Industrial: CD20C

Są produkowane seryjnie¹ i są zgodne z następującymi dyrektywami europejskimi, wyprodukowano zgodnie z następującymi normami lub znormalizowanymi dokumentami: ²

Dokumentację techniczną dostarcza firma: VEGA TRADE COMPANY LIMITED, add. Room 212, 2nd F., Building 11, No. 898 Lingshan Road, Shanghai, PRC. WYPRODUKOWANO W PRC. E-mail: vegatools@163.com

³ Upoważniony przedstawiciel posiadający dostęp do dokumentacji technicznej

BG ДЕКЛАРАЦИЯ ЗА СЪОТВЕТСТВИЕ

Ние, Vega Trade Company Limited, декларираме на своя лична отговорност, че Аккумуляторен винтоверт

TM Procraft Industrial: CD20C

Съгласно даденото техническо описание отговаря на всички приложими изисквания на следните директиви и хармонизирани стандарти, продукта¹ отговаря на стандартите: ²

Техническа документация: VEGA TRADE COMPANY LIMITED, add. Room 212, 2nd F., Building 11, No. 898 Lingshan Road, Shanghai, PRC. ПРОИЗВЕДЕНО В КИТАЙ. E-mail: vegatools@163.com

ВНОСИТЕЛ: Елефант Тулс ООД. Адрес по регистрация: България, 1799 София, Младост 2, бл. 261А, вх. 2, ет. 4, ап. 12. Адрес на склад и сервиз: Гр. Божурище, бул. „Европа“ 10, 2227, склад №15.

³ Оторизиран представител, който може да съставя техническата документация

RO DECLARAȚIA CE DE CONFORMITATE

Noi, Vega Trade Company Limited, în calitate de producător, declaram Autotifenta cu acumulator

TM Procraft Industrial: CD20C

Sunt fabricate in serie¹ și confirmăm următoarele directive europene, sunt fabricate în conformitate cu următoarele standarde sau documente standardizate: ²

Documentația tehnică a fost susținută de: VEGA TRADE COMPANY LIMITED, add. Room 212, 2nd F., Building 11, No. 898 Lingshan Road, Shanghai, PRC. FABRICATE ÎN PRC. E-mail: vegatools@163.com

³ Reprezentantul autorizat în masura sa întocmească documentația tehnică

HU CE MEGFELELŐSÉGI NYILATKOZAT

Mi, Vega Trade Company Limited, mint felelős gyártó, ezennel kijelentjük, hogy az Akkumulátoros csavarbehajtó

TM Procraft Industrial: CD20C

Sorozatgyártásban kerül¹ gyártásra és megfelel a következő EK direktívák előírásainak: Következő szabványoknak vagy szabványosított dokumentumoknak megfelelően kerül gyártásra: ²

Műszaki dokumentáció VEGA TRADE COMPANY LIMITED, add. Room 212, 2nd F., Building 11, No. 898 Lingshan Road, Shanghai, PRC. FABRICATE ÎN PRC. E-mail: vegatools@163.com

³ Műszaki dokumentáció összeállítására jogosult képviselő

RU CE ДЕКЛАРАЦИЯ СООТВЕТСТВИЯ

Мы, Vega Trade Company Limited, как ответственный производитель заявляем, что Аккумуляторный шуруповерт

TM Procraft Industrial: CD20C

Производятся серийно¹ и соответствуют следующим европейским директивам, и изготавливаются в соответствии со следующими стандартами или стандартизованными документами: ²

Техническая документация предоставляется компанией: VEGA TRADE COMPANY LIMITED, адрес: Оф. 212, 2-й этаж, зд. 11, № 898, Лингшан Род, Шанхай, КНР. ПРОИЗВЕДЕНО В КИТАЕ E-mail: vegatools@163.com

³ Авторизованный представитель, способный предоставить техническую документацию

UA CE ДЕКЛАРАЦІЯ ВІДПОВІДНОСТІ

Ми, Vega Trade Company Limited, як відповідальний виробник заявляємо, що Аккумуляторний шуруповерт

TM Procraft Industrial: CD20C

Виробляється серійно¹ і відповідає наступним європейським директивам та виробляється відповідно до таких стандартів або стандартизованих документах: ²

Технічна документація надається компанією: VEGA TRADE COMPANY LIMITED, адреса: Оф. 212, 2-й поверх, буд. 11, № 898, Лингшан Род, Шанхай, КНР. ВИБРОБЛЕНО В КНР. E-mail: vegatools@163.com

³ Авторизований представник, який здатний надати технічну документацію

¹: 00000001-99999999

²: 2006/42/EC

EN 62841-1:2015+AC:2015
EN 62841-2-1:2018+A11:2019

Mr Bao Junhua
Production Line Manager

²: Jan Paluchnik
VEGA TOOLS s.r.o.,
Křížovnická 86/6,
Staré Město,
110 00 Prague,
Czech Republic

2014/30/EU

EN IEC 55014-1:2021
EN IEC 55014-2:2021

2011/65/EU
(and its amendment 2015/863/EU)

EN IEC 63000:2018



Shanghai, 15.03.2024